



เทศบัญญัติงบประมาณรายจ่าย
ประจำปีงบประมาณ พ.ศ. 2567

ของ

เทศบาลตำบลบ่อพลับ
อำเภอเมืองนครพนม จังหวัดนครพนม



ประกาศเทศบาลตำบลบ่อพลับ
เรื่อง ประกาศใช้เทศบัญญัติงบประมาณรายจ่าย ประจำปีงบประมาณ พ.ศ. ๒๕๖๗

ตามที่ เทศบาลตำบลบ่อพลับ ได้ตราเทศบัญญัติงบประมาณรายจ่าย ประจำปีงบประมาณ พ.ศ. ๒๕๖๗ ขึ้น โดยผ่านความเห็นชอบจากสภาเทศบาลตำบลบ่อพลับ และผู้ว่าราชการจังหวัดนครปฐม ได้พิจารณาเห็นชอบแล้ว นั้น

อาศัยอำนาจตามระเบียบกระทรวงมหาดไทย ว่าด้วยวิธีการงบประมาณขององค์กรปกครองส่วนท้องถิ่น พ.ศ. ๒๕๖๓ ข้อ ๓๘ จึงประกาศใช้เป็นเทศบัญญัติงบประมาณรายจ่ายประจำปีงบประมาณ พ.ศ.๒๕๖๗ ของเทศบาลตำบลบ่อพลับ ให้ทราบโดยทั่วกัน

ทั้งนี้ ตั้งแต่วันที่ ๑ ตุลาคม พ.ศ. ๒๕๖๖ เป็นต้นไป

ประกาศ ณ วันที่ ๗ เดือน กันยายน พ.ศ. ๒๕๖๖

(นายปิยศักดิ์ จรรยาสวย)
นายกเทศมนตรีตำบลบ่อพลับ

สารบัญ

	หน้า
คำแถลงประกอบงบประมาณรายจ่าย	2 - 6
บันทึกหลักการและเหตุผล	8
เทศบัญญัติงบประมาณรายจ่าย ประจำปีงบประมาณ พ.ศ. 2566	9 - 10
รายงานประมาณการรายรับ	11 - 14
รายงานรายละเอียดประมาณการรายรับทั่วไป	15 - 20
รายงานประมาณการรายจ่าย	21 - 80
รายงานรายละเอียดประมาณการรายจ่ายทั่วไป	81 - 253
แผนงานงบกลาง	81 - 88
แผนงานบริหารงานทั่วไป	
งานบริหารทั่วไป	89 - 112
งานวางแผนสถิติและวิชาการ	113 - 115
งานบริหารงานคลัง	116 - 132
งานควบคุมภายในและการตรวจสอบภายใน	132
แผนงานการรักษาความสงบภายใน	
งานป้องกันและบรรเทาสาธารณภัย	132 - 149
แผนงานการศึกษา	
งานบริหารทั่วไปเกี่ยวกับการศึกษา	150 - 164
งานระดับก่อนวัยเรียนและประถมศึกษา	164 - 176
แผนงานสาธารณสุข	
งานบริหารทั่วไปเกี่ยวกับสาธารณสุข	177 - 191
งานบริการสาธารณสุขและสาธารณสุขอื่น	191 - 196
แผนงานสังคมสงเคราะห์	
งานสวัสดิการสังคมและสังคมสงเคราะห์	197 - 205
แผนงานเคหะและชุมชน	
งานบริหารทั่วไปเกี่ยวกับเคหะและชุมชน	206 - 211
งานสวนสาธารณะ	211 - 213
งานกำจัดขยะมูลฝอยและสิ่งปฏิกูล	214 - 219
แผนงานสร้างความเข้มแข็งของชุมชน	
งานส่งเสริมและสนับสนุนความเข้มแข็งชุมชน	220 - 221
แผนงานการศาสนาวัฒนธรรมและนันทนาการ	
งานกีฬาและนันทนาการ	222
งานศาสนาวัฒนธรรมท้องถิ่น	223 - 224

สารบัญ (ต่อ)

	หน้า
แผนงานอุตสาหกรรมและการโยธา	
งานบริหารทั่วไปเกี่ยวกับอุตสาหกรรมและการโยธา	224 - 235
งานก่อสร้าง	236 - 240
แผนงานการเกษตร	
งานส่งเสริมการเกษตร	241
แผนงานการพาณิชย์	
งานกิจการประปา	242 - 252
เทศบัญญัติงบประมาณรายจ่าย ประจำปีงบประมาณ พ.ศ. 2566	253 - 280

เทศบาลตำบลบ่อพลับ

เขต/อำเภอ เมืองนครปฐม จังหวัดนครปฐม

100/2 หมู่ 6 ซอย- ถนน- แขวง/ตำบล บ่อพลับ

เขต/อำเภอ เมืองนครปฐม จังหวัดนครปฐม 73000

พื้นที่	4.90 ตารางกิโลเมตร
ประชากรทั้งหมด	9,670 คน
ชาย	4,671 คน
หญิง	4,999 คน

ข้อมูล ณ วันที่ 27 กรกฎาคม 2566



ส่วนที่ 1

คำสั่งประกอบงบประมาณรายจ่าย

ประจำปีงบประมาณ พ.ศ. 2567

ของ

เทศบาลตำบลบ่อพลับ

อำเภอเมืองนครปฐม จังหวัดนครปฐม

คำแถลงงบประมาณ

ประกอบงบประมาณรายจ่ายประจำปีงบประมาณ พ.ศ. 2567

ท่านประธานสภาฯ และสมาชิกสภาเทศบาลตำบลบ่อพลับ

บัดนี้ ถึงเวลาที่ผู้บริหารท้องถิ่นของเทศบาลตำบลบ่อพลับ จะได้เสนอร่างเทศบัญญัติงบประมาณรายจ่ายประจำปีต่อสภาเทศบาลตำบลบ่อพลับอีกครั้งหนึ่ง ฉะนั้น ในโอกาสนี้ ผู้บริหารท้องถิ่นเทศบาลตำบลบ่อพลับ จึงขอชี้แจงให้ท่านประธานและสมาชิกทุกท่านได้ทราบถึงสถานะการคลัง ตลอดจนหลักการและแนวนโยบายการดำเนินการ ในปีงบประมาณ พ.ศ. 2567 ดังต่อไปนี้

1. สถานะการคลัง

1.1 งบประมาณรายจ่ายทั่วไป

ในปีงบประมาณ พ.ศ. 2566 ณ วันที่ 25 กรกฎาคม พ.ศ. 2566 องค์กรปกครองส่วนท้องถิ่นมีสถานะการเงิน ดังนี้

1.1.1 เงินฝากธนาคาร จำนวน 90,565,036.48 บาท

1.1.2 เงินสะสม จำนวน 103,346,121.44 บาท

1.1.3 เงินทุนสำรองเงินสะสม จำนวน 18,893,387.02 บาท

1.1.4 รายการกันเงินไว้แบบก่อนนี้ผูกพันและยังไม่ได้เบิกจ่าย จำนวน 4 โครงการ รวม 573,735.92 บาท

1.1.5 รายการกันเงินไว้โดยยังไม่ได้ก่อนนี้ผูกพัน จำนวน 12 โครงการ รวม 12,802,400.00 บาท

1.2 เงินกู้ยืมค้าง จำนวน 8,370,300.00 บาท

2. การบริหารงบประมาณในปีงบประมาณ พ.ศ. 2565

2.1 รายรับจริง จำนวน 71,033,337.80 บาท ประกอบด้วย

หมวดภาษีอากร	จำนวน	4,707,285.48 บาท
หมวดค่าธรรมเนียม ค่าปรับ และใบอนุญาต	จำนวน	1,318,000.40 บาท
หมวดรายได้จากทรัพย์สิน	จำนวน	322,790.03 บาท
หมวดรายได้จากสาธารณูปโภค และกิจการพาณิชย์	จำนวน	7,410,079.00 บาท
หมวดรายได้เบ็ดเตล็ด	จำนวน	108,520.06 บาท
หมวดรายได้จากทุน	จำนวน	0.00 บาท
หมวดภาษีจัดสรร	จำนวน	35,608,833.83 บาท
หมวดเงินอุดหนุน	จำนวน	21,557,829.00 บาท

2.2 เงินอุดหนุนที่รัฐบาลให้โดยระบุวัตถุประสงค์ จำนวน 504,300.00 บาท

2.3 รายจ่ายจริง จำนวน 54,879,464.00 บาท ประกอบด้วย

งบกลาง	จำนวน	17,366,410.95	บาท
งบบุคลากร	จำนวน	21,375,121.00	บาท
งบดำเนินงาน	จำนวน	12,862,956.05	บาท
งบลงทุน	จำนวน	2,010,776.00	บาท
งบเงินอุดหนุน	จำนวน	1,264,200.00	บาท
งบรายจ่ายอื่น	จำนวน	0.00	บาท

2.4 รายจ่ายที่จ่ายจากเงินอุดหนุนที่รัฐบาลให้โดยระบุดัตถุประสงค์ จำนวน 4,400.00 บาท

2.5 มีการจ่ายเงินสะสมเพื่อดำเนินการตามอำนาจหน้าที่ จำนวน 0.00 บาท

2.6 รายจ่ายที่จ่ายจากเงินทุนสำรองเงินสะสม จำนวน 0.00 บาท

2.7 รายจ่ายที่จ่ายจากเงินกู้ จำนวน 0.00 บาท

คำแถลงงบประมาณ
 ประกอบงบประมาณรายจ่ายประจำปีงบประมาณ พ.ศ. 2567
 เทศบาลตำบลบ่อพลับ
 อำเภอเมืองนครปฐม จังหวัดนครปฐม

1. รายรับ

รายรับ	รายรับจริง ปี 2566	ประมาณการ ปี 2566	ประมาณการ ปี 2567
รายได้จัดเก็บเอง			
หมวดภาษีอากร	4,707,285.48	4,200,000.00	4,603,600.00
หมวดค่าธรรมเนียม ค่าปรับ และใบอนุญาต	1,318,000.40	2,481,000.00	2,079,000.00
หมวดรายได้จากทรัพย์สิน	322,790.03	325,000.00	321,000.00
หมวดรายได้จากสาธารณูปโภค และกิจการพาณิชย์	7,410,079.00	7,900,000.00	7,808,243.00
หมวดรายได้เบ็ดเตล็ด	108,520.06	100,000.00	78,500.00
หมวดรายได้จากทุน	0.00	5,000.00	25,000.00
รวมรายได้จัดเก็บเอง	13,866,674.97	15,011,000.00	14,915,343.00
รายได้ที่รัฐบาลเก็บแล้วจัดสรรให้องค์กรปกครองส่วนท้องถิ่น			
หมวดภาษีจัดสรร	35,608,833.83	36,745,000.00	37,190,000.00
รวมรายได้ที่รัฐบาลเก็บแล้วจัดสรรให้องค์กรปกครองส่วนท้องถิ่น	35,608,833.83	36,745,000.00	37,190,000.00
รายได้ที่รัฐบาลอุดหนุนให้องค์กรปกครองส่วนท้องถิ่น			
หมวดเงินอุดหนุน	21,557,829.00	25,295,000.00	25,194,657.00
รวมรายได้ที่รัฐบาลอุดหนุนให้องค์กรปกครองส่วนท้องถิ่น	21,557,829.00	25,295,000.00	25,194,657.00
รวม	71,033,337.80	77,051,000.00	77,300,000.00

คำแถลงงบประมาณ

ประกอบงบประมาณรายจ่ายประจำปีงบประมาณ พ.ศ. 2567

เทศบาลตำบลบ่อพลับ

อำเภอเมืองนครปฐม จังหวัดนครปฐม

2. รายจ่าย

รายจ่าย	งบกลาง ปี 2565	ประมาณการ ปี 2566	ประมาณการ ปี 2567
จ่ายจากงบประมาณ			
งบกลาง	17,366,410.95	20,974,586.00	19,650,071.00
งบบุคลากร	21,375,121.00	30,884,420.00	29,796,548.00
งบดำเนินงาน	12,862,956.05	19,022,208.00	18,588,281.00
งบลงทุน	2,010,776.00	4,796,386.00	7,769,100.00
งบเงินอุดหนุน	1,264,200.00	1,373,400.00	1,496,000.00
รวมจ่ายจากงบประมาณ	54,879,464.00	77,051,000.00	77,300,000.00



ส่วนที่ 2

เทศบัญญัติ

เรื่อง

งบประมาณรายจ่ายประจำปีงบประมาณ พ.ศ. 2567

ของ

เทศบาลตำบลบ่อพลับ

อำเภอเมืองนครปฐม จังหวัดนครปฐม

บันทึกหลักการและเหตุผล
ประกอบร่างเทศบัญญัติ งบประมาณรายจ่าย
ประจำปีงบประมาณ พ.ศ. 2567 ของเทศบาลตำบลบ่อพลับ
อำเภอเมืองนครปฐม จังหวัดนครปฐม

ด้าน	รวม
ด้านบริหารทั่วไป	20,523,338
แผนงานบริหารงานทั่วไป	17,331,338
แผนงานการรักษาความสงบภายใน	2,902,060
ด้านบริการชุมชนและสังคม	24,455,971
แผนงานการศึกษา	9,515,111
แผนงานสาธารณสุข	3,294,000
แผนงานสังคมสงเคราะห์	1,420,060
แผนงานเคหะและชุมชน	6,796,800
แผนงานสร้างความเข้มแข็งของชุมชน	70,000
แผนงานการศาสนา วัฒนธรรม และนันทนาการ	330,000
ด้านการเศรษฐกิจ	15,200,550
แผนงานอุตสาหกรรมและการโยธา	8,719,560
แผนงานการเกษตร	20,000
แผนงานการพาณิชย์	7,251,000
ด้านการดำเนินงานอื่น	
แผนงานงบกลาง	19,650,071
งบประมาณรายจ่ายทั้งสิ้น	77,300,000

รายงานตามงบและงบรายจ่าย

เทศบาลตำบลพ่อพลับ

อำเภอเมืองนครปฐม จังหวัดนครปฐม

แผนงานงบกลาง

งบปี	งบกลาง	รวม
งบกลาง	19,650,071	19,650,071
งบกลาง	19,650,071	19,650,071

แผนงานบริหารงานทั่วไป

งบ	งบบริหารงานทั่วไป	งบดำเนินงาน	งบอุดหนุน	งบยืมเงิน	งบเงินอุดหนุน	งบเงินลงทุน	งบเงินสำรอง	งบเงินคงเหลือ
งบบุคลากร	7,095,600	974,280	5,165,028	355,320	13,590,228			
เงินเดือน (ฝ่ายการเมือง)	2,848,320	0	0	0	2,848,320			
เงินเดือน (ฝ่ายประจำ)	4,247,280	974,280	5,165,028	355,320	10,741,908			
งบดำเนินงาน	2,539,210	75,000	1,029,000	0	3,643,210			
ค่าตอบแทน	498,400	65,000	279,000	0	842,400			
ค่าใช้จ่าย	932,810	10,000	430,000	0	1,372,810			
ค่าวัสดุ	455,000	0	260,000	0	715,000			
ค่าสาธารณูปโภค	653,000	0	60,000	0	713,000			
งบลงทุน	62,000	0	35,900	0	97,900			
ค่าครุภัณฑ์	62,000	0	35,900	0	97,900			
รวม	9,696,810	1,049,280	6,229,928	355,320	17,331,338			

แผนงานการรักษาความสงบภายใน

งบ		งบ	
งบ		งบ	
งบบุคลากร	1,510,860	1,510,860	1,510,860
เงินเดือน (ฝ่ายประจำ)	1,510,860	1,510,860	1,510,860
งบดำเนินงาน	1,342,000	1,342,000	1,342,000
ค่าตอบแทน	122,000	122,000	122,000
ค่าใช้จ่าย	520,000	520,000	520,000
ค่าวัสดุ	590,000	590,000	590,000
ค่าสาธารณูปโภค	110,000	110,000	110,000
งบลงทุน	49,200	49,200	49,200
ค่าครุภัณฑ์	49,200	49,200	49,200
รวม	2,902,060	2,902,060	2,902,060

แผนงานการศึกษา

งบปฏิบัติการ ประจำปีงบประมาณ พ.ศ. ๒๕๖๓ งบดำเนินงาน ประจำปีงบประมาณ พ.ศ. ๒๕๖๓ งบอุดหนุน ประจำปีงบประมาณ พ.ศ. ๒๕๖๓				
งบบุคลากร	1,345,560	3,165,380	4,510,940	4,510,940
เงินเดือน (ฝ่ายประจำ)	1,345,560	3,165,380	4,510,940	4,510,940
งบดำเนินงาน	804,000	2,597,671	3,401,671	3,401,671
ค่าตอบแทน	154,000	0	154,000	154,000
ค่าใช้จ่าย	550,000	1,463,674	2,013,674	2,013,674
ค่าวัสดุ	100,000	923,997	1,023,997	1,023,997
ค่าสาธารณูปโภค	0	210,000	210,000	210,000
งบลงทุน	106,500	0	106,500	106,500
ค่าครุภัณฑ์	106,500	0	106,500	106,500
งบเงินอุดหนุน	0	1,496,000	1,496,000	1,496,000
เงินอุดหนุน	0	1,496,000	1,496,000	1,496,000
รวม	2,256,060	7,259,051	9,515,111	9,515,111

แผนงานสาธารณสุข

งบ	งบดำเนินงานที่ไม่เกิด	งบเงินอุดหนุน	งบ
งบดำเนินงาน	งบอุดหนุน	งบอุดหนุน	งบอุดหนุน
งบบุคลากร	1,693,680	409,320	2,103,000
เงินเดือน (ฝ่ายประจำ)	1,693,680	409,320	2,103,000
งบดำเนินงาน	878,000	285,000	1,163,000
ค่าตอบแทน	133,000	0	133,000
ค่าใช้จ่าย	420,000	285,000	705,000
ค่าวัสดุ	320,000	0	320,000
ค่าสาธารณูปโภค	5,000	0	5,000
งบลงทุน	28,000	0	28,000
ค่าครุภัณฑ์	28,000	0	28,000
รวม	2,599,680	694,320	3,294,000

แผนงานสังคมสงเคราะห์

งบ	งบปี	งบปี	งบปี
งบบุคลากร	1,188,360	1,188,360	1,188,360
เงินเดือน (ฝ่ายประจำ)	1,188,360	1,188,360	1,188,360
งบดำเนินงาน	184,000	184,000	184,000
ค่าตอบแทน	84,000	84,000	84,000
ค่าใช้จ่าย	100,000	100,000	100,000
งบลงทุน	47,700	47,700	47,700
ค่าครุภัณฑ์	47,700	47,700	47,700
รวม	1,420,060	1,420,060	1,420,060

แผนงานคณะและชุมชน

งบอุดหนุน	งบอุดหนุนทั่วไป	งบอุดหนุนเฉพาะกิจ	งบอุดหนุนเพื่อภารกิจพิเศษ	งบอุดหนุนเพื่อภารกิจพิเศษ	งบอุดหนุนเพื่อภารกิจพิเศษ
งบบุคลากร	840,000	0	0	1,882,800	2,722,800
เงินเดือน (ฝ่ายประจำ)	840,000	0	0	1,882,800	2,722,800
งบดำเนินงาน	770,000	346,000	346,000	2,920,000	4,036,000
ค่าใช้จ่าย	400,000	246,000	246,000	2,400,000	3,046,000
ค่าวัสดุ	320,000	100,000	100,000	490,000	910,000
ค่าสาธารณูปโภค	50,000	0	0	0	50,000
ค่าตอบแทน	0	0	0	30,000	30,000
งบลงทุน	0	38,000	38,000	0	38,000
ค่าครุภัณฑ์	0	38,000	38,000	0	38,000
รวม	1,610,000	384,000	384,000	4,802,800	6,796,800

แผนงานสร้างความเข้มแข็งของชุมชน

งบ	งบดำเนินงานและสนับสนุน ส่วนกลาง	งบดำเนินงานและสนับสนุน ชุมชน	รวม
งบดำเนินงาน	70,000	70,000	70,000
ค่าใช้สอย	70,000	70,000	70,000
รวม	70,000	70,000	70,000

แผนงานการศาสนา วัดนธรรม และนันทนาการ

งบ	งบดำเนินงานและ สนับสนุน	งบโครงการและ กิจกรรม	รวม
งบดำเนินงาน	110,000	220,000	330,000
ค่าใช้สอย	100,000	220,000	320,000
ค่าวัสดุ	10,000	0	10,000
รวม	110,000	220,000	330,000

แผนงานอุตสาหกรรมและการโยธา

งบ	งบบริหารทั่วไป	งบก่อสร้าง	งบ
	งบบริหารทั่วไป	งบก่อสร้าง	งบ
	งบบริหารทั่วไป	งบก่อสร้าง	งบ
	งบบริหารทั่วไป	งบก่อสร้าง	งบ
งบบุคลากร	3,385,860	0	3,385,860
เงินเดือน (ฝ่ายประจำ)	3,385,860	0	3,385,860
งบดำเนินงาน	1,069,600	0	1,069,600
ค่าตอบแทน	124,600	0	124,600
ค่าใช้จ่าย	510,000	0	510,000
ค่าวัสดุ	435,000	0	435,000
งบลงทุน	136,000	4,128,100	4,264,100
ค่าครุภัณฑ์	136,000	0	136,000
ค่าที่ดินและสิ่งก่อสร้าง	0	4,128,100	4,128,100
รวม	4,591,460	4,128,100	8,719,560

แผนงานการเกษตร

งบ	งบบริหารทั่วไป	งบ
	งบบริหารทั่วไป	งบ
	งบบริหารทั่วไป	งบ
	งบบริหารทั่วไป	งบ
งบดำเนินงาน	20,000	20,000
ค่าใช้จ่าย	20,000	20,000
รวม	20,000	20,000

แผนงานการพาณิชย์

งบ	งบ	งบ
งบบุคลากร	784,500	784,500
เงินเดือน (ฝ่ายประจำ)	784,500	784,500
งบดำเนินงาน	3,328,800	3,328,800
ค่าตอบแทน	9,800	9,800
ค่าใช้จ่าย	200,000	200,000
ค่าวัสดุ	540,000	540,000
ค่าสาธารณูปโภค	2,579,000	2,579,000
งบลงทุน	3,137,700	3,137,700
ค่าครุภัณฑ์	496,500	496,500
ค่าที่ดินและสิ่งก่อสร้าง	2,641,200	2,641,200
รวม	7,251,000	7,251,000

เทศบัญญัติ

งบประมาณรายจ่าย ประจำปีงบประมาณ พ.ศ. 2567

เทศบาลตำบลบ่อพลับ

อำเภอเมืองนครปฐม จังหวัดนครปฐม

โดยที่เป็นการสมควรตั้งงบประมาณรายจ่ายประจำปีงบประมาณ พ.ศ. 2567 อาศัยอำนาจตามความในพระราชบัญญัติพระราชบัญญัติเทศบาล มาตรา 62 และมาตรา 65 จึงตราเทศบัญญัติขึ้นไว้โดยความเห็นชอบของสภาเทศบาลตำบลบ่อพลับ และโดยเห็นชอบของผู้ว่าราชการจังหวัดนครปฐม

ข้อ 1 เทศบัญญัติ นี้เรียกว่า เทศบัญญัติงบประมาณรายจ่ายประจำปีงบประมาณ พ.ศ. 2567

ข้อ 2 เทศบัญญัติ นี้ให้ใช้บังคับตั้งแต่วันที่ 1 ตุลาคม พ.ศ. 2566 เป็นต้นไป

ข้อ 3 งบประมาณรายจ่ายประจำปีงบประมาณ พ.ศ. 2567 เป็นจำนวนรวมทั้งสิ้น 77,300,000 บาท

ข้อ 4 งบประมาณรายจ่ายทั่วไป จ่ายจากรายได้จัดเก็บเอง หมวดภาษีจัดสรร และหมวดเงินอุดหนุน เป็นจำนวนรวมทั้งสิ้น 77,300,000 บาท โดยแยกรายละเอียดตามแผนงานได้ดังนี้

แผนงาน	ยอดรวม
ด้านบริหารทั่วไป	
แผนงานบริหารงานทั่วไป	17,331,338
แผนงานการรักษาความสงบภายใน	2,902,060
ด้านบริการชุมชนและสังคม	
แผนงานการศึกษา	9,515,111
แผนงานสาธารณสุข	3,294,000
แผนงานสังคมสงเคราะห์	1,420,060
แผนงานเคหะและชุมชน	6,796,800
แผนงานสร้างความเข้มแข็งของชุมชน	70,000
แผนงานการศาสนา วัฒนธรรม และนันทนาการ	330,000
ด้านการเศรษฐกิจ	
แผนงานอุตสาหกรรมและการโยธา	8,719,560
แผนงานการเกษตร	20,000
แผนงานการพาณิชย์	7,251,000
ด้านการดำเนินงานอื่น	
แผนงานงบกลาง	19,650,071
งบประมาณรายจ่ายทั้งสิ้น	77,300,000

ข้อ 5 งบประมาณรายจ่ายเฉพาะการ จ่ายจากรายได้ เป็นจำนวนรวมทั้งสิ้น 0 บาท ดังนี้

งบ	ยอดรวม
รวมรายจ่าย	0

ข้อ 6 ให้นายกเทศมนตรีตำบลบ่อพลับปฏิบัติภารกิจเบิกจ่ายเงินงบประมาณที่ได้รับอนุมัติให้เป็นไปตามระเบียบกระทรวงมหาดไทยว่าด้วยวิธีการงบประมาณขององค์กรปกครองส่วนท้องถิ่น และระเบียบกระทรวงมหาดไทยว่าด้วยการรับเงิน การเบิกจ่ายเงิน การฝากเงิน การเก็บรักษาเงิน และการตรวจเงินขององค์กรปกครองส่วนท้องถิ่น

ข้อ 7 ให้นายกเทศมนตรีตำบลบ่อพลับมีหน้าที่รักษาการให้เป็นไปตามเทศบัญญัตินี้

- 7 ก.ย. 2566

ประกาศ ณ วันที่

(ลงนาม).....

(นายปิยศักดิ์ จรรยาสุวย)

ตำแหน่ง นายกเทศมนตรีตำบลบ่อพลับ

- เห็นชอบ

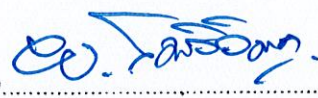
(ลงนาม).....

(นายยุทธนา โพธิวิหค)

ตำแหน่ง นายอำเภอเมืองนครปฐม ปฏิบัติราชการแทน

ผู้ว่าราชการจังหวัดนครปฐม

รายงานประมาณการรายรับ

ประจำปีงบประมาณ พ.ศ. 2567

เทศบาลตำบลพ่อพลับ

อำเภอเมืองนครปฐม จังหวัดนครปฐม

หมวดภาษีอากร	ปี 2564	ปี 2565	ปี 2567	ปี 2567
	ปี 2564	ปี 2565	ปี 2567	ปี 2567
	ปี 2564	ปี 2565	ปี 2567	ปี 2567
หมวดภาษีอากร				
ภาษีที่ดินและสิ่งปลูกสร้าง	276,672.31	1,589,451.48	1,200,000.00	1,400,000.00
ภาษีป้าย	256,035.00	212,109.00	200,000.00	203,600.00
อากรการฆ่าสัตว์	2,479,530.00	2,905,725.00	2,800,000.00	3,000,000.00
รวมหมวดภาษีอากร	3,012,237.31	4,707,285.48	4,200,000.00	4,603,600.00
หมวดค่าธรรมเนียม ค่าปรับ และใบอนุญาต				
ค่าธรรมเนียมใบอนุญาตราชการขยสุรา	2,910.00	1,668.40	5,000.00	5,000.00
ค่าธรรมเนียมเกี่ยวกับใบอนุญาตการพนัน	0.00	0.00	1,000.00	0.00
ค่าธรรมเนียมเก็บและขนมูลฝอย	1,764,665.00	1,268,680.00	1,900,000.00	1,500,000.00
ค่าธรรมเนียมในการออกหนังสือรับรองการแจ้งสถานที่จำหน่ายอาหารหรือเครื่องดื่มอาหาร	0.00	0.00	2,000.00	2,000.00
ค่าธรรมเนียมเปิด โปรง คิดตั้งแผ่นประกาศหรือแผ่นลิ้ว เพื่อ	40.00	10.00	1,000.00	1,000.00
การโฆษณา				
ค่าธรรมเนียมเกี่ยวกับทะเบียนราษฎร	3,150.00	0.00	10,000.00	10,000.00
ค่าธรรมเนียมเกี่ยวกับการควบคุมอาคาร	9,401.00	22,038.00	60,000.00	60,000.00
ค่าธรรมเนียมใบอนุญาตเป็นผู้ควบคุม	0.00	0.00	10,000.00	10,000.00
ค่าธรรมเนียมเกี่ยวกับทะเบียนพาณิชย์	2,500.00	2,560.00	5,000.00	5,000.00

	ปี 2564	งบจริง	ปี 2565	ปี 2566	ปี 2567	ปี 2568	ปี 2569	ปี 2570	ปี 2571
ค่าธรรมเนียมการสมัครรับเลือกตั้งสมาชิกสภาท้องถิ่นหรือผู้บริหารท้องถิ่น	0.00	0.00	0.00	1,000.00	-100.00 %				0.00
ค่าธรรมเนียมใบอนุญาตประกอบกิจการน้ำมันเชื้อเพลิง	8,500.00	8,500.00	8,500.00	10,000.00	0.00 %				10,000.00
ค่าธรรมเนียมเกี่ยวกับการขุดดินและถมดิน	0.00	0.00	0.00	1,000.00	0.00 %				1,000.00
ค่าธรรมเนียมอื่น ๆ	64,635.00	800.00	800.00	4,000.00	0.00 %				4,000.00
ค่าปรับผู้กระทำความผิดกฎหมายจราจรทางบก	0.00	400.00	400.00	10,000.00	0.00 %				10,000.00
ค่าปรับการผิดสัญญา	17,465.00	9,176.00	9,176.00	50,000.00	0.00 %				50,000.00
ค่าปรับอื่น ๆ	0.00	0.00	0.00	2,000.00	0.00 %				2,000.00
ค่าใบอนุญาตรับทำการเก็บเงินสิ่งปฏิกูลหรือมูลฝอย	0.00	0.00	0.00	5,000.00	0.00 %				5,000.00
ค่าใบอนุญาตประกอบกิจการค้าสำหรับกิจการที่เป็นอันตรายต่อสุขภาพ	65,800.00	0.00	0.00	400,000.00	0.00 %				400,000.00
ค่าใบอนุญาตจัดตั้งสถานที่จำหน่ายอาหารหรือสถานที่สะสมอาหารในครัว หรือพื้นที่ใด ซึ่งมีพื้นที่เกิน 200 ตารางเมตร	0.00	0.00	0.00	1,000.00	0.00 %				1,000.00
ค่าใบอนุญาตเกี่ยวกับการควบคุมอาคาร	2,310.00	4,168.00	4,168.00	2,000.00	0.00 %				2,000.00
ค่าใบอนุญาตอื่น ๆ	0.00	0.00	0.00	1,000.00	0.00 %				1,000.00
รายได้ค่าธรรมเนียมเกี่ยวกับการขุดดินและถมดิน	1,000.00	0.00	0.00	0.00	0.00 %				0.00
รวมหมวดค่าธรรมเนียม ค่าปรับ และใบอนุญาต	1,942,376.00	1,318,000.40	1,318,000.40	2,481,000.00					2,079,000.00
หมวดรายได้จากทรัพย์สิน									
ค่าเช่าหรือบริการ	0.00	3,000.00	3,000.00	0.00	0.00 %				0.00
ดอกเบี้ย	249,989.10	319,790.03	319,790.03	300,000.00	6.67 %				320,000.00
รายได้จากทรัพย์สินอื่น ๆ	0.00	0.00	0.00	25,000.00	-96.00 %				1,000.00
รวมหมวดรายได้จากทรัพย์สิน	249,989.10	322,790.03	322,790.03	325,000.00					321,000.00
หมวดรายได้จากสาธารณูปโภค และกิจการพาณิชย์									
รายได้จากประปา	7,895,333.00	7,348,479.00	7,348,479.00	7,800,000.00	0.00 %				7,800,000.00

รายละเอียดรายการ	ปีงบประมาณ 2566 (บาท)	ปีงบประมาณ 2567 (บาท)	เปลี่ยนแปลง (%)	ปีงบประมาณ 2566 (บาท)
รายได้จากสาธารณูปโภคและกิจการพาณิชย์หรือกิจการอื่น ๆ	79,700.00	61,600.00	-91.76 %	100,000.00
รวมหมวดรายได้จากสาธารณูปโภค และกิจการพาณิชย์	7,975,033.00	7,410,079.00		7,900,000.00
หมวดรายได้เบ็ดเตล็ด				
เงินที่มีผู้ทิ้งให้	375.80	0.06	100.00 %	1,000.00
ค่าขายเอกสารการจัดซื้อจัดจ้าง	7,500.00	31,000.00	-100.00 %	0.00
รายได้เบ็ดเตล็ดอื่น ๆ	77,500.00	77,520.00	55.00 %	77,500.00
รวมหมวดรายได้เบ็ดเตล็ด	85,375.80	108,520.06		78,500.00
หมวดรายได้จากทุน				
ค่าขายทอดตลาดทรัพย์สิน	0.00	0.00	400.00 %	25,000.00
รวมหมวดรายได้จากทุน	0.00	0.00		25,000.00
หมวดภาษีจัดสรร				
ภาษีรถยนต์	858,826.97	914,987.69	0.00 %	1,000,000.00
ภาษีมูลค่าเพิ่มตาม พ.ร.บ. กำหนดแผนฯ	9,975,983.51	11,422,930.82	15.38 %	12,000,000.00
ภาษีมูลค่าเพิ่มตาม พ.ร.บ. จัดสรรรายได้ฯ	7,691,861.75	9,398,188.97	17.65 %	10,000,000.00
ภาษีธุรกิจเฉพาะ	562,449.16	484,036.29	-37.50 %	500,000.00
ภาษีสรรพสามิต	7,561,731.67	6,975,441.84	-21.35 %	7,000,000.00
ค่าภาคหลวงแร่	86,222.91	62,403.52	0.00 %	70,000.00
ค่าภาคหลวงปิโตรเลียม	48,475.93	121,891.70	33.33 %	120,000.00
ค่าธรรมเนียมจดทะเบียนสิทธิและนิติกรรมตามประมวลกฎหมายที่ดิน /	5,665,708.00	6,228,953.00	-6.93 %	6,500,000.00
ค่าธรรมเนียมและค่าใช้จ่ายศาล	0.00	0.00	-100.00 %	0.00
รวมหมวดภาษีจัดสรร	32,451,259.90	35,608,833.83		37,190,000.00

หมวดเงินอุดหนุน	ปีงบประมาณ 2566	ปีงบประมาณ 2565	ปีงบประมาณ 2566	ปีงบประมาณ 2565	ปีงบประมาณ 2566	ปีงบประมาณ 2565	ปีงบประมาณ 2566
เงินอุดหนุนทั่วไป	23,232,686.02	21,557,829.00	25,295,000.00	-0.40 %	25,194,657.00		25,194,657.00
รวมหมวดเงินอุดหนุน	23,232,686.02	21,557,829.00	25,295,000.00		25,194,657.00		25,194,657.00
รวมทุกหมวด	68,948,957.13	71,033,337.80	77,051,000.00		77,300,000.00		77,300,000.00

รายงานรายละเอียดประมาณการรายรับงบประมาณรายจ่ายทั่วไป

ประจำปีงบประมาณ พ.ศ. 2567

เทศบาลตำบลบ่อพลับ

อำเภอเมืองนครปฐม จังหวัดนครปฐม

ประมาณการรายรับรวมทั้งสิ้น 77,300,000 บาท แยกเป็น
รายได้จัดเก็บเอง

หมวดภาษีอากร	รวม	4,603,600 บาท
ภาษีที่ดินและสิ่งปลูกสร้าง	จำนวน	1,400,000 บาท
<p>ประมาณการตามการจัดทำบัญชีรายการที่ดินและสิ่งปลูกสร้างที่อยู่ในข่ายต้องเสียภาษีภายในเขตเทศบาล โดยการคำนวณภาษีตามมูลค่าของที่ดินหรือสิ่งปลูกสร้างเป็นไปตามราคาประเมินทุนทรัพย์ของอสังหาริมทรัพย์เพื่อเรียกเก็บค่าธรรมเนียมจดทะเบียนสิทธิและนิติกรรมที่ดินตามประมวลกฎหมายที่ดิน ที่คณะอนุกรรมการประจำจังหวัดกำหนดโดยความเห็นชอบของคณะกรรมการกำหนดราคาประเมินทุนทรัพย์ และตามหลักเกณฑ์ที่กฎหมายกำหนดและที่คาดว่าจะเก็บได้</p> <p>ประมาณการมากกว่าปีงบประมาณที่ผ่านมา</p>		
ภาษีป้าย	จำนวน	203,600 บาท
<p>ประมาณการเท่ากับผู้ที่อยู่ในข่ายต้องเสียภาษีของปีที่ส่งมาแล้วและที่คาดว่าจะเก็บได้ประมาณการมากกว่าปีงบประมาณที่ผ่านมา</p>		
อากรการฆ่าสัตว์	จำนวน	3,000,000 บาท
<p>ประมาณการจากรายได้ที่คาดว่าจะเก็บได้</p> <p>ประมาณการมากกว่าปีงบประมาณที่ผ่านมา</p>		
หมวดค่าธรรมเนียม ค่าปรับ และใบอนุญาต	รวม	2,079,000 บาท
ค่าธรรมเนียมใบอนุญาตการขายสุรา	จำนวน	5,000 บาท
<p>ประมาณการจากรายได้ที่คาดว่าจะเก็บได้</p> <p>ประมาณการเท่ากับปีงบประมาณที่ผ่านมา</p>		
ค่าธรรมเนียมเก็บและขนมูลฝอย	จำนวน	1,500,000 บาท
<p>ประมาณการจากรายได้ที่คาดว่าจะเก็บได้</p> <p>ประมาณการน้อยกว่าปีงบประมาณที่ผ่านมา</p>		

วันที่พิมพ์ : 27/7/2566 13:15:22

ค่าธรรมเนียมในการออกหนังสือรับรองการแจ้งสถานที่จำหน่าย อาหารหรือสะสมอาหาร ประมาณการจากรายได้ที่คาดว่าจะเก็บได้ ประมาณการเท่ากับปีงบประมาณที่ผ่านมา	จำนวน	2,000 บาท
ค่าธรรมเนียมปิด โปรง ติดตั้งแผ่นประกาศหรือแผ่นปลิว เพื่อการ โฆษณา ประมาณการจากรายได้ที่คาดว่าจะเก็บได้ ประมาณการเท่ากับปีงบประมาณที่ผ่านมา	จำนวน	1,000 บาท
ค่าธรรมเนียมเกี่ยวกับทะเบียนราษฎร ประมาณการจากรายได้ที่คาดว่าจะเก็บได้ ประมาณการเท่ากับปีงบประมาณที่ผ่านมา	จำนวน	10,000 บาท
ค่าธรรมเนียมเกี่ยวกับการควบคุมอาคาร ประมาณการจากรายได้ที่คาดว่าจะเก็บได้ ประมาณการเท่ากับปีงบประมาณที่ผ่านมา	จำนวน	60,000 บาท
ค่าธรรมเนียมใบอนุญาตเป็นผู้ควบคุม ประมาณการจากรายได้ที่คาดว่าจะเก็บได้ ประมาณการเท่ากับปีงบประมาณที่ผ่านมา	จำนวน	10,000 บาท
ค่าธรรมเนียมเกี่ยวกับทะเบียนพาณิชย์ ประมาณการจากรายได้ที่คาดว่าจะเก็บได้ ประมาณการเท่ากับปีงบประมาณที่ผ่านมา	จำนวน	5,000 บาท
ค่าธรรมเนียมใบอนุญาตประกอบกิจการน้ำมันเชื้อเพลิง ประมาณการจากรายได้ที่คาดว่าจะเก็บได้ ประมาณการเท่ากับปีงบประมาณที่ผ่านมา	จำนวน	10,000 บาท
ค่าธรรมเนียมเกี่ยวกับการขุดดินและถมดิน ประมาณการจากรายได้ที่คาดว่าจะเก็บได้ ประมาณการเท่ากับปีงบประมาณที่ผ่านมา	จำนวน	1,000 บาท
ค่าธรรมเนียมอื่น ๆ ประมาณการจากรายได้ที่คาดว่าจะเก็บได้ ประมาณการเท่ากับปีงบประมาณที่ผ่านมา	จำนวน	4,000 บาท

ค่าปรับผู้กระทำผิดกฎหมายจราจรทางบก ประมาณการจากรายได้ที่คาดว่าจะเก็บได้ ประมาณการเท่ากับปีงบประมาณที่ผ่านมา	จำนวน	10,000 บาท
ค่าปรับการผิดสัญญา ประมาณการจากรายได้ที่คาดว่าจะเก็บได้ ประมาณการเท่ากับปีงบประมาณที่ผ่านมา	จำนวน	50,000 บาท
ค่าปรับอื่น ๆ ประมาณการจากรายได้ที่คาดว่าจะเก็บได้ ประมาณการเท่ากับปีงบประมาณที่ผ่านมา	จำนวน	2,000 บาท
ค่าใบอนุญาตรับทำการเก็บขนสิ่งปฏิกูลหรือมูลฝอย ประมาณการจากรายได้ที่คาดว่าจะเก็บได้ ประมาณการเท่ากับปีงบประมาณที่ผ่านมา	จำนวน	5,000 บาท
ค่าใบอนุญาตประกอบการค้าสำหรับกิจการที่เป็นอันตรายต่อ สุขภาพ ประมาณการจากรายได้ที่คาดว่าจะเก็บได้ ประมาณการเท่ากับปีงบประมาณที่ผ่านมา	จำนวน	400,000 บาท
ค่าใบอนุญาตจัดตั้งสถานที่จำหน่ายอาหารหรือสถานที่สะสม อาหารในครัว หรือพื้นที่ใด ซึ่งมีพื้นที่เกิน 200 ตารางเมตร ประมาณการจากรายได้ที่คาดว่าจะเก็บได้ ประมาณการเท่ากับปีงบประมาณที่ผ่านมา	จำนวน	1,000 บาท
ค่าใบอนุญาตเกี่ยวกับการควบคุมอาคาร ประมาณการจากรายได้ที่คาดว่าจะเก็บได้ ประมาณการเท่ากับปีงบประมาณที่ผ่านมา	จำนวน	2,000 บาท
ค่าใบอนุญาตอื่น ๆ ประมาณการจากรายได้ที่คาดว่าจะเก็บได้ ประมาณการเท่ากับปีงบประมาณที่ผ่านมา	จำนวน	1,000 บาท
หมวดรายได้จากทรัพย์สิน	รวม	321,000 บาท
ดอกเบี้ย ประมาณการจากรายได้ที่คาดว่าจะเก็บได้ ประมาณการมากกว่าปีงบประมาณที่ผ่านมา	จำนวน	320,000 บาท

รายได้จากทรัพย์สินอื่น ๆ	จำนวน	1,000 บาท
ประมาณการจากรายได้ที่คาดว่าจะเก็บได้		
ประมาณการน้อยกว่าปีงบประมาณที่ผ่านมา		
หมวดรายได้จากสาธารณูปโภค และกิจการพาณิชย์	รวม	7,808,243 บาท
รายได้จากประปา	จำนวน	7,800,000 บาท
ประมาณการจากรายได้ที่คาดว่าจะเก็บได้		
ประมาณการเท่ากับปีงบประมาณที่ผ่านมา		
รายได้จากสาธารณูปโภคและกิจการพาณิชย์หรือกิจการอื่น ๆ	จำนวน	8,243 บาท
ประมาณการจากรายได้ที่คาดว่าจะเก็บได้		
ประมาณการน้อยกว่าปีงบประมาณที่ผ่านมา		
หมวดรายได้เบ็ดเตล็ด	รวม	78,500 บาท
เงินที่มีผู้อุทิศให้	จำนวน	1,000 บาท
ประมาณการจากรายได้ที่คาดว่าจะได้รับ		
ประมาณการมากกว่าปีงบประมาณที่ผ่านมา		
รายได้เบ็ดเตล็ดอื่น ๆ	จำนวน	77,500 บาท
ประมาณการจากรายได้ที่คาดว่าจะเก็บได้		
ประมาณการมากกว่าปีงบประมาณที่ผ่านมา		
หมวดรายได้จากทุน	รวม	25,000 บาท
ค่าขายทอดตลาดทรัพย์สิน	จำนวน	25,000 บาท
ประมาณการจากรายได้ที่คาดว่าจะเก็บได้		
ประมาณการมากกว่าปีงบประมาณที่ผ่านมา		
<u>รายได้ที่รัฐบาลเก็บแล้วจัดสรรให้องค์กรปกครองส่วนท้องถิ่น</u>		
หมวดภาษีจัดสรร	รวม	37,190,000 บาท
ภาษีรถยนต์	จำนวน	1,000,000 บาท
ประมาณการจากรายได้ที่คาดว่าจะเก็บได้		
ประมาณการเท่ากับปีงบประมาณที่ผ่านมา		
ภาษีมูลค่าเพิ่มตาม พ.ร.บ. กำหนดแผนฯ	จำนวน	12,000,000 บาท
ประมาณการจากรายได้ที่คาดว่าจะเก็บได้		
ประมาณการมากกว่าปีงบประมาณที่ผ่านมา		

ภาษีมูลค่าเพิ่มตาม พ.ร.บ. จัดสรรรายได้ฯ	จำนวน	10,000,000 บาท
ประมาณการจากรายได้ที่คาดว่าจะเก็บได้		
ประมาณการมากกว่าปีงบประมาณที่ผ่านมา		
ภาษีธุรกิจเฉพาะ	จำนวน	500,000 บาท
ประมาณการจากรายได้ที่คาดว่าจะเก็บได้		
ประมาณการน้อยกว่าปีงบประมาณที่ผ่านมา		
ภาษีสรรพสามิต	จำนวน	7,000,000 บาท
ประมาณการจากรายได้ที่คาดว่าจะเก็บได้		
ประมาณการน้อยกว่าปีงบประมาณที่ผ่านมา		
ค่าภาคหลวงแร่	จำนวน	70,000 บาท
ประมาณการจากรายได้ที่คาดว่าจะเก็บได้		
ประมาณการเท่ากับปีงบประมาณที่ผ่านมา		
ค่าภาคหลวงปิโตรเลียม	จำนวน	120,000 บาท
ประมาณการจากรายได้ที่คาดว่าจะเก็บได้		
ประมาณการมากกว่าปีงบประมาณที่ผ่านมา		
ค่าธรรมเนียมจดทะเบียนสิทธิและนิติกรรมตามประมวลกฎหมาย	จำนวน	6,500,000 บาท
ที่ดิน		
ประมาณการจากรายได้ที่คาดว่าจะเก็บได้		
ประมาณการน้อยกว่าปีงบประมาณที่ผ่านมา		

รายได้ที่รัฐบาลอุดหนุนให้องค์กรปกครองส่วนท้องถิ่น

หมวดเงินอุดหนุน	รวม	25,194,657 บาท
เงินอุดหนุนทั่วไป	จำนวน	25,194,657 บาท
<p>เพื่อสนับสนุนการกระจายอำนาจให้แก่องค์กรปกครองส่วนท้องถิ่น รวมเงินอุดหนุนทั่วไปที่กำหนดวัตถุประสงค์ ประมาณการจากเงินอุดหนุนทั่วไป ที่ได้รับการจัดสรรจากประกาศกำหนดหลักเกณฑ์การกระจายอำนาจให้แก่องค์กรปกครองส่วนท้องถิ่นในปีงบประมาณที่ผ่านมา เพื่อสนับสนุนการดำเนินการตามอำนาจหน้าที่และภารกิจถ่ายโอนเลือกทำ เพื่อการบริการสาธารณสุข เพื่อการสังคมสงเคราะห์ เพื่อการศึกษา และเพื่อการส่งเสริมวัฒนธรรมการท่องเที่ยวและกีฬา ตามที่ได้รับการแจ้งยอดจัดสรรจากสำนักงบประมาณ กระทรวงการคลัง ผ่านกรมส่งเสริมการปกครองท้องถิ่น</p> <p>ประมาณการน้อยกว่าปีงบประมาณที่ผ่านมา</p>		

รายงานประมาณการรายจ่าย

ประจำปีงบประมาณ พ.ศ. 2567

เทศบาลตำบลบ่อพลับ

อำเภอเมืองนครปฐม จังหวัดนครปฐม

แผนงานงบกลาง	รายละเอียด		ประมาณการ	
	ปี 2564	ปี 2565	ปี 2566	ปี 2567
งบกลาง				
งบกลาง				
งบกลาง				
ค่าชားหนี้เงินกู้	2,546,000	2,546,000	2,546,000	0 %
ค่าชาระดอกเบี้ย	285,411	229,225.78	800,000	-75 %
เงินสมทบกองทุนประกันสังคม	202,639	244,334	392,746	0.38 %
เงินสมทบกองทุนเงินทดแทน	12,000	14,085	22,710	1.28 %
เบี้ยยังชีพผู้สูงอายุ	9,775,300	10,164,200	11,991,600	-2.01 %
เบี้ยยังชีพความพิการ	2,092,200	2,034,800	2,632,800	-20.24 %
เบี้ยยังชีพผู้ป่วยเอดส์	30,500	36,000	42,000	42.86 %
เงินสำรองจ่าย	77,225.56	256,740	521,600	-4.14 %
รายจ่ายตามข้อมูลพื้นที่				
รายจ่ายตามข้อมูลพื้นที่	486,106.73	276,346.17	511,050	-100 %
เงินค่าเช่าทรัพย์สินของวัดท่าก้อ	0	0	0	100 %
				200,000

ปีงบประมาณ		ปีงบประมาณ		ปีงบประมาณ	
ปี 2564		ปี 2565		ปี 2567	
				ยอดคงค้าง(%)	
เงินบำรุงให้แก่อคมสันนิบาตเทศบาล	0	0	0	100 %	100,000
เงินสมทบกองทุนหลักประกันสุขภาพ	0	0	0	100 %	224,700
เงินสมทบกองทุนบำเหน็จบำนาญข้าราชการส่วนท้องถิ่น (ก.บ.ท.)	0	1,564,680	1,552,680	-2.02 %	1,521,345
เงินสมทบกองทุนบำเหน็จบำนาญข้าราชการส่วนท้องถิ่น (กบท.) /	1,560,000	0	0	0 %	0
เงินช่วยเหลือ	27,000	0	0	0 %	0
เงินช่วยค่าทำศพพนักงานจ้าง	0	0	0	100 %	30,000
รวมงบกลาง	17,094,382.29	17,366,410.95	21,013,186		19,650,071
รวมงบกลาง	17,094,382.29	17,366,410.95	21,013,186		19,650,071
รวมงบกลาง	17,094,382.29	17,366,410.95	21,013,186		19,650,071
รวมแผนงานงบกลาง	17,094,382.29	17,366,410.95	21,013,186		19,650,071
แผนงานบริหารงานทั่วไป					
งานบริหารทั่วไป					
งบบุคลากร					
เงินเดือน (ฝ่ายการเมือง)					
เงินเดือนนายก/รองนายกองค์กรปกครองส่วนท้องถิ่น	311,784	662,400	718,760	0.97 %	725,760
ค่าตอบแทนประจำตำแหน่งนายก/รองนายก	75,484	162,000	180,000	0 %	180,000
ค่าตอบแทนพิเศษนายก/รองนายก	75,484	162,000	180,000	0 %	180,000

	งบดำเนินงาน		งบดำเนินงาน		งบดำเนินงาน	งบดำเนินงาน	งบดำเนินงาน	งบดำเนินงาน
	ปี 2564	ปี 2565	ปี 2566	ปี 2567				
ค่าตอบแทนรายเดือนเลขานุการ/ที่ปรึกษาภายนอก เทศมนตรี นายกองศักดิ์บริหารส่วนตำบล	75,809	172,381	207,360	207,360	0 %		207,360	
ค่าตอบแทนประธานสภา/รองประธาน สภา/สมาชิกสภา/เลขานุการสภาองค์การปกครอง ส่วนท้องถิ่น	1,286,152	1,555,200	1,555,200	1,555,200	0 %		1,555,200	
รวมเงินเดือน (ฝ่ายการเมือง)	1,824,713	2,713,981	2,841,320	2,848,320			2,848,320	
เงินเดือน (ฝ่ายประจำ)								
เงินเดือนข้าราชการ หรือพนักงานส่วนท้องถิ่น	3,514,229	2,789,158	3,599,700	3,348,000	-6.99 %		3,348,000	
เงินเพิ่มเติม ใดๆ ของข้าราชการ หรือพนักงานส่วน ท้องถิ่น	96,310	84,329	84,000	84,000	0 %		84,000	
เงินประจำตำแหน่ง	174,774	161,999	162,000	162,000	0 %		162,000	
ค่าตอบแทนพนักงานจ้าง	567,449	572,341	575,060	605,280	5.26 %		605,280	
เงินเพิ่มเติม ใดๆ ของพนักงานจ้าง	51,325	48,000	48,000	48,000	0 %		48,000	
รวมเงินเดือน (ฝ่ายประจำ)	4,404,087	3,655,827	4,468,760	4,247,280			4,247,280	
รวมงบบุคลากร	6,228,800	6,369,808	7,310,080	7,095,600			7,095,600	
งบดำเนินงาน								
ค่าตอบแทน								
ค่าตอบแทนผู้ปฏิบัติราชการอื่นเป็นประโยชน์แก่ องค์การปกครองส่วนท้องถิ่น								
ค่าตอบแทนผู้ปฏิบัติราชการอื่นเป็น ประโยชน์แก่องค์การปกครองส่วนท้องถิ่น	401,229	0	150,000	150,000	-100 %		0	

ปีงบประมาณ 2565		ปีงบประมาณ 2566		ปีงบประมาณ 2567	
ปีงบประมาณ	ปีงบประมาณ	ปีงบประมาณ	ปีงบประมาณ	ปีงบประมาณ	ปีงบประมาณ
2565	2566	2565	2566	2567	2567
เงินประโยชน์ตอบแทนอื่นเป็นกรณีพิเศษ	0	0	0	100 %	100,000
ค่าเบี้ยประชุม	0	3,750	6,000	0 %	6,000
ควดอเนกนการปฏิบัติงานนอกเวลาราชการ	0	7,560	35,000	-42.86 %	20,000
ค่าเช่าบ้าน	147,800	255,600	272,400	0 %	272,400
เงินช่วยเหลือการศึกษาบุตร	59,880	0	0	0 %	0
เงินช่วยเหลือการศึกษาบุตรซ้ำ ราชการ/พนักงาน/ลูกจ้างประจำ	0	96,700	100,000	0 %	100,000
รวมค่าตอบแทน	608,909	363,610	563,400		498,400
ค่าใช้จ่าย					
รายจ่ายเพื่อให้ได้มาซึ่งบริการ					
รายจ่ายเพื่อให้ได้มาซึ่งบริการ	33,987.38	65,739	100,000	52.81 %	152,810
รายจ่ายเกี่ยวกับารรับรองและพิธีการ					
รายจ่ายเกี่ยวกับารรับรองและพิธีการ	3,220	13,545	13,000	-100 %	0
ค่ารับรอง	0	0	0	100 %	10,000
ค่าใช้จ่ายในการประชุมราชการ	0	0	0	100 %	10,000
รายจ่ายเกี่ยวเนื่องกับการปฏิบัติราชการที่ไม่เข้า ลักษณะรายจ่ายงบรายจ่ายอื่น ๆ					
ค่าชุดใช้ ค่าเสียหายหรือค่าสินค้าใหม่ทดแทน ในกรณีทรัพย์สินส่วนกลาง รถบรรทุก รถ จักรยานยนต์ของ เทศบาลตำบลปอฝลัป	503,000	0	35,000	-71.43 %	10,000
ค่าใช้จ่ายในการเดินทางไปราชการ	0	12,634	110,000	-9.09 %	100,000

งบดุล		งบกำไรขาดทุนสุทธิ		งบกำไรขาดทุนสุทธิ	
งบดุล		งบกำไรขาดทุนสุทธิ		งบกำไรขาดทุนสุทธิ	
ปี 2566	ปี 2567	ปี 2566	ปี 2567	ปี 2566	ปี 2567
ค่าใช้จ่ายในการอบรม สัมมนา การศึกษา งานเพื่อพัฒนาประสิทธิภาพและให้ความรู้ แก่คณะผู้บริหาร สมาชิกสภาเทศบาล พนักงานเทศบาล ลูกจ้างประจำ พนักงาน จ้าง และผู้มาชุมชน	0	0	50,000	200 %	150,000
ค่าใช้จ่ายในโครงการ หรือกิจกรรมที่ แสดงออกถึงความจงรักภักดีต่อสถาบันพระ มหากษัตริย์ รวมถึงวันสำคัญต่าง ๆ ที่ รัฐบาลกำหนด	0	5,242	50,000	0 %	50,000
ค่าใช้จ่ายสำหรับการเลือกตั้งของเทศบาล ตำบลบ่อพลับตามที่กฎหมายกำหนด	257,241	0	0	0 %	0
ค่าธรรมเนียม ค่าลงทะเบียน และค่าใช้จ่าย ในการเดินทางไปราชการ หรือฝึกอบรม ประชุมสัมมนา	82,368	0	0	0 %	0
ค่าลงทะเบียนในการฝึกอบรม	0	41,500	100,000	100 %	200,000
ค่าบำรุงรักษาและซ่อมแซม	91,292	56,857.5	270,000	-7.41 %	250,000
รวมค่าใช้จ่าย	971,108.38	195,517.5	728,000		932,810
ค่าวัสดุ					
วัสดุสำนักงาน	97,309	65,419.5	105,000	0 %	105,000
วัสดุไฟฟ้าและวิทยุ	0	5,840	10,000	0 %	10,000
วัสดุงานบ้านงานครัว	30,432	37,665	40,000	0 %	40,000
วัสดุก่อสร้าง	10,087.9	3,370.5	20,000	0 %	20,000

งบดุล ณ 31 ธันวาคม 2565		งบดุล ณ 31 ธันวาคม 2567			
ปี 2565	ปี 2566	ปี 2565	ปี 2567		
บาท	บาท	บาท	บาท		
เงินสดในมือและเงินสด	34,100	5,300	50,000	0 %	50,000
เงินสดเชื่อ, พหุสิ่งและหลักทรัพย์	59,202.8	81,785.16	100,000	0 %	100,000
เงินสดโฆษณาและเผยแพร่	0	0	30,000	0 %	30,000
เงินสดคอมพิวเตอร์	58,288	55,598	100,000	0 %	100,000
รวมค่าวัสดุ	289,419.7	254,978.16	455,000		455,000
ค่าสาธารณูปโภค					
ค่าไฟฟ้า	393,694.75	385,230.32	500,000	-10 %	450,000
ค่าบริการโทรศัพท์	4,958.38	4,822.38	43,000	0 %	43,000
ค่าบริการไปรษณีย์	1,251	152	10,000	-100 %	0
ค่าบริการสื่อสารและโทรคมนาคม	132,671.6	133,062.15	150,000	0 %	150,000
ค่าเช่าพื้นที่เว็บไซต์ และค่าธรรมเนียมที่เกี่ยวข้อง	0	0	7,000	42.86 %	10,000
รวมค่าสาธารณูปโภค	532,575.73	523,266.85	710,000		653,000
รวมงบดำเนินงาน	2,402,012.81	1,337,372.51	2,456,400		2,539,210
งบลงทุน					
ค่าครุภัณฑ์					
ครุภัณฑ์สำนักงาน					
จัดซื้อเก้าอี้สำนักงาน	18,000	0	0	0 %	0
จัดซื้อเก้าอี้สำนักงาน	0	0	5,500	-100 %	0
จัดซื้อเก้าอี้สำนักงาน	0	9,200	0	0 %	0

จัดซื้อเครื่องปรับอากาศ แบบแยกส่วน (ราคารวมภาษีติดตั้ง)	0	0	23,500	-100 %	0
จัดซื้อตู้เก็บเอกสาร ขนาด 2 ถังซึก	3,000	0	0	0 %	0
จัดซื้อตู้เหล็กเก็บเอกสาร 2 บานเปิด	0	0	0	100 %	12,000
จัดซื้อโต๊ะทำงานเหล็ก	0	0	8,500	-100 %	0
จัดซื้อโต๊ะหน้าขาแบบขาพับ	0	0	0	100 %	50,000
ครุภัณฑ์ไฟฟ้าและวิทยุ					
จัดซื้อครุภัณฑ์ไฟฟ้าและวิทยุระบบเสียง ห้องประชุม	0	0	274,286	-100 %	0
ครุภัณฑ์คอมพิวเตอร์หรืออิเล็กทรอนิกส์					
จัดซื้อเครื่องคอมพิวเตอร์ สำหรับประมวลผลแบบที่ 1* (จอแสดงภาพไม่น้อยกว่า 19 นิ้ว)	0	88,000	0	0 %	0
จัดซื้อเครื่องคอมพิวเตอร์ สำหรับประมวลผลแบบที่ 1* (จอแสดงภาพไม่น้อยกว่า 19 นิ้ว)	22,000	0	0	0 %	0
จัดซื้อเครื่องคอมพิวเตอร์สำหรับงานประมวลผล แบบที่ 1	0	0	22,000	-100 %	0
จัดซื้อเครื่องพิมพ์ Multifunction	0	0	22,500	-100 %	0
รวมค่าครุภัณฑ์	43,000	97,200	356,286		62,000

งบดุล ณ 31 ธันวาคม 2566		งบดุล ณ 31 ธันวาคม 2567	
รายการ	2566	2567	เปลี่ยนแปลง (%)
ค่าที่ดินและสิ่งก่อสร้าง			
ค่าปรับปรุงที่ดินและสิ่งก่อสร้าง			
โครงการบำรุงรักษาและปรับปรุงซ่อมแซม	0	0	-100 %
ครุภัณฑ์ ที่ดิน และสิ่งก่อสร้าง			
โครงการบำรุงรักษาและปรับปรุงซ่อมแซม	95,300	0	0 %
ครุภัณฑ์ ที่ดิน และสิ่งก่อสร้าง			
รวมค่าที่ดินและสิ่งก่อสร้าง	95,300	40,000	
รวมงบลงทุน	138,300	396,286	
รวมงานบริหารทั่วไป	8,769,112.81	10,162,766	
รวมค่าที่ดินและสิ่งก่อสร้าง	8,769,112.81	10,162,766	
งานวางแผนสถิติและวิชาการ			
งบบุคลากร			
เงินเดือน (ฝ่ายประจำ)			
เงินเดือนข้าราชการ หรือพนักงานส่วนท้องถิ่น	0	776,721	5.91 %
เงินประจำตำแหน่ง	0	18,000	0 %
รวมเงินเดือน (ฝ่ายประจำ)	0	790,946	
รวมงบบุคลากร	0	920,880	
งบดำเนินงาน			
ค่าตอบแทน			
ค่าเช่าบ้าน	0	60,000	0 %
รวม	0	60,000	
รวมงานวางแผนสถิติและวิชาการ	0	17,935	
รวม	8,769,112.81	10,162,766	
รวม	8,769,112.81	9,696,810	

งบดุล ณ วันที่ 31 ธันวาคม 2566		งบดุล ณ วันที่ 31 ธันวาคม 2567		เปลี่ยนแปลง (%)	
เงินช่วยเหลือการศึกษาบุตร					
เงินช่วยเหลือการศึกษาบุตรซ้ำ	0	0	5,000	0 %	5,000
ราชการ/พนักงาน/ลูกจ้างประจำ					
รวมค่าตอบแทน	0	17,935	65,000		65,000
ค่าใช้จ่าย					
รายจ่ายเกี่ยวกับการรับรองและพิธีการ					
รายจ่ายเกี่ยวกับการรับรองและพิธีการ	0	0	50,000	-100 %	0
ค่าใช้จ่ายในการประชุมราชการ	0	0	0	100 %	10,000
รายจ่ายเกี่ยวเนื่องกับการปฏิบัติราชการที่ไม่เข้าลักษณะรายจ่ายงบรายจ่ายอื่น ๆ					
ค่าใช้จ่ายในการเดินทางไปราชการหรืออบรมสัมมนา	0	0	10,000	-100 %	0
ค่าลงทะเบียนในการฝึกอบรม	0	0	85,000	-100 %	0
รวมค่าใช้จ่าย	0	0	145,000		10,000
รวมงบดำเนินงาน	0	17,935	210,000		75,000
รวมงานวางแผนสถิติและวิชาการ	0	808,881	1,130,880		1,049,280
งานบริหารงานคลัง					
งบบุคลากร					
เงินเดือน (ฝ่ายประจำ)					
เงินเดือนข้าราชการ หรือพนักงานส่วนท้องถิ่น	1,322,350	1,612,343	3,168,400	6.58 %	3,376,860

งบดุล		งบกำไรสุทธิ		งบกำไรสุทธิ	
งบดุล	งบกำไรสุทธิ	งบกำไรสุทธิ	งบกำไรสุทธิ	งบกำไรสุทธิ	งบกำไรสุทธิ
ปีงบประมาณ 2566	ปีงบประมาณ 2565	ปีงบประมาณ 2566	ปีงบประมาณ 2565	ปีงบประมาณ 2566	ปีงบประมาณ 2565
เงินเพิ่มต่าง ๆ ของข้าราชการ หรือพนักงานส่วนท้องถิ่น	79,510	67,530	67,200	0 %	67,200
เงินประจำตำแหน่ง	67,200	77,700	103,200	0 %	103,200
ค่าจ้างลูกจ้างประจำ	392,520	410,520	443,880	3.38 %	458,880
ค่าตอบแทนพนักงานจ้าง	949,773	1,021,238	1,057,500	0.31 %	1,060,800
เงินเพิ่มต่าง ๆ ของพนักงานจ้าง	114,921	116,310	118,560	-17.27 %	98,088
รวมเงินเดือน (ฝ่ายประจำ)	2,926,274	3,305,641	4,958,740		5,165,028
รวมงบประมาณ	2,926,274	3,305,641	4,958,740		5,165,028
งบดำเนินงาน					
ค่าตอบแทน					
ค่าตอบแทนผู้ปฏิบัติราชการอื่นเป็นประโยชน์แก่องค์กรปกครองส่วนท้องถิ่น					
ค่าตอบแทนผู้ปฏิบัติงานราชการอื่นเป็นประโยชน์แก่องค์กรปกครองส่วนท้องถิ่น	0	0	20,000	-100 %	0
ค่าตอบแทนบุคคลหรือคณะกรรมการที่จัดตั้งตามกฎหมายว่าด้วยการจัดซื้อจัดจ้างและการบริหารพัสดุภาครัฐ	0	0	0	100 %	100,000
ค่าตอบแทนการปฏิบัติงานนอกเวลาราชการ	0	0	20,000	-75 %	5,000
ค่าเช่าบ้าน	103,800	127,566	204,000	-29.41 %	144,000

งบกำไรขาดทุนสุทธิ		ปี 2564		ปี 2565		ปี 2566	
		จำนวนเงิน	จำนวนเงิน	จำนวนเงิน	จำนวนเงิน	จำนวนเงิน	จำนวนเงิน
		บาท	บาท	บาท	บาท	บาท	บาท
เงินช่วยเหลือการศึกษาบุตร		31,600	0	0	0	0	0
เงินช่วยเหลือการศึกษาบุตรซ้ำ		0	24,820	50,000	-40	30,000	
ราชการ/พนักงาน/ลูกจ้างประจำ				294,000		279,000	
รวมค่าตอบแทน		135,400	152,386				
ค่าใช้สอย							
รายจ่ายเพื่อให้ได้มาซึ่งบริการ							
รายจ่ายเพื่อให้ได้มาซึ่งบริการ		109,292.56	191,677	200,000	-70	60,000	
ค่าจ้างเหมาบริการบุคคลในกรปฏิบัติงาน		0	0	0	100	240,000	
จดมาตรฐานประจำ							
รายจ่ายเกี่ยวเนื่องกับการปฏิบัติราชการที่ไม่เข้าลักษณะรายจ่ายงบรายจ่ายอื่น ๆ							
ค่าใช้จ่ายในการเดินทางไปราชการหรืออบรมสัมมนา		30,072	28,860	60,000	-16.67	50,000	
ค่าลงทะเบียนในการฝึกอบรม		0	51,700	90,000	-44.44	50,000	
ค่าบำรุงรักษาและซ่อมแซม		25,248	11,837	50,000	-40	30,000	
รวมค่าใช้สอย		164,612.56	284,074	400,000		430,000	
ค่าวัสดุ							
วัสดุสำนักงาน		138,433	114,211	150,000	0	150,000	
วัสดุยานพาหนะและขนส่ง		0	0	10,000	0	10,000	
วัสดุเชื้อเพลิงและหล่อลื่น		2,442.73	5,092.43	40,000	-75	10,000	

วัสดุโฆษณาและเผยแพร่	0	0	5,000	100 %	10,000
วัสดุคอมพิวเตอร์	73,460	48,550	80,000	0 %	80,000
รวมค่าวัสดุ	214,335.73	167,853.43	285,000		260,000
ค่าสาธารณูปโภค					
ค่าบริการไปรษณีย์	23,210	11,076	30,000	0 %	30,000
ค่าเช่าพื้นที่รับแจ้งต์ และค่าธรรมเนียมที่เกี่ยวข้อง	0	0	0	100 %	30,000
รวมค่าสาธารณูปโภค	23,210	11,076	30,000		60,000
รวมงบดำเนินงาน	537,558.29	615,389.43	1,009,000		1,029,000
งบลงทุน					
ค่าครุภัณฑ์					
ครุภัณฑ์สำนักงาน					
จัดซื้อเก้าอี้สำนักงาน	0	0	0	100 %	2,500
จัดซื้อเก้าอี้สำนักงาน	0	2,000	0	0 %	0
จัดซื้อเก้าอี้สำนักงาน แบบพนักพิงหลังสีดำ	1,800	0	0	0 %	0
จัดซื้อตู้เหล็กเก็บเอกสาร 2 บานเปิด	0	0	17,100	-29.82 %	12,000
จัดซื้อตู้เหล็กเก็บเอกสาร 2 บานเปิด แบบทึบ	22,000	0	0	0 %	0
จัดซื้อตู้เหล็กเก็บเอกสาร 2 ล้นชัก แบบทึบ	9,000	0	0	0 %	0
จัดซื้อตู้เหล็กบานเลื่อนแบบทึบ	0	0	5,500	0 %	5,500
จัดซื้อตู้เอกสาร 2 ล้นชัก	0	0	4,000	-100 %	0

งบรายปี		งบรายไตรมาส		งบรายเดือน		งบรายวัน	
ปี 2566		ไตรมาส 3		เดือน กรกฎาคม		วันที่ 27/7/2566	
จัดซื้อโต๊ะทำงานเหล็ก	0	0	8,500	-17.65 %	7,000		
จัดซื้อโต๊ะทำงานเหล็ก	0	6,500	0	0 %	0		
ครุภัณฑ์คอมพิวเตอร์หรืออิเล็กทรอนิกส์							
จัดซื้อคอมพิวเตอร์สำหรับประมวลผล แบบ ที่ 2	90,000	0	0	0 %	0		
จัดซื้อเครื่องคอมพิวเตอร์สำหรับงานประมวลผลแบบที่ 1 (จอแสดงภาพไม่น้อยกว่า 19 นิ้ว)	0	66,000	44,000	-100 %	0		
จัดซื้อเครื่องคอมพิวเตอร์สำหรับงานประมวลผลแบบที่ 2 (จอแสดงภาพไม่น้อยกว่า 19 นิ้ว)	0	30,000	0	0 %	0		
จัดซื้อเครื่องพิมพ์ชนิด Dot Matrix Printer แบบเคลื่อนที่	0	0	22,000	-100 %	0		
จัดซื้อเครื่องพิมพ์ซีดี	32,000	0	0	0 %	0		
จัดซื้อเครื่องพิมพ์เลเซอร์ หรือ LED ขนาด Network แบบที่ 1	8,900	0	0	0 %	0		
จัดซื้อเครื่องพิมพ์เลเซอร์ หรือ LED ขนาด Network แบบที่ 1	0	0	0	100 %	8,900		
จัดซื้อเครื่องสำรองไฟฟ้า	2,500	0	0	0 %	0		
รวมค่าครุภัณฑ์	166,200	104,500	101,100		35,900		
รวมงบลงทุน	166,200	104,500	101,100		35,900		
รวมงานบริหารงานคลัง	3,630,032.29	4,025,530.43	6,068,840		6,229,928		

งบดุล		ปี 2564	ปี 2565	ปี 2566	ปี 2567
งบดุล		ปี 2564	ปี 2565	ปี 2566	ปี 2567
งานควบคุมภายในและการตรวจสอบภายใน					
งบบุคลากร					
เงินเดือน (ฝ่ายประจำ)					
เงินเดือนข้าราชการ หรือพนักงานส่วนท้องถิ่น	0	406,020	150,720	135.75 %	355,320
รวมเงินเดือน (ฝ่ายประจำ)	0	406,020	150,720		355,320
รวมงบบุคลากร	0	406,020	150,720		355,320
งบดำเนินงาน					
ค่าใช้จ่าย					
รายจ่ายเกี่ยวกับปฏิบัติการปฏิบัติราชการที่ไม่เข้าลักษณะรายจ่ายงบรายจ่ายอื่น ๆ					
ค่าใช้จ่ายในการเดินทางไปราชการ	0	1,920	0	0 %	0
ค่าใช้จ่ายในการเดินทางไปราชการ หรือมีกิจกรรม ประชุมสัมมนา	0	0	4,000	-100 %	0
ค่าลงทะเบียนในการฝึกอบรม	0	0	10,000	-100 %	0
ค่าลงทะเบียนในการฝึกอบรม	0	4,900	0	0 %	0
รวมค่าใช้จ่าย	0	6,820	14,000		0
รวมงบดำเนินงาน	0	6,820	14,000		0

งบลงทุน		งบดำเนินงาน		งบดำเนินงาน		งบดำเนินงาน	
ค่าครุภัณฑ์		ค่าครุภัณฑ์		ค่าครุภัณฑ์		ค่าครุภัณฑ์	
ครุภัณฑ์คอมพิวเตอร์หรืออิเล็กทรอนิกส์							
จัดซื้อเครื่องคอมพิวเตอร์สำหรับงาน							
ประมาณผล แบบที่ 1 * (จแสดงภาพขนาด	0	22,000	0	0	0	0	0
ไม่น้อยกว่า 19 นิ้ว)							
รวมค่าครุภัณฑ์	0	22,000	0	0	0	0	0
รวมงบลงทุน	0	22,000	0	0	0	0	0
รวมงานควบคุมภายในและการตรวจสอบภายใน	0	434,840	164,720	355,320			
รวมแผนงานบริหารงานทั่วไป	12,399,145.1	13,073,631.94	17,527,206	17,331,338			
แผนงานการรักษาความสงบภายใน							
งานบริหารทั่วไปเกี่ยวกับการรักษาความสงบภายใน							
งบบุคลากร							
เงินเดือน (ฝ่ายประจำ)							
เงินเดือนข้าราชการ หรือพนักงานส่วนท้องถิ่น	472,260	80,520	0	0	0	0	0
เงินประจำตำแหน่ง	18,000	3,000	0	0	0	0	0
รวมเงินเดือน (ฝ่ายประจำ)	490,260	83,520	0	0	0	0	0
รวมงบบุคลากร	490,260	83,520	0	0	0	0	0

งบดำเนินงาน		ปี 2564		ปี 2565		ปี 2566		ปี 2567	
		งบดำเนินงาน		งบดำเนินงาน		งบดำเนินงาน		งบดำเนินงาน	
		รวม		รวม		รวม		รวม	
		จำนวนเงิน		จำนวนเงิน		จำนวนเงิน		จำนวนเงิน	
		บาท		บาท		บาท		บาท	
		%		%		%		%	
ค่าตอบแทน									
ค่าตอบแทนผู้บริหารราชการอันเป็นประโยชน์แก่องค์กรปกครองส่วนท้องถิ่น									
ค่าตอบแทนผู้บริหารราชการอันเป็นประโยชน์แก่องค์กรปกครองส่วนท้องถิ่น	16,800	15,600	0 %						
ค่าตอบแทนการปฏิบัติงานนอกเวลาราชการ	0	4,320	0 %						
รวมค่าตอบแทน	16,800	19,920	0						
ค่าใช้จ่าย									
รายจ่ายเกี่ยวเนื่องกับการปฏิบัติราชการที่ไม่เข้าลักษณะรายจ่ายงบรายจ่ายอื่น ๆ									
ค่าใช้จ่ายในการเดินทางไปราชการ	21,000	0	0 %						
รวมค่าใช้จ่าย	21,000	0	0						
ค่าสาธารณูปโภค									
ค่าไฟฟ้า	50,093.04	57,536	0 %						
รวมค่าสาธารณูปโภค	50,093.04	57,536	0						
รวมงบดำเนินงาน	87,893.04	77,456	0						
งบลงทุน									
ค่าครุภัณฑ์									
ครุภัณฑ์สำนักงาน									
จัดซื้อจัดเช่าเกี่ยวกับเอกสาร 2 สันชัก แบบทึบ	3,000	0	0 %						

	รายจ่ายจริง		ประมาณการ	
	ปี 2564	ปี 2565	ปี 2566	ปี 2567
ครุภัณฑ์คอมพิวเตอร์หรืออิเล็กทรอนิกส์				
จัดซื้อเครื่องคอมพิวเตอร์สำหรับงาน				
ประมวณผล แบบที่ 1 * (จอแสดงภาพขนาด	0	22,000	0	0 %
ไม่น้อยกว่า 19 นิ้ว)				
รวมค่าครุภัณฑ์	3,000	22,000	0	0
รวมงบลงทุน	3,000	22,000	0	0
รวมงานบริหารทั่วไปเกี่ยวกับการรักษาความสงบภายใน	581,153.04	182,976	0	0
งานป้องกันและบรรเทาสาธารณภัย				
งบบุคลากร				
เงินเดือน (ฝ่ายประจำ)				
เงินเดือนข้าราชการ หรือพนักงานส่วนท้องถิ่น	0	57,178	740,560	-19.26 %
เงินเดือนต่าง ๆ ของข้าราชการ หรือพนักงานส่วน	0	8,817	21,300	-82.25 %
ท้องถิ่น				
เงินประจำตำแหน่ง	0	0	18,000	0 %
ค่าตอบแทนพนักงานจ้าง	702,379	737,280	815,760	0.41 %
เงินเพิ่มต่าง ๆ ของพนักงานจ้าง	66,717	64,000	72,000	0 %
รวมเงินเดือน (ฝ่ายประจำ)	769,096	867,275	1,667,620	
รวมงบบุคลากร	769,096	867,275	1,667,620	

วันที่พิมพ์ : 27/7/2566 13:16

งบดำเนินงาน		ปี 2564	ปี 2566	ปี 2566	ปี 2566
		งบดำเนินงาน	งบดำเนินงาน	งบดำเนินงาน	ยอดคงเหลือ
		ปี 2564	ปี 2566	ปี 2566	ยอดคงเหลือ (%)
ค่าตอบแทน					
ค่าตอบแทนผู้บริหารอื่นเป็นประโยชน์แก่องค์กรปกครองส่วนท้องถิ่น					
ค่าตอบแทนผู้บริหารอื่นเป็นประโยชน์แก่องค์กรปกครองส่วนท้องถิ่น		0	0	20,000	-100 %
ค่าบุคลากรอาสาสมัครป้องกันภัยฝ่ายพลเรือน		0	0	0	100 %
ค่าตอบแทนการปฏิบัติงานนอกเวลาราชการ		0	0	50,000	-40 %
ค่าเช่าบ้าน		0	0	35,000	105.71 %
เงินช่วยเหลือการศึกษาบุตร					
เงินช่วยเหลือการศึกษาบุตรข้าราชการ/พนักงาน/ลูกจ้างประจำ		0	0	4,500	-100 %
รวมค่าตอบแทน		0	0	109,500	122,000
ค่าใช้จ่าย					
รายการจ่ายเพื่อให้ได้มาซึ่งบริการ					
รายการจ่ายเพื่อให้ได้มาซึ่งบริการ		0	13,803	20,000	-50 %
รายการจ่ายเกี่ยวข้องกับค่าบริการที่ไม่เข้าลักษณะรายจ่ายงบรายจ่ายอื่น ๆ					
ค่าใช้จ่ายในการเดินทางไปราชการหรืออบรมสัมมนา		0	0	25,000	-100 %
					0

วันที่พิมพ์ : 27/7/2566 13:16

งบรายจ่ายจริง		ประมาณการ	
ปี 2564	ปี 2565	ปี 2566	ปี 2567
ค่าลงทะเบียนในการฝึกอบรม	0	0	75,000
โครงการ/กิจกรรมเกี่ยวกับป้องกันและลดอุบัติเหตุทางถนนหรือการรณรงค์ป้องกันและแก้ไขปัญหายุติเหตุจราจรในช่วงเทศกาล	29,780	23,952	0
โครงการฝึกอบรมทบทวนอาสาสมัครป้องกันภัยฝ่ายพลเรือน (อปพร.)	0	0	30,000
โครงการฝึกอบรมทบทวนอาสาสมัครป้องกันภัยฝ่ายพลเรือน (อปพร.)	0	0	0
โครงการลดอุบัติเหตุทางถนนหรือการรณรงค์ป้องกันและแก้ไขปัญหายุติเหตุจราจรในช่วงเทศกาลสำคัญ เช่นปีใหม่ สงกรานต์ ฯลฯ	0	0	0
โครงการลดอุบัติเหตุทางถนนหรือการรณรงค์ป้องกันและแก้ไขปัญหายุติเหตุจราจรในช่วงเทศกาลสำคัญ เช่นปีใหม่ สงกรานต์ ฯลฯ	0	0	45,000
โครงการให้ความช่วยเหลือประชาชนด้านสาธารณภัย	0	0	10,000
โครงการให้ความช่วยเหลือประชาชนด้านสาธารณภัย	0	0	0
โครงการอบรมชุดจิตอาสาภัยพิบัติฯ	0	0	0
โครงการอบรมชุดจิตอาสาภัยพิบัติฯ	0	0	20,000

	รายการบัญชี	งบดุลปี 2566	งบดุลปี 2567	งบดุลปี 2567	งบดุลปี 2567
		บาท	บาท	บาท	บาท
ค่าบำรุงรักษาและซ่อมแซม	155,596	46,284.6	300,000	33.33 %	400,000
รวมค่าใช้จ่าย	185,376	84,039.6	525,000		520,000
ค่าวัสดุ					
วัสดุไฟฟ้าและวิทยุ	0	14,800	20,000	150 %	50,000
วัสดุยานพาหนะและขนส่ง	5,800	23,800	50,000	300 %	200,000
วัสดุเชื้อเพลิงและหล่อลื่น	121,484.44	159,784.67	150,000	33.33 %	200,000
วัสดุการเกษตร	49,755	0	30,000	0 %	30,000
วัสดุเครื่องแต่งกาย	0	24,717	30,000	100 %	60,000
วัสดุเครื่องดับเพลิง	65,805	28,000	50,000	0 %	50,000
รวมค่าวัสดุ	242,844.44	251,101.67	330,000		590,000
ค่าสาธารณูปโภค					
ค่าไฟฟ้า	0	0	75,000	33.33 %	100,000
ค่าบริการสื่อสารและโทรคมนาคม	0	631.3	10,000	0 %	10,000
รวมค่าสาธารณูปโภค	0	631.3	85,000		110,000
รวมงบดำเนินงาน	428,220.44	335,772.57	1,049,500		1,342,000
งบลงทุน					
ค่าครุภัณฑ์ /					
ครุภัณฑ์สำนักงาน					
จัดซื้อตู้เหล็กเก็บเอกสาร 2 บานเปิด	0	0	0	100 %	12,000
จัดซื้อเก้าอี้สำนักงาน	0	0	0	100 %	5,000

ปีงบประมาณ 2566		ปีงบประมาณ 2567		อัตรา (%)	
ครุภัณฑ์คอมพิวเตอร์หรืออิเล็กทรอนิกส์					
จัดซื้อเครื่องคอมพิวเตอร์ สำหรับงาน ประมวลผล แบบที่ 1	0	0	0	100 %	24,000
จัดซื้อเครื่องพิมพ์ Multifunction แบบฉีด หมึกพร้อมติดตั้งถังหมึกพิมพ์	0	0	8,000	-100 %	0
จัดซื้อเครื่องพิมพ์แบบฉีดหมึกพร้อมติดตั้ง ถังหมึกพิมพ์ (Ink Tank Printer)	0	0	0	100 %	8,200
ค่าบำรุงรักษาและปรับปรุงครุภัณฑ์					
ค่าบำรุงรักษาและปรับปรุงครุภัณฑ์	0	208,436	0	0 %	0
รวมค่าครุภัณฑ์	0	208,436	8,000		49,200
รวมงบลงทุน	0	208,436	8,000		49,200
รวมงานป้องกันและบรรเทาสาธารณภัย	1,197,316.44	1,411,483.57	2,725,120		2,902,060
งานจราจร					
งบดำเนินงาน					
ค่าวัสดุ					
วัสดุจราจร	0	155,450	0	0 %	0
รวมค่าวัสดุ	0	155,450	0		0
รวมงบดำเนินงาน	0	155,450	0		0
รวมงานจราจร	0	155,450	0		0
รวมแผนงานการรักษาสภาพภายใน	1,778,469.48	1,749,909.57	2,725,120		2,902,060

แผนงานการศึกษา									
งานบริหารทั่วไปเกี่ยวกับการศึกษา									
งบบุคลากร									
เงินเดือน (ฝ่ายประจำ)									1,193,160
เงินเดือนข้าราชการ หรือพนักงานส่วนท้องถิ่น	1,279,140	779,094			960,040	24.28 %			
เงินเพิ่มเติมต่าง ๆ ของข้าราชการ หรือพนักงานส่วนท้องถิ่น	67,200	39,741			67,200	0 %			67,200
เงินประจำตำแหน่ง	85,200	50,289			85,200	0 %			85,200
ค่าตอบแทนพนักงานจ้าง	136,970	141,840			150,000	-100 %			0
เงินเพิ่มเติมต่าง ๆ ของพนักงานจ้าง	22,450	17,580			20,000	-100 %			0
รวมเงินเดือน (ฝ่ายประจำ)	1,590,960	1,028,544			1,282,440				1,345,560
รวมงบบุคลากร	1,590,960	1,028,544			1,282,440				1,345,560
งบดำเนินงาน									
ค่าตอบแทน									
ค่าตอบแทนผู้บริหารอื่นเป็นประโยชน์แก่องค์กรปกครองส่วนท้องถิ่น									
ค่าตอบแทนผู้บริหารอื่นเป็นประโยชน์แก่องค์กรปกครองส่วนท้องถิ่น	0	0			80,000	-100 %			0
ค่าตอบแทนการปฏิบัติงานนอกเวลาราชการ	0	0			5,000	-100 %			0
ค่าเช่าบ้าน	72,000	36,000			144,000	0 %			144,000

งบกำไรขาดทุนสุทธิ		งบกำไรขาดทุนสุทธิ		งบกำไรขาดทุนสุทธิ	
ปี 2566		ปี 2565		ปี 2564	
รายการ	ปี 2566	ปี 2565	ปี 2564	ปี 2566	ปี 2565
เงินช่วยเหลือการศึกษาบุตร					
เงินช่วยเหลือการศึกษาบุตรซ้ำ	0	2,900	25,000	-60 %	10,000
ราชการ/พนักงาน/ลูกจ้างประจำ					
รวมค่าตอบแทน	72,000	38,900	254,000		154,000
ค่าใช้จ่าย					
รายจ่ายเพื่อให้ได้มาซึ่งบริการ					
รายจ่ายเพื่อให้ได้มาซึ่งบริการ	467,778.21	458,064	500,000	-90 %	50,000
รายจ่ายเกี่ยวเนื่องกับการปฏิบัติราชการที่ไม่เข้าลักษณะรายจ่ายงบรายจ่ายอื่น ๆ					
ค่าใช้จ่ายในการเดินทางไปราชการ	0	5,264	50,000	0 %	50,000
ค่าใช้จ่ายในการเดินทางไปราชการหรืออบรมสัมมนา	16,666	0	0	0 %	0
ค่าลงทะเบียนในการฝึกอบรม	0	32,600	100,000	0 %	100,000
ค่าบำรุงรักษาและซ่อมแซม	16,087	25,764	350,000	0 %	350,000
รวมค่าใช้จ่าย	500,531.21	521,692	1,000,000		550,000
กำไรสุทธิ					
วัสดุสำนักงาน	27,381	0	50,000	0 %	50,000
วัสดุยานพาหนะและขนส่ง	2,100	0	0	0 %	0
วัสดุเชื้อเพลิงและหล่อลื่น	10,001.65	292.25	0	0 %	0
วัสดุคอมพิวเตอร์	11,740	39,980	50,000	0 %	50,000

งบดุล ณ 31 ธันวาคม 2565		งบดุล ณ 31 ธันวาคม 2566		เปลี่ยนแปลง (%)	
บัญชี	2565	2566	2565	2566	2566
วัสดุการศึกษา	0	0	10,000	0	-100 %
รวมค่าวัสดุ	51,222.65	40,272.25	110,000	100,000	
รวมงบดำเนินงาน	623,753.86	600,864.25	1,364,000	804,000	
งบลงทุน					
ค่าครุภัณฑ์					
ครุภัณฑ์สำนักงาน					
จัดซื้อเก้าอี้สำนักงาน	4,400	0	0	0	0 %
จัดซื้อเครื่องถ่ายเอกสาร ระบบดิจิทัล ชนิด ขาว - ดำ	50,000	0	0	0	0 %
จัดซื้อซีพียูเพิ่มเอกสาร	0	0	0	9,000	100 %
จัดซื้อตู้เหล็กเก็บเอกสาร	22,000	0	0	0	0 %
จัดซื้อตู้เหล็กเก็บเอกสาร 2 บานเปิด	0	0	0	12,000	100 %
จัดซื้อตู้เหล็กเก็บเอกสาร ขนาด 2 ลิ้นชัก	12,000	0	0	0	0 %
จัดซื้อโต๊ะพับหน้าขาว	0	0	0	50,000	100 %
จัดซื้อโต๊ะเหล็กสำนักงาน	0	0	0	7,500	100 %
ครุภัณฑ์คอมพิวเตอร์หรืออิเล็กทรอนิกส์					
จัดซื้อเครื่องคอมพิวเตอร์ สำหรับงานสำนัก งาน	0	0	0	20,000	100 %

จัดซื้อเครื่องพิมพ์ Multifunction แบบมัลติฟังก์ชันพร้อมถังตลับหมึกพิมพ์ (Ink Tank Printer)	0	0	0	0	100 %	8,000
จัดซื้อเครื่องพิมพ์เลเซอร์ หรือ LED สี ชนิด Network แบบที่ 1	30,000	0	0	0	0 %	0
รวมค่าครุภัณฑ์	118,400	0	0	0		106,500
รวมงบลงทุน	118,400	0	0	0		106,500
งบเงินอุดหนุน						
เงินอุดหนุน						
เงินอุดหนุนส่วนราชการ						
อุดหนุนจากวารกลางวันเด็กนักเรียน	1,053,000	1,264,200	0	0	0 %	0
รวมเงินอุดหนุน	1,053,000	1,264,200	0	0		0
รวมงบเงินอุดหนุน	1,053,000	1,264,200	0	0		0
รวมงานบริหารทั่วไปเกี่ยวกับการศึกษา	3,386,113.86	2,893,608.25	2,646,440			2,256,060
งานระดับก่อนวัยเรียนและประถมศึกษา						
งบบุคลากร						
เงินเดือน (ฝ่ายประจำ)						
เงินเดือนข้าราชการ หรือพนักงานส่วนท้องถิ่น	1,168,440	1,547,180	1,988,600		1.42 %	2,016,800
เงินพิมพ์ต่าง ๆ ของข้าราชการ หรือพนักงานส่วนท้องถิ่น	0	39,200	67,200		0 %	67,200
เงินวิทยฐานะ	84,000	161,700	235,200		-17.86 %	193,200

งบกำไรขาดทุนสุทธิ		ปี 2565		ปี 2566		เปลี่ยนแปลง (%)	
ค่าตอบแทนพนักงานจ้าง	339,090	322,114	600,000	31.82 %	790,920		
เงินเพิ่มต่าง ๆ ของพนักงานจ้าง	26,970	27,283	108,000	-9.94 %	97,260		
รวมเงินเดือน (ฝ่ายประจำ)	1,618,500	2,097,477	2,999,000		3,165,380		
รวมงบบุคลากร	1,618,500	2,097,477	2,999,000		3,165,380		
งบดำเนินงาน							
ค่าใช้จ่าย							
รายจ่ายเพื่อจัดหาซึ่งบริการ							
ค่าจ้างเหมาบริการคนสวน	0	0	0	100 %	108,000		
ค่าจ้างเหมาบริการครูผู้ช่วย	0	0	0	100 %	132,000		
ค่าจ้างเหมาบริการครูผู้ช่วย (ครูพิเศษ)	0	0	0	100 %	108,000		
ค่าจ้างเหมาบริการผู้ช่วยเจ้าพนักงานธุรการ	0	0	0	100 %	108,000		
รายจ่ายเกี่ยวกับกรปฏิบัติการที่ไม่เข้าลักษณะรายจ่ายงบรายจ่ายอื่น ๆ							
ค่าใช้จ่ายในการเดินทางไปราชการ	0	0	26,000	-100 %	0		
ค่าลงทะเบียนในการฝึกอบรม	0	0	50,000	-100 %	0		
โครงการจัดนิทรรศการทางด้านการศึกษา และเข้าร่วมการแข่งขันทางวิชาการ	0	0	50,000	-100 %	0		
โครงการจัดนิทรรศการทางด้านการศึกษา และเข้าร่วมการแข่งขันทางวิชาการ	0	0	0	100 %	30,000		

ปีงบประมาณ 2566		ปีงบประมาณ 2567		ปีงบประมาณ 2568	
ปีงบประมาณ	ปีงบประมาณ	ปีงบประมาณ	ปีงบประมาณ	ปีงบประมาณ	ปีงบประมาณ
2566	2567	2566	2567	2566	2567
โครงการพัฒนาทักษะครูผู้สอน สำหรับการจัด จัดการเรียนการสอนผ่านสื่อออนไลน์ ภายใต้ มาตรการป้องกันโรคติดเชื้อไวรัสโคโรนา 2019 (COVID-19)	0	0	10,000	-100 %	0
โครงการส่งเสริมและพัฒนาการจัดการ ศึกษา ระดับปฐมวัยแบบ New normal	0	0	20,000	-100 %	0
โครงการส่งเสริมและพัฒนาการจัดการ ศึกษา ระดับปฐมวัยแบบ New normal	0	0	0	100 %	20,000
โครงการสนับสนุนค่าใช้จ่ายการบริหาร สถานศึกษา	818,636	757,576	999,300	-12.01 %	879,274
โครงการอบรมสัมมนาการจัดการจัดระบบประกัน คุณภาพการศึกษาภายในสถานศึกษาขั้นพื้น ฐานขององค์กร ปกครองส่วนท้องถิ่นตาม กฎกระทรวงการประกันคุณภาพการศึกษา พ.ศ.2561	0	0	22,000	-100 %	0
ค่าบำรุงรักษาและซ่อมแซม	0	0	0	100 %	78,400
รวมค่าใช้จ่าย	818,636	757,576	1,177,300		1,463,674
ค่าวัสดุ					
วัสดุไฟฟ้าและวิทยุ	0	0	10,000	3.94 %	10,394
วัสดุงานบ้านงานครัว	49,917	556,828.2	940,000	-7.02 %	873,997
ค่าอาหารเสริม (นม)	649,209.4	0	0	0 %	0
วัสดุก่อสร้าง	0	0	10,000	0 %	10,000

ปีงบประมาณ 2565		ปีงบประมาณ 2566		ปีงบประมาณ 2567	
ปีงบประมาณ	ปีงบประมาณ	ปีงบประมาณ	ปีงบประมาณ	ปีงบประมาณ	ปีงบประมาณ
2565	2566	2565	2566	2567	2567
วัสดุการเกษตร	0	0	10,000	-3.94 %	9,606
วัสดุการศึกษา	0	0	10,000	100 %	20,000
รวมค่าวัสดุ	699,126.4	556,828.2	980,000		923,997
ค่าสาธารณูปโภค					
ค่าไฟฟ้า	124,417.18	100,235.3	195,000	2.56 %	200,000
ค่าบริการโทรศัพท์	1,177	1,284	3,000	66.67 %	5,000
ค่าบริการสื่อสารและโทรคมนาคม	4,419.1	1,262.6	2,000	150 %	5,000
รวมค่าสาธารณูปโภค	130,013.28	102,781.9	200,000		210,000
รวมงบดำเนินงาน	1,647,775.68	1,417,186.1	2,357,300		2,597,671
งบเงินอุดหนุน					
เงินอุดหนุน					
เงินอุดหนุนองค์กรปกครองส่วนท้องถิ่น					
เงินอุดหนุนค่าอาหารกลางวัน	0	0	1,373,400	8.93 %	1,496,000
รวมเงินอุดหนุน	0	0	1,373,400		1,496,000
รวมงบเงินอุดหนุน	0	0	1,373,400		1,496,000
รวมงบระดับก่อนวัยเรียนและประถมศึกษา	3,266,275.68	3,514,663.1	6,729,700		7,259,051
รวมแผนงานการศึกษา	6,652,389.54	6,408,271.35	9,376,140		9,515,111

งบดุล		ปี 2564	ปี 2565	ปี 2566	ปี 2567
		บาท	บาท	บาท	บาท
แผนงานสาธารณสุข					
งานบริหารทั่วไปเกี่ยวกับสาธารณสุข					
งบบุคลากร					
เงินเดือน (ฝ่ายประจำ)					
เงินเดือนข้าราชการ หรือพนักงานส่วนท้องถิ่น	838,380	105,670	1,262,760	1,375,680	
เงินประจำตำแหน่ง	72,000	6,500	78,000	78,000	
ค่าตอบแทนพนักงานจ้าง	216,000	202,645	216,000	216,000	
เงินเพิ่มต่าง ๆ ของพนักงานจ้าง	24,000	22,516	24,000	24,000	
รวมเงินเดือน (ฝ่ายประจำ)	1,150,380	337,331	1,580,760	1,693,680	
รวมงบบุคลากร	1,150,380	337,331	1,580,760	1,693,680	
งบดำเนินงาน					
ค่าตอบแทน					
ค่าตอบแทนผู้ปฏิบัติราชการอื่นเป็นประโยชน์แก่องค์กรปกครองส่วนท้องถิ่น					
ค่าตอบแทนผู้ปฏิบัติราชการอื่นเป็นประโยชน์แก่องค์กรปกครองส่วนท้องถิ่น	0	0	100,000	-100 %	0
ค่าตอบแทนการปฏิบัติงานนอกเวลาราชการ	0	2,400	5,000	0 %	5,000
ค่าเช่าบ้าน	55,000	10,000	75,000	60 %	120,000

	ปี 2560		ปี 2566		ปี 2567
	ปี 2560	ปี 2565	ปี 2566	ปี 2567	
เงินช่วยเหลือการศึกษาบุตร					
เงินช่วยเหลือการศึกษาบุตรซ้ำ	0	0	8,000	0 %	8,000
ราชการ/พนักงาน/ลูกจ้างประจำ					
รวมค่าตอบแทน	55,000	12,400	188,000		133,000
ค่าใช้จ่าย					
รายจ่ายเพื่อไม่ได้มาซึ่งบริการ					
รายจ่ายเพื่อที่ได้มาซึ่งบริการ	115,393.59	396,900	300,000	0 %	300,000
รายจ่ายเกี่ยวข้องกับค่าบริการปฏิบัติราชการที่ไม่เข้าลักษณะรายจ่ายงบรายจ่ายอื่น ๆ					
ค่าใช้จ่ายในการเดินทางไปราชการ	11,350	4,160	30,000	-33.33 %	20,000
ค่าลงทะเบียนในการฝึกอบรม	0	500	60,000	-16.67 %	50,000
ค่าบำรุงรักษาและซ่อมแซม	54,411.64	28,609.4	120,000	-58.33 %	50,000
รวมค่าใช้จ่าย	181,155.23	430,169.4	510,000		420,000
ค่าวัสดุ					
วัสดุสำนักงาน	610	14,091	20,000	0 %	20,000
วัสดุไฟฟ้าและวิทยุ	0	0	5,000	0 %	5,000
วัสดุงานบ้านงานครัว	0	44,340	65,000	-23.08 %	50,000
วัสดุก่อสร้าง	0	0	5,000	0 %	5,000
วัสดุยานพาหนะและขนส่ง	6,300	11,984	100,000	-50 %	50,000

งบดุล ณ 31/12/2565		งบดุล ณ 31/12/2566		เปรียบเทียบ
รายการบัญชี		ปี 2565	ปี 2566	ยอดคง (%)
วัสดุเชื้อเพลิงและหล่อลื่น	52,814.17	38,547.18	100,000	-20 %
วัสดุวิทยาศาสตร์หรือการแพทย์	41,976.1	34,946.2	20,000	50 %
วัสดุการเกษตร /	0	0	10,000	0 %
วัสดุโฆษณาและเผยแพร่	0	1,380	45,000	-55.56 %
วัสดุเครื่องแต่งกาย	0	9,400	30,000	0 %
วัสดุคอมพิวเตอร์	3,420	0	30,000	-33.33 %
รวมค่าวัสดุ	105,120.27	154,688.38	430,000	
ค่าสาธารณูปโภค				
ค่าบริการไปรษณีย์	0	0	5,000	0 %
รวมค่าสาธารณูปโภค	0	0	5,000	
รวมงบดำเนินงาน	341,275.5	597,257.78	1,133,000	
งบลงทุน				
ค่าครุภัณฑ์				
ครุภัณฑ์สำนักงาน				
จัดซื้อเก้าอี้สำนักงาน พนักพิง	0	9,000	0	0 %
จัดซื้อเครื่องถ่ายเอกสาร	0	49,000	0	0 %
จัดซื้อตู้เก็บเอกสาร	11,000	0	0	0 %
จัดซื้อโต๊ะทำงานเหล็ก 4 ชั้นซีก	0	6,500	0	0 %
จัดซื้อโต๊ะทำงานเหล็ก 7 ชั้นซีก	0	8,000	0	0 %

งบดำเนินงาน		งบดำเนินงาน		งบดำเนินงาน	
ปี 2564	ปี 2565	ปี 2566	ปี 2567	ปี 2564	ปี 2567
จำนวนเงิน	จำนวนเงิน	จำนวนเงิน	จำนวนเงิน	จำนวนเงิน	จำนวนเงิน
บาท	บาท	บาท	บาท	บาท	บาท
ครุภัณฑ์การเกษตร					
เครื่องพิมพ์	0	39,000	0	0	0
ครุภัณฑ์คอมพิวเตอร์หรืออิเล็กทรอนิกส์					
จัดซื้อเครื่องคอมพิวเตอร์	0	60,000	0	0	0
จัดซื้อเครื่องคอมพิวเตอร์ สำหรับงานสำนักงาน	0	0	0	100 %	20,000
งาน					
จัดซื้อเครื่องพิมพ์	0	17,800	0	0 %	0
จัดซื้อเครื่องพิมพ์ Multifunction แบบฉีดหมึกพร้อมติดตั้งถังหมึกพิมพ์ (Ink Tank Printer)	0	0	0	100 %	8,000
รวมค่าครุภัณฑ์	11,000	189,300	0		28,000
รวมงบลงทุน	11,000	189,300	0		28,000
รวมงานบริหารทั่วไปเกี่ยวกับสาธารณสุข	1,502,655.5	1,123,888.78	2,713,760		2,599,680
งานโรงพยาบาล					
งบดำเนินงาน					
ค่าวัสดุ					
วัสดุวิทยาศาสตร์หรือการแพทย์	0	0	10,000	-100 %	0
รวมค่าวัสดุ	0	0	10,000		0
รวมงบดำเนินงาน	0	0	10,000		0
รวมงานโรงพยาบาล	0	0	10,000		0

งบดุล		งบกำไรสุทธิ		งบกำไรสุทธิ	
งบดุล	งบกำไรสุทธิ	งบกำไรสุทธิ	งบกำไรสุทธิ	งบกำไรสุทธิ	งบกำไรสุทธิ
ปีงบประมาณ 2566	ปีงบประมาณ 2566	ปีงบประมาณ 2566	ปีงบประมาณ 2566	ปีงบประมาณ 2566	ปีงบประมาณ 2566
งานบริการสาธารณสุขและงานสาธารณสุขอื่น					
งบบุคลากร					
เงินเดือน (ฝ่ายประจำ)					
เงินเดือนข้าราชการ หรือพนักงานส่วนท้องถิ่น	452,220	58,220	510.31 %	355,320	
เงินเพิ่มต่าง ๆ ของข้าราชการ หรือพนักงานส่วนท้องถิ่น	12,000	12,000	0 %	12,000	
เงินประจำตำแหน่ง	42,000	22,000	90.91 %	42,000	
รวมเงินเดือน (ฝ่ายประจำ)	506,220	92,220		409,320	
รวมงบบุคลากร	506,220	92,220		409,320	
งบดำเนินงาน					
ค่าตอบแทน					
เงินช่วยเหลือการศึกษาบุตร					
เงินช่วยเหลือการศึกษาบุตรข้าราชการ/พนักงาน/ลูกจ้างประจำ	5,400	0	0 %	0	
รวมค่าตอบแทน	5,400	0		0	
ค่าใช้จ่าย					
รายจ่ายเพื่อให้บริการ					
ค่าจ้างเหมาสำรวจข้อมูลจำนวนสัตว์และขึ้นทะเบียนสัตว์	0	15,000	0 %	15,000	

งบดุล ณ วันที่ 31 ธันวาคม 2566		งบดุล ณ วันที่ 31 ธันวาคม 2567		เปรียบเทียบ	
งบดุล ณ วันที่ 31 ธันวาคม 2566		งบดุล ณ วันที่ 31 ธันวาคม 2567		ยอดคง (%)	
รายจ่ายเกี่ยวเนื่องกับการปฏิบัติงานราชการที่ไม่เข้าลักษณะรายจ่ายฯ รายจ่ายอื่น ๆ					
ค่าใช้จ่ายในการเดินทางไปราชการ	0	6,980	20,000	-100 %	0
ค่าลงทะเบียนในการฝึกอบรม	0	4,400	20,000	-100 %	0
โครงการป้องกันและควบคุมโรคติดต่อและโรคไม่ติดต่อ ในเขตเทศบาล	0	0	50,000	-100 %	0
โครงการพระราชดำริด้านสาธารณสุข	0	0	160,000	-100 %	0
โครงการพระราชดำริด้านสาธารณสุข	0	0	0	100 %	160,000
โครงการพระราชดำริด้านสาธารณสุข	0	10,530	0	0 %	0
โครงการรณรงค์ฉีดวัคซีนป้องกันโรคพิษสุนัขบ้าในตำบลบ่อพลับ	0	0	0	100 %	60,000
โครงการรณรงค์ฉีดวัคซีนป้องกันโรคพิษสุนัขบ้าในตำบลบ่อพลับ	0	0	100,000	-100 %	0
โครงการรณรงค์ป้องกันและควบคุมโรคพิษสุนัขบ้า	37,740	0	0	0 %	0
โครงการรณรงค์ให้ความรู้หากันเอดส์และโรคติดต่อทางเพศสัมพันธ์	0	0	0	100 %	20,000
โครงการรณรงค์ให้ความรู้หากันเอดส์และโรคติดต่อทางเพศสัมพันธ์	0	0	30,000	-100 %	0

งบดุล ณ 31 ธันวาคม 2565		งบดุล ณ 31 ธันวาคม 2566		เปลี่ยนแปลง	
รายการ	2565	2566	2566	2566	2566
โครงการสุกภิบาลอาหาร	0	0	30,000	-100 %	0
โครงการสุกภิบาลอาหาร	0	0	0	100 %	30,000
รวมค่าใช้จ่าย	37,740	21,910	425,000		285,000
รวมงบดำเนินงาน	37,740	27,310	425,000		285,000
รวมงานบริการสาธารณสุขและงานสาธารณสุขอื่น	37,740	533,530	517,220		694,320
รวมแผนงานสาธารณสุข	1,540,395.5	1,657,418.78	3,240,980		3,294,000
แผนงานสังคมสงเคราะห์					
งานสวัสดิการสังคมและสังคมสงเคราะห์					
งบบุคลากร					
เงินเดือน (ฝ่ายประจำ)					
เงินเดือนข้าราชการ หรือพนักงานส่วนท้องถิ่น	618,000	402,390	894,200	0.08 %	894,960
เงินประจำตำแหน่ง	18,000	7,500	18,000	0 %	18,000
ค่าตอบแทนพนักงานจ้าง	243,760	256,920	267,240	3.05 %	275,400
รวมเงินเดือน (ฝ่ายประจำ)	879,760	666,810	1,179,440		1,188,360
รวมงบบุคลากร	879,760	666,810	1,179,440		1,188,360
งบดำเนินงาน					
ค่าตอบแทน					
ค่าเช่าบ้าน	0	0	34,000	58.82 %	54,000

เงินช่วยเหลือการศึกษาบุตร		จำนวนบุตร	จำนวนบุตร (%)	จำนวนบุตร
เงินช่วยเหลือการศึกษาบุตรซ้ำ	0	0	0 %	30,000
ราชการ/พนักงาน/ลูกจ้างประจำ	0	0		84,000
รวมค่าตอบแทน	0	0		
ค่าใช้จ่าย				
รายจ่ายเกี่ยวกับค่าบริการปฏิบัติราชการที่ไม่เข้าลักษณะรายจ่ายงบรายจ่ายอื่น ๆ				
ค่าใช้จ่ายในการเดินทางไปราชการ	13,145	448	-100 %	0
ค่าลงทะเบียนในการฝึกอบรม	0	0	-100 %	0
โครงการเงินสนับสนุนกองทุนสวัสดิการชุมชนตำบลบ่อพลับ	0	0	-100 %	0
โครงการจัดตั้งศูนย์การเรียนรู้เศรษฐกิจพอเพียง	0	0	-100 %	0
โครงการฝึกอบรมให้ความรู้ ศึกษาดูงานที่เกี่ยวข้องกับการส่งเสริมคุณภาพชีวิต ผู้สูงอายุในตำบลบ่อพลับ	0	0	100 %	100,000

โครงการฝึกอบรมให้ความรู้ ศึกษาดูงานที่ เกี่ยวกับการส่งเสริมคุณภาพชีวิตผู้พิการ ผู้ ด้อยโอกาส ผู้ยากไร้หรือสงเคราะห์ผู้มีฐานะ ยากจน ผู้ถูกทอดทิ้ง		0	0	50,000	-100 %	0
รวมค่าใช้จ่าย		13,145	448	122,308		100,000
รวมงบดำเนินงาน		13,145	448	186,308		184,000
งบลงทุน						
ค่าครุภัณฑ์						
ครุภัณฑ์สำนักงาน						
	จัดซื้อเก้าอี้สำนักงาน	0	0	0	100 %	2,500
	จัดซื้อตู้เหล็กเก็บเอกสาร 2 บานเปิด	0	0	0	100 %	6,000
	จัดซื้อโต๊ะทำงาน	0	0	0	100 %	7,000
ครุภัณฑ์คอมพิวเตอร์หรืออิเล็กทรอนิกส์						
	จัดซื้อเครื่องคอมพิวเตอร์ สำหรับงาน ประมวลผล แบบที่ 1	0	0	0	100 %	24,000
	จัดซื้อเครื่องคอมพิวเตอร์สำหรับงาน ประมวลผล แบบที่ 1 * (จอแสดงภาพขนาด ไม่น้อยกว่า 19 นิ้ว)	0	66,000	0	0 %	0
จัดซื้อเครื่องพิมพ์ Multifunction		0	0	7,500	-100 %	0

งบดุล		งบกำไรสุทธิ		งบกำไรสุทธิ (ต่อหุ้น)	
งบดุล		งบกำไรสุทธิ		งบกำไรสุทธิ (ต่อหุ้น)	
รายการ	จำนวนเงิน	จำนวนเงิน	จำนวนเงิน	จำนวนเงิน	จำนวนเงิน
จัดซื้อเครื่องพิมพ์แบบฉีดหมึกพร้อมติดตั้ง ถังหมึกพิมพ์ (ink Tank Printer)	0	0	0	100 %	8,200
รวมค่าครุภัณฑ์	0	66,000	7,500		47,700
รวมงบลงทุน	0	66,000	7,500		47,700
รวมงานสวัสดิการสังคมและสังคมสงเคราะห์	892,905	733,258	1,373,248		1,420,060
รวมแผนงานสังคมสงเคราะห์	892,905	733,258	1,373,248		1,420,060
แผนงานคหะและชุมชน					
งานบริหารทั่วไปเกี่ยวกับคหะและชุมชน					
งบบุคลากร					
เงินเดือน (ฝ่ายประจำ)					
เงินเดือนข้าราชการ หรือพนักงานส่วนท้องถิ่น	1,346,708	0	0	0 %	0
เงินประจำตำแหน่ง	58,306	0	0	0 %	0
ค่าตอบแทนพนักงานจ้าง	533,630	756,000	756,000	0 %	756,000
เงินเพิ่มเติม ๑ ของพนักงานจ้าง	250	84,000	84,000	0 %	84,000
รวมเงินเดือน (ฝ่ายประจำ)	1,938,894	840,000	840,000		840,000
รวมงบบุคลากร	1,938,894	840,000	840,000		840,000

งบดำเนินงาน		ปี 2566		ปี 2567	
งบดำเนินงาน					
ค่าตอบแทน					
ค่าตอบแทนผู้ปฏิบัติราชการอื่นเป็นประโยชน์แก่องค์กรปกครองส่วนท้องถิ่น					
ค่าตอบแทนผู้ปฏิบัติราชการอื่นเป็นประโยชน์แก่องค์กรปกครองส่วนท้องถิ่น	52,100	0	0	0 %	0
ค่าเช่าบ้าน	160,000	0	0	0 %	0
เงินช่วยเหลือการศึกษาบุตร	4,800	0	0	0 %	0
รวมค่าตอบแทน	216,900	0	0		0
ค่าใช้จ่าย					
รายจ่ายเพื่อได้มาซึ่งบริการ					
รายจ่ายเพื่อให้ได้มาซึ่งบริการ	75,312.1	232,050	300,000	-33.33 %	200,000
รายจ่ายเกี่ยวเนื่องกับการปฏิบัติราชการที่ไม่เข้าลักษณะรายจ่ายบรยายจ่ายอื่น ๆ					
ค่าใช้จ่ายในการเดินทางไปราชการ	12,806	0	0	0 %	0
ค่าบริการรักษาและซ่อมแซม	49,710.21	173,946.24	200,000	0 %	200,000
รวมค่าใช้จ่าย	137,828.31	405,996.24	500,000		400,000
ค่าวัสดุ					
วัสดุสำนักงาน	13,313	0	0	0 %	0
วัสดุไฟฟ้าและวิทยุ	0	368,617.7	300,000	0 %	300,000
วัสดุก่อสร้าง	55,126.4	0	3,000	233.33 %	10,000

งบลงทุน		งบดำเนินงาน		งบกำไรสุทธิ		งบกำไรสุทธิ	
งบลงทุน		งบดำเนินงาน		งบกำไรสุทธิ		งบกำไรสุทธิ	
งบลงทุน	งบดำเนินงาน	งบกำไรสุทธิ	งบกำไรสุทธิ	งบกำไรสุทธิ	งบกำไรสุทธิ	งบกำไรสุทธิ	งบกำไรสุทธิ
วัสดุยานพาหนะและขนส่ง	2,300	0	0	0	0	0	0
วัสดุเชื้อเพลิงและวัสดุสิ้น	74,719.2	0	0	0	0	0	0
วัสดุคอมพิวเตอร์	25,780	0	0	0	0	0	0
วัสดุสำรวจ	0	0	0	0	100	0	10,000
รวมค่าวัสดุ	171,238.6	368,617.7	303,000				320,000
ค่าสาธารณูปโภค							
ค่าไฟฟ้า	0	0	50,000	0	0	0	50,000
รวมค่าสาธารณูปโภค	0	0	50,000				50,000
รวมงบดำเนินงาน	525,966.91	774,613.94	853,000				770,000
งบลงทุน							
ค่าครุภัณฑ์							
ครุภัณฑ์สำนักงาน							
จัดซื้อเก้าอี้สำนักงานหัวหน้าฝ่าย	4,500	0	0	0	0	0	0
จัดซื้อตู้เหล็กเก็บเอกสาร 2 บานเปิด แบบ	16,500	0	0	0	0	0	0
ท็อป							
จัดซื้อตู้เหล็กเก็บเอกสารบานเลื่อน 2 บาน	5,000	0	0	0	0	0	0
แบบกระจก							

รายการ	ปี 2564	ปี 2565	ปี 2566	ปี 2567
ครุภัณฑ์คอมพิวเตอร์หรืออิเล็กทรอนิกส์				
จัดซื้อเครื่องคอมพิวเตอร์ All In One สำหรับงานประมวลผล	46,000	0	0	0 %
จัดซื้อเครื่องคอมพิวเตอร์ สำหรับประมวลผลแบบเซิร์ฟเวอร์ (จอแสดงภาพไม่น้อยกว่า 19 นิ้ว)	60,000	0	0	0 %
จัดซื้อเครื่องพิมพ์แบบฉีดหมึก (Inkjet Printer) สำหรับกระดาษขนาด A3	6,300	0	0	0 %
จัดซื้อเครื่องสำรองไฟฟ้า ขนาด 800 VA	10,000	0	0	0 %
รวมค่าครุภัณฑ์	148,300	0	0	0
รวมงบลงทุน	148,300	0	0	0
รวมงานบริหารทั่วไปเกี่ยวกับคณะและชุมชน	2,613,160.91	1,614,613.94	1,693,000	1,610,000
งบไฟฟ้าและประปา				
งบบุคลากร				
เงินเดือน (ฝ่ายประจำ)				
ค่าตอบแทนพนักงานจ้าง	108,000	0	0	0 %
เงินเพิ่มต่าง ๆ ของพนักงานจ้าง	12,000	0	0	0 %
รวมเงินเดือน (ฝ่ายประจำ)	120,000	0	0	0
รวมงบบุคลากร	120,000	0	0	0

	ปี 2564		ปี 2565		ปี 2566		ปี 2567	
	งบดำเนินงาน	งบอุดหนุน	งบดำเนินงาน	งบอุดหนุน	งบดำเนินงาน	งบอุดหนุน	งบดำเนินงาน	งบอุดหนุน
งบดำเนินงาน								
ค่าใช้จ่าย								
รายจ่ายเพื่อได้มาซึ่งบริการ								
รายจ่ายเพื่อให้ได้มาซึ่งบริการ	63,193.13		63,193.13		0	0	0	0 %
รวมค่าใช้จ่าย	63,193.13		63,193.13		0	0	0	0 %
ค่าวัสดุ								
วัสดุไฟฟ้าและวิทยุ	473,967.2		473,967.2		0	0	0	0 %
รวมค่าวัสดุ	473,967.2		473,967.2		0	0	0	0 %
รวมงบดำเนินงาน	537,160.33		537,160.33		0	0	0	0 %
รวมงานไฟฟ้าและประปา	657,160.33		657,160.33		0	0	0	0 %
งานส่วนสาธารณภาระ								
งบบุคลากร								
เงินเดือน (ฝ่ายประจำ)								
ค่าตอบแทนพนักงานจ้าง	638,506		638,506		0	0	0	0 %
เงินเพิ่มต่าง ๆ ของพนักงานจ้าง	70,945		70,945		0	0	0	0 %
รวมเงินเดือน (ฝ่ายประจำ)	709,451		709,451		0	0	0	0 %
รวมงบบุคลากร	709,451		709,451		0	0	0	0 %

งบดำเนินงาน	ปี 2564		ปี 2565		ปี 2566		ปี 2567	
	งบดำเนินงาน	งบดำเนินงาน	งบดำเนินงาน	งบดำเนินงาน	งบดำเนินงาน	งบดำเนินงาน	งบดำเนินงาน	งบดำเนินงาน
ค่าใช้สอย								
รายจ่ายเพื่อให้เต็มซึ่งบริการ								
ค่าจ้างเหมาบริการสวนสาธารณะ	0	0	0	0	0	0	100 %	216,000
ค่าบำรุงรักษาและซ่อมแซม	800	1,100	1,100	25,000	25,000	25,000	20 %	30,000
รวมค่าใช้สอย	800	1,100	1,100	25,000	25,000	25,000		246,000
ค่าวัสดุ								
วัสดุก่อสร้าง	0	0	0	30,000	30,000	30,000	0 %	30,000
วัสดุการเกษตร	32,010	55,900	55,900	116,000	116,000	116,000	-39.66 %	70,000
รวมค่าวัสดุ	32,010	55,900	55,900	146,000	146,000	146,000		100,000
รวมงบดำเนินงาน	32,810	57,000	57,000	171,000	171,000	171,000		346,000
งบลงทุน								
ค่าครุภัณฑ์								
ครุภัณฑ์การเกษตร								
โครงการจัดซื้อเครื่องใช้ยนต์	30,000	0	0	0	0	0	0 %	0
โครงการจัดซื้อเครื่องตัดกิ่งไม้สูง	19,000	0	0	0	0	0	0 %	0
ครุภัณฑ์ก่อสร้าง								
โครงการจัดซื้อส่วนกระแทก 10 มม.	2,500	0	0	0	0	0	0 %	0

	รวมบัญชี		เปรียบเทียบ	
	ปี 2564	ปี 2565	ปี 2566	ปี 2567
ครุภัณฑ์งานบ้านงานครัว				
โครงการจัดซื้อเครื่องตัดแต่งพุ่มไม้ ขนาด 22 นิ้ว	11,000	0	0	0 %
โครงการจัดซื้อเครื่องตัดหญ้าแบบข้อแข็ง	16,400	0	0	0 %
จัดซื้อเครื่องตัดหญ้าแบบข้อแข็ง	0	0	0	100 %
รวมค่าครุภัณฑ์	78,900	0	0	38,000
รวมงบลงทุน	78,900	0	0	38,000
รวมงานส่วนสาธารณณะ	821,161	57,000	171,000	384,000
งานกำจัดขยะมูลฝอยและสิ่งปฏิกูล				
งบบุคลากร				
เงินเดือน (ฝ่ายประจำ)				
ค่าตอบแทนพนักงานจ้าง	1,116,000	1,314,622	1,521,360	-0.3 %
เงินเพิ่มต่าง ๆ ของพนักงานจ้าง	124,000	255,669	372,000	-1.61 %
รวมเงินเดือน (ฝ่ายประจำ)	1,240,000	1,570,291	1,893,360	1,882,800
รวมงบบุคลากร	1,240,000	1,570,291	1,893,360	1,882,800

งบดำเนินงาน	งบกลางของรัฐ		งบประมาณการ	
	ปี 2564	ปี 2565	ปี 2566	ปี 2567
ค่าตอบแทน				
ค่าตอบแทนผู้ปฏิบัติราชการอื่นเป็นประโยชน์แก่องค์กรปกครองส่วนท้องถิ่น				
ค่าตอบแทนผู้ปฏิบัติราชการอื่นเป็นประโยชน์แก่องค์กรปกครองส่วนท้องถิ่น	0	0	10,000	-100 %
ค่าตอบแทนการปฏิบัติงานนอกเวลาราชการ	0	15,180	30,000	0 %
รวมค่าตอบแทน	0	15,180	40,000	30,000
ค่าใช้จ่าย				
รายจ่ายเพื่อให้ได้มาซึ่งบริการ	1,096,491	1,210,159.5	2,000,000	-18 %
ค่าจ้างเหมาบริการการกำจัดสิ่งปฏิกูลและมูลฝอย	0	0	0	100 %
รายจ่ายที่เกี่ยวข้องกับการปฏิบัติราชการที่ไม่เข้าลักษณะรายจ่ายงบรายจ่ายอื่น ๆ				
โครงการรณรงค์สร้างจิตสำนึกในการคัดแยกขยะในชุมชน	0	0	0	100 %
โครงการรณรงค์สร้างจิตสำนึกในการคัดแยกขยะในชุมชน	0	0	50,000	-100 %
ค่าบำรุงรักษาและซ่อมแซม	139,960.1	231,453.1	650,000	-46.15 %
รวมค่าใช้จ่าย	1,236,451.1	1,441,612.6	2,700,000	2,400,000

	งบการเงิน	งบการเงิน	งบการเงิน	งบการเงิน	งบการเงิน
	ปี 2564	ปี 2565	ปี 2566	ปี 2567	ปี 2567
					ข้อยกเว้น (%)
ค่าวัสดุ					
วัสดุยานพาหนะและขนส่ง	0	59,543.9	50,000	50,000	0 %
วัสดุเชื้อเพลิงและหล่อลื่น	251,932.87	360,960.4	440,000	440,000	0 %
รวมค่าวัสดุ	251,932.87	420,504.3	490,000	490,000	
รวมงบดำเนินงาน	1,488,383.97	1,877,296.9	3,230,000	2,920,000	
งบลงทุน					
ค่าครุภัณฑ์					
ครุภัณฑ์ยานพาหนะและขนส่ง					
โครงการจัดซื้อรถบรรทุกขยะ	0	0	2,500,000	0	-100 %
ค่าบำรุงรักษาและปรับปรุงครุภัณฑ์					
รวมค่าครุภัณฑ์	0	485,000	0	0	0 %
รวมงบลงทุน	0	485,000	2,500,000	0	
รวมงบดำเนินงาน	2,728,383.97	3,932,587.9	7,623,360	4,802,800	
รวมแผนงานเคหะและชุมชน	6,819,866.21	5,604,201.84	9,487,360	6,796,800	

งบดำเนินงาน		งบดำเนินงาน		งบดำเนินงาน	
งบดำเนินงาน		งบดำเนินงาน		งบดำเนินงาน	
แผนงานสร้างความเข้มแข็งของชุมชน					
งานส่งเสริมและสนับสนุนความเข้มแข็งชุมชน					
งบดำเนินงาน					
ค่าใช้สอย					
รายละเอียดเกี่ยวกับการปฏิบัติราชการที่ไม่เข้าลักษณะรายจ่ายงบรายจ่ายอื่น ๆ					
โครงการฝึกอบรมอาชีพให้แก่ประชาชน	0	0	100 %	20,000	
โครงการอบรมและพัฒนาอาชีพเพื่อคุณภาพชีวิตตามแนวทางเศรษฐกิจพอเพียง	0	0	100 %	50,000	
รวมค่าใช้สอย	0	0		70,000	
รวมงบดำเนินงาน	0	0		70,000	
รวมงานส่งเสริมและสนับสนุนความเข้มแข็งชุมชน	0	0		70,000	
รวมแผนงานสร้างความเข้มแข็งของชุมชน	0	0		70,000	
แผนงานการศึกษา วัฒนธรรม และนันทนาการ					
งานกีฬาและนันทนาการ					
งบดำเนินงาน					
ค่าใช้สอย					
รายละเอียดเกี่ยวกับการปฏิบัติราชการที่ไม่เข้าลักษณะรายจ่ายงบรายจ่ายอื่น ๆ					
โครงการจัดงานวันเด็ก	0	0	100 %	100,000	
โครงการจัดงานวันเด็ก	0	100,000	-100 %	0	

งบกลาง		งบดำเนินงาน		งบอุดหนุน		งบลงทุน		งบกลาง (ต่อ)	
ปีงบประมาณ	ปีงบประมาณ	ปีงบประมาณ	ปีงบประมาณ	ปีงบประมาณ	ปีงบประมาณ	ปีงบประมาณ	ปีงบประมาณ	ปีงบประมาณ	ปีงบประมาณ
2566	2566	2566	2566	2566	2566	2566	2566	2566	2566
0	0	0	0	0	0	0	0	100 %	20,000
โครงการแพทยศาสตรบัณฑิต	0	0	0	0	0	0	0	100 %	20,000
รวมค่าใช้จ่าย	0	0	0	0	0	0	130,000		220,000
รวมงบดำเนินงาน	0	0	0	0	0	0	130,000		220,000
รวมงานศาสนาคณะธรรมท้องถิ่น	0	0	0	0	0	0	130,000		220,000
รวมแผนงานการศาสนา คณะธรรม และบัณฑิตการ	0	0	0	0	0	0	250,000		330,000
แผนงานอุตสาหกรรมและการโยธา									
งานบริหารทั่วไปเกี่ยวกับอุตสาหกรรมและการโยธา									
งบบุคลากร									
เงินเดือน (ฝ่ายประจำ)									
เงินเดือนข้าราชการ หรือพนักงานส่วนท้องถิ่น	0	1,188,346	0	1,188,346	0	1,326,620	1,326,620	104.92 %	2,718,540
เงินประจำตำแหน่ง	0	42,612	0	42,612	0	78,000	78,000	0 %	78,000
ค่าตอบแทนพนักงานจ้าง	0	655,920	0	655,920	0	678,120	678,120	-13.1 %	589,320
เงินเพิ่มต่าง ๆ ของพนักงานจ้าง	0	12,000	0	12,000	0	12,000	12,000	-100 %	0
รวมเงินเดือน (ฝ่ายประจำ)	0	1,898,878	0	1,898,878	0	2,094,740	2,094,740		3,385,860
/	0	1,898,878	0	1,898,878	0	2,094,740	2,094,740		3,385,860

งบดำเนินงาน		งบกำไรสุทธิ		งบกำไรสุทธิ	
งบดำเนินงาน	งบกำไรสุทธิ	งบกำไรสุทธิ	งบกำไรสุทธิ	งบกำไรสุทธิ	งบกำไรสุทธิ
ค่าตอบแทน					
ค่าตอบแทนผู้บริหารท่านอื่นเป็นประโยชน์แก่องค์กรปกครองส่วนท้องถิ่น					
ค่าตอบแทนผู้บริหารท่านอื่นเป็นประโยชน์แก่องค์กรปกครองส่วนท้องถิ่น	0	207,900	200,000	-100 %	0
ค่าตอบแทนการปฏิบัติงานนอกเวลาราชการ	0	0	10,000	-100 %	0
ค่าเช่าบ้าน	0	115,000	60,000	0 %	60,000
เงินช่วยเหลือการศึกษาบุตร					
เงินช่วยเหลือการศึกษาบุตรซ้ำ	0	4,800	44,600	44.84 %	64,600
ราชการ/พนักงาน/ลูกจ้างประจำ					
รวมค่าตอบแทน	0	327,700	314,600		124,600
ค่าใช้สอย					
รายจ่ายเพื่อให้ได้มาซึ่งบริการ					
รายจ่ายเพื่อให้ได้มาซึ่งบริการ	0	184,240	125,000	60 %	200,000
รายจ่ายเกี่ยวเนื่องกับการปฏิบัติราชการที่ไม่เข้าลักษณะรายจ่ายงบรายจ่ายอื่น ๆ					
ค่าใช้จ่ายในการเดินทางไปราชการ	0	1,600	20,000	50 %	30,000
ค่าลงทะเบียนในการฝึกอบรม	0	3,900	50,000	60 %	80,000
ค่าบำรุงรักษาและซ่อมแซม	0	45,506	211,200	-5.3 %	200,000
รวมค่าใช้สอย	0	235,246	406,200		510,000

ปี 2564		ปี 2565		ปี 2566	
คำอธิบาย	ปี 2564	ปี 2565	ปี 2566	ปี 2564	ปี 2565
คำวัสดุ					
วัสดุสำนักงาน	0	8,687	25,000	0 %	25,000
วัสดุก่อสร้าง	0	72,669	135,000	48.15 %	200,000
วัสดุยานพาหนะและขนส่ง	0	38,520	30,000	0 %	30,000
วัสดุเครื่องเป่าลมและท่อลิ้น	0	108,730.35	125,000	20 %	150,000
วัสดุคอมพิวเตอร์	0	16,940	45,000	-33.33 %	30,000
รวมค่าวัสดุ	0	245,546.35	360,000		435,000
รวมงบดำเนินงาน	0	808,492.35	1,080,800		1,069,600
งบลงทุน					
ค่าครุภัณฑ์					
ครุภัณฑ์สำนักงาน					
จัดซื้อเก้าอี้สำนักงาน	0	6,900	0	0 %	0
จัดซื้อเครื่องถ่ายภาพเอกสาร ระบบดิจิทัล (ขาว - ดำ) ความเร็ว 30 แผ่นต่อนาที	0	0	0	100 %	120,000
ครุภัณฑ์โรงงาน					
จัดซื้อเลื่อยจิ๊กซอว์	0	2,300	0	0 %	0

ครุภัณฑ์คอมพิวเตอร์หรืออิเล็กทรอนิกส์							
จัดซื้อเครื่องคอมพิวเตอร์สำหรับงาน ประมวลผล แบบที่ 1 * (จอแสดงภาพขนาด ไม่น้อยกว่า 19 นิ้ว)	0	22,000	0	0	0 %	0	0
จัดซื้อเครื่องพิมพ์ Multifunction แบบชนิด หมึกพร้อมติดตั้งถังหมึกพิมพ์ (Ink Tank Printer)	0	0	0	0	100 %	0	8,000
จัดซื้อเครื่องพิมพ์แบบชนิดหมึก (Inkjet Printer) สำหรับกระดาษขนาด A3	0	0	0	0	100 %	0	8,000
รวมค่าครุภัณฑ์	0	31,200	0	0		0	136,000
รวมงบลงทุน	0	31,200	0	0		0	136,000
รวมงานบริหารทั่วไปเกี่ยวกับอุตสาหกรรมและการโยธา	0	2,738,570.35	0	3,175,540		0	4,591,460
งานก่อสร้าง							

งบลงทุน		งบดำเนินงาน		งบดำเนินงาน		งบดำเนินงาน	
ค่าที่ดินและสิ่งก่อสร้าง							
ค่าต่อเติมหรือดัดแปลงอาคาร หรือสิ่งปลูกสร้างต่าง ๆ							
โครงการปรับปรุงต่อเติมอาคารสำนักงานเทศบาล และบริเวณสำนักงานเทศบาล	0	0	0	0	100 %	498,900	
ค่าก่อสร้างสิ่งสาธารณูปการ							
โครงการก่อสร้างถนน คลส. ขอยหมู่บ้าน จนภูมิ หมู่ที่ 7 ต.บ่อพลับ	0	0	0	0	100 %	498,500	
โครงการก่อสร้างถนน คลส.และวางท่อระบายน้ำ คลส. ขอยข้างบ้านผู้ช่วยชาติ หมู่ที่ ๔ ต.บ่อพลับ	0	0	0	0	100 %	640,500	
โครงการก่อสร้างถนน คลส.และวางท่อระบายน้ำ คลส. ขอยโรงงานเฟอร์นิเจอร์ หมู่ที่ ๘ ต.บ่อพลับ	0	0	0	0	100 %	1,342,000	
โครงการก่อสร้างถนน คลส.และวางท่อระบายน้ำ คลส.บริเวณขอยกลุ่มเกษจร หมู่ที่ 2 ต.บ่อพลับ	0	0	1,210,000	0	-100 %	0	
โครงการจ้างเหมาปรับปรุงถนนผิวจราจรคอนกรีตเสริมเหล็ก ขอยบ่อพลับ 2 ขอย 3 หมู่ที่ 2 ตำบลบ่อพลับ	0	130,000	0	0	0 %	0	

ปีงบประมาณ 2566		ปีงบประมาณ 2567		ปีงบประมาณ 2568		ปีงบประมาณ 2569	
งบลงทุน	งบดำเนินงาน	งบลงทุน	งบดำเนินงาน	งบลงทุน	งบดำเนินงาน	งบลงทุน	งบดำเนินงาน
บาท	บาท	บาท	บาท	บาท	บาท	บาท	บาท
โครงการวางท่อระบายน้ำ คสล. ขนาด 0.60 เมตร พร้อมบ่อพัก คสล. เชื่อมต่อของเดิมบริเวณริมถนนสาย นฐ 4002 หมู่ที่ 7 ตำบลบ่อพลับ	0	0	170,000	0	-100 %	0	0
โครงการวางท่อระบายน้ำ คสล.ขนาดเส้นผ่าศูนย์กลาง 0.60 เมตร พร้อมบ่อพักคสล. หมู่ที่ 6 ตำบลบ่อพลับ	0	0	0	0	100 %	998,000	0
โครงการวางท่อระบายน้ำ คสล.ตลอดถนนไม่สิ้นข้าง จำนวน 3 จุด บริเวณถนนไม่สิ้นข้าง หมู่ที่ 8 ตำบลบ่อพลับ	0	0	0	0	100 %	150,200	0
รวมค่าที่ดินและสิ่งก่อสร้าง	0	130,000	1,380,000	0		4,128,100	0
รวมงบลงทุน	0	130,000	1,380,000	0		4,128,100	0
รวมงานก่อสร้าง	0	130,000	1,380,000	0		4,128,100	0
รวมแผนงานอุตสาหกรรมและการโยธา	0	2,868,570.35	4,555,540	0		8,719,560	0

แผนงานการเกษตร						
งานส่งเสริมการเกษตร						
งบดำเนินงาน						
ค่าใช้จ่าย						
รายจ่ายเกี่ยวเนื่องกับการปฏิบัติราชการที่ไม่เข้าลักษณะรายจ่ายงบรายจ่ายอื่น ๆ						
โครงการส่งเสริมปรับปรุงดิน และการผลิตปุ๋ยอินทรีย์ ปุ๋ยน้ำ	0	0	0	100 %	20,000	
โครงการสนับสนุนการจัดตั้งชมรมหรือกลุ่มแลกเปลี่ยนความรู้ทางการเกษตร	0	0	20,000	-100 %	0	
รวมค่าใช้จ่าย	0	0	20,000		20,000	
รวมงบดำเนินงาน	0	0	20,000		20,000	
รวมงานส่งเสริมการเกษตร	0	0	20,000		20,000	

งบลงทุน		ปีงบประมาณ พ.ศ. 2566	ปีงบประมาณ พ.ศ. 2567
งานสิ่งแวดล้อมและทรัพยากรธรรมชาติ			
ค่าที่ดินและสิ่งก่อสร้าง			
ค่าปรับปรุงที่ดินและสิ่งก่อสร้าง			
โครงการชุดลอกคู คลอง และลำราง	225,000	0	0 %
สาธารณะ ภายในพื้นที่รับผิดชอบ หมู่ที่ 1 - หมู่ที่ 9 ตำบลบ่อพลับ	0	0	0 %
โครงการชุดลอกคู คลอง และลำราง	0	200,000	-100 %
สาธารณะ ภายในพื้นที่รับผิดชอบ หมู่ที่ 1 - หมู่ที่ 9 ตำบลบ่อพลับ	0	0	0 %
รวมค่าที่ดินและสิ่งก่อสร้าง	0	200,000	0
รวมงบลงทุน	0	200,000	0
รวมงบงานสิ่งแวดล้อมและทรัพยากรธรรมชาติ	0	200,000	0
รวมแผนงานการเกษตร	0	220,000	20,000
แผนงานการพาณิชย์			
งานกิจการประปา			
งบบุคลากร			
เงินเดือน (ฝ่ายประจำ)			
เงินเดือนข้าราชการ หรือพนักงานส่วนท้องถิ่น	272,340	283,140	-34.59 %
ค่าตอบแทนพนักงานจ้าง	362,350	324,000	36.33 %
		487,600	318,960
		324,000	441,720

	ปี-2565	ปี-2566	ปี-2567
เงินเพิ่มต่าง ๆ ของพนักงานจ้าง	26,490	11,820	11,820
รวมเงินเดือน (ฝ่ายประจำ)	661,180	606,360	823,420
รวมงบบุคลากร	661,180	606,360	823,420
งบดำเนินงาน			
ค่าตอบแทน			
ค่าตอบแทนผู้ปฏิบัติราชการอื่นเป็นประโยชน์ องค์กรปกครองส่วนท้องถิ่น			
ค่าตอบแทนผู้ปฏิบัติราชการอื่นเป็น ประโยชน์แก่องค์กรปกครองส่วนท้องถิ่น	0	0	20,000
ค่าตอบแทนการปฏิบัติงานนอกเวลาราชการ	0	0	5,000
เงินช่วยเหลือการศึกษาบุตร	4,730	0	0
เงินช่วยเหลือการศึกษาบุตรเข้า ราชการ/พนักงาน/ลูกจ้างประจำ	0	4,800	4,800
รวมค่าตอบแทน	4,730	4,800	29,800
ค่าใช้จ่าย			
รายจ่ายเพื่อให้ได้มาซึ่งบริการ			
รายจ่ายเพื่อให้ได้มาซึ่งบริการ	279,327	29,640.03	100,000
รายจ่ายเพื่อให้ได้มาซึ่งบริการ			100,000

รายละเอียดเกี่ยวกับรายการปฏิบัติการที่ไม่เข้าลักษณะรายจ่ายงบรายจ่ายอื่น ๆ	ปี 2564		ปี 2565		ปี 2566		ปี 2567	
	งบรายจ่าย	งบรายจ่าย	งบรายจ่าย	งบรายจ่าย	งบรายจ่าย	งบรายจ่าย	งบรายจ่าย	งบรายจ่าย
ค่าใช้จ่ายในการเดินทางไปราชการ	0	2,384	10,000	-100 %	0			
ค่าลงทะเบียนในการฝึกอบรม	0	3,900	30,000	-100 %	0			
ค่าบำรุงรักษาและซ่อมแซม	0	18,510	290,000	-65.52 %	100,000			
รวมค่าใช้จ่าย	279,327	54,434.03	430,000		200,000			
ค่าวัสดุ								
วัสดุไฟฟ้าและวิทยุ	0	49,535	50,000	0 %	50,000			
วัสดุก่อสร้าง	153,530.4	259,834.04	240,000	-8.33 %	220,000			
วัสดุยานพาหนะและขนส่ง	0	0	20,000	0 %	20,000			
วัสดุเชื้อเพลิงและหล่อลื่น	1,011.9	6,763.6	50,000	0 %	50,000			
วัสดุอื่น	56,700	136,371.5	100,000	100 %	200,000			
รวมค่าวัสดุ	211,242.3	452,504.14	460,000		540,000			
ค่าสาธารณูปโภค								
ค่าไฟฟ้า	3,605,480.73	3,644,553.05	5,079,000	-49.22 %	2,579,000			
รวมค่าสาธารณูปโภค	3,605,480.73	3,644,553.05	5,079,000		2,579,000			
รวมงบดำเนินงาน	4,100,780.03	4,156,291.22	5,998,800		3,328,800			

วันที่พิมพ์ : 27/7/2566 13:16

งบลงทุน		งบดำเนินงาน		งบกำไรสุทธิ		งบกำไรสุทธิ	
		ปี 2566		ปี 2567		ปี 2567	
		บาท		บาท		%	
ค่าครุภัณฑ์							
ครุภัณฑ์ยานพาหนะและขนส่ง							
จัดซื้อจักรยานยนต์ ขนาด 110 ซีซี แบบ	0	0	0	100 %	43,500		
เกียรติธรรมดา							
ครุภัณฑ์ก่อสร้าง					0	0 %	
จัดซื้อเครื่องสกัดทำลาย 5 กก.	17,976	0	0				
ครุภัณฑ์ไฟฟ้าและวิทยุ							
จัดซื้อตู้ควบคุมไฟฟ้า	0	0	60,000	0 %	60,000		
ครุภัณฑ์อื่น							
ค่าจัดซื้อเครื่องสูบน้ำบาดาลชนิดจุ่มได้น้ำ		430,140	400,000	-1.75 %	393,000		
(ซัมเมอร์ส) พร้อมชุดติดตั้งและอุปกรณ์							
ควบคุม			460,000		496,500		
รวมค่าครุภัณฑ์	17,976	430,140	460,000				
ค่าที่ดินและสิ่งก่อสร้าง							
ค่าก่อสร้างสิ่งสาธารณูปโภค							
โครงการขุดเจาะบ่อนบาดาล ภายในตำบล	0	0	0	100 %	1,797,300		
โครงการปรับปรุงท่อเมนประปา PVC เดิม							
เป็น ชนิดท่อขนาดต่างๆ ภายในตำบล	0	0	0	100 %	843,900		
รวมค่าที่ดินและสิ่งก่อสร้าง	0	0	0		2,641,200		

รวมงบลงทุน		รวมงบดำเนินงาน		รวมงบอุดหนุน		รวมงบกลาง		รวมงบประกัน		รวมงบอื่น	
งบลงทุน		งบดำเนินงาน		งบอุดหนุน		งบกลาง		งบประกัน		งบอื่น	
ปี 2564		ปี 2565		ปี 2566		ปี 2567		ปี 2568		ปี 2569	
จำนวนเงิน		จำนวนเงิน		จำนวนเงิน		จำนวนเงิน		จำนวนเงิน		จำนวนเงิน	
บาท		บาท		บาท		บาท		บาท		บาท	
	17,976	430,140	460,000								3,137,700
รวมงานกิจการประปา	4,779,936.03	5,192,791.22	7,282,220								7,251,000
รวมแผนงานการพาณิชย์	4,779,936.03	5,192,791.22	7,282,220								7,251,000
รวมทุกแผนงาน	51,957,489.15	54,879,464	77,051,000								77,300,000

รายงานรายละเอียดประมาณการรายจ่ายงบประมาณรายจ่ายทั่วไป

ประจำปีงบประมาณ พ.ศ. 2567

เทศบาลตำบลบ่อพลับ

อำเภอเมืองนครปฐม จังหวัดนครปฐม

ประมาณการรายจ่ายรวมทั้งสิ้น 77,300,000 บาท แยกเป็น

แผนงานงบกลาง

งบกลาง	รวม	19,650,071 บาท
งบกลาง	รวม	19,650,071 บาท
งบกลาง	รวม	19,650,071 บาท
ค่าชำระหนี้เงินกู้	จำนวน	2,546,000 บาท
<p> เพื่อจ่ายเป็นค่าผ่อนชำระเงินต้นโครงการสินเชื่อ เพื่อการพัฒนาองค์กรปกครองส่วนท้องถิ่น ให้กับธนาคารกรุงไทย สาขานครปฐม (วงเงินสินเชื่อ 27,000,000 บาท) ตั้งจ่ายค้างงวดปี 2567 ตั้งไว้ 2,546,000 บาท (สำนักปลัดเทศบาล) - เป็นไปตามระเบียบคณะกรรมการนโยบายและกำกับ การบริหารหนี้สาธารณะว่าด้วยหลักเกณฑ์ การกู้เงินขององค์กรปกครองส่วนท้องถิ่นพ.ศ. 2561</p>		
ค่าชำระดอกเบี้ย	จำนวน	200,000 บาท
<p> เพื่อจ่ายเป็นค่าผ่อนชำระเงินดอกเบี้ยโครงการสินเชื่อ เพื่อการพัฒนาองค์กรปกครองส่วนท้องถิ่น ให้กับธนาคารกรุงไทย สาขานครปฐม (วงเงินสินเชื่อ 27,000,000 บาท) ตั้งจ่ายค้างงวดปี 2567 ตั้งไว้ 200,000 บาท (สำนักปลัดเทศบาล) - เป็นไปตามระเบียบคณะกรรมการนโยบายและกำกับ การบริหารหนี้สาธารณะว่าด้วยหลักเกณฑ์ การกู้เงินขององค์กรปกครองส่วนท้องถิ่นพ.ศ. 2561</p>		

เงินสมทบกองทุนประกันสังคม

จำนวน

394,226 บาท

เพื่อจ่ายสมทบกองทุนประกันสังคมของพนักงานจ้าง

อัตราร้อยละ 5 ของเงินค่าจ้าง

พนักงานจ้างตามภารกิจ พนักงานจ้างทั่วไป

เงินเพิ่มการครองชีพชั่วคราวของ

พนักงานจ้างตามภารกิจพนักงานจ้างทั่วไป ฯลฯ

ตามระเบียบกำหนด ตั้งไว้ 394,226 บาท

(สำนักปลัดเทศบาล)

- เป็นไปตามพระราชบัญญัติประกันสังคม พ.ศ. 2533
- หนังสือกรมส่งเสริมการปกครองท้องถิ่น ด่วนที่สุด
ที่ มท 0808.2/ว 4172 ลงวันที่ 24 ธันวาคม 2561
- หนังสือกรมส่งเสริมการปกครองท้องถิ่น ด่วนที่สุด
ที่ มท 0808.2/ว 1620 ลงวันที่ 22 เมษายน 2562
- หนังสือสำนักงาน ก.จ. ก.ท. และ ก.อบต. ด่วนที่สุด
ที่ มท 0809.5/ว 81 ลงวันที่ 10 กรกฎาคม 2557
- หนังสือสำนักงาน ก.จ. ก.ท. และ ก.อบต. ด่วนที่สุด
ที่ มท 0809.5/ว 9 ลงวันที่ 22 มกราคม 2557

เงินสมทบกองทุนเงินทดแทน

จำนวน

23,000 บาท

เพื่อจ่ายสมทบกองทุนเงินทดแทนตามพระราชบัญญัติ

เงินทดแทน(ฉบับที่ 2) พ.ศ.2561 ประกาศในราชกิจจานุเบกษา

มีผลบังคับใช้ตั้งแต่วันที่ 9 ธันวาคม 2561 ตั้งไว้ 23,000 บาท

(สำนักปลัดเทศบาล)

- เป็นไปตามพระราชบัญญัติเงินทดแทน (ฉบับที่ 2) พ.ศ. 2561
- หนังสือกรมส่งเสริมการปกครองท้องถิ่น ด่วนที่สุด
ที่ มท 0803.3/ว 3882 ลงวันที่ 28 พฤศจิกายน 2561

เบี้ยยังชีพผู้สูงอายุ

จำนวน

11,750,800 บาท

เพื่อจ่ายเป็นเงินสงเคราะห์เบี้ยยังชีพผู้สูงอายุ (เงินอุดหนุนทั่วไป โครงการสร้างหลักประกันรายได้แก่ผู้สูงอายุ) ในเขตเทศบาล ตำบลปอพลับ ที่มีสิทธิและคุณสมบัติครบถ้วน และเพื่อรองรับการจัดสวัสดิการให้แก่ผู้สูงอายุที่มีอายุ 60 ปีบริบูรณ์ขึ้นไป ที่มีคุณสมบัติครบถ้วน ที่ได้ขึ้นทะเบียนขอรับเงินเบี้ยยังชีพไว้กับองค์กรปกครองส่วนท้องถิ่นไว้แล้วตามฐานข้อมูลระบบสารสนเทศกรมส่งเสริมการปกครองส่วนท้องถิ่น ตั้งไว้ 11,750,800 บาท

จัดสรรตามประกาศกำหนดหลักเกณฑ์การกระจายอำนาจให้แก่องค์กรปกครองส่วนท้องถิ่น

(สำนักปลัดเทศบาล)

- เป็นไปตามระเบียบกระทรวงมหาดไทย ว่าด้วยหลักเกณฑ์การจ่ายเบี้ยยังชีพผู้สูงอายุ ขององค์กรปกครองส่วนท้องถิ่น พ.ศ. 2552 แก้ไขเพิ่มเติมถึง (ฉบับที่ 4) พ.ศ. 2562
- หนังสือกรมส่งเสริมการปกครองท้องถิ่น ด่วนที่สุด ที่ มท 0810.6/ว 1430 ลงวันที่ 6 กรกฎาคม 2564
- หนังสือกรมส่งเสริมการปกครองท้องถิ่น ด่วนที่สุด ที่ มท 0810.6/ว 2032 ลงวันที่ 3 เมษายน 2563
- หนังสือกรมส่งเสริมการปกครองท้องถิ่น ด่วนที่สุด ที่ มท 0810.6/ว 1174 ลงวันที่ 14 เมษายน 2563
- เป็นไปตามแผนพัฒนาท้องถิ่น (พ.ศ. 2566-2570) ฉบับที่ 2 ทบทวนครั้งที่ 1/2565 หน้าที่ 48 ลำดับที่ 1

เบี้ยยังชีพความพิการ

จำนวน

2,100,000 บาท

เพื่อจ่ายเป็นเงินเบี้ยยังชีพคนพิการและทุพพลภาพ ในเขตเทศบาล
ตำบลบ่อพลับ ที่มีสิทธิและคุณสมบัติครบถ้วน และเพื่อรองรับ
การจัดสวัสดิการเบี้ยความพิการให้แก่คนพิการที่มีสิทธิ
ตามหลักเกณฑ์ที่กำหนดที่ได้แสดงความจำนง
โดยการขอขึ้นทะเบียนเพื่อขอรับเงินเบี้ยความพิการ
ไว้กับองค์กรปกครองส่วนท้องถิ่นแล้ว ตั้งไว้ 2,100,000 บาท
จัดสรรตามประกาศกำหนดหลักเกณฑ์การกระจายอำนาจ
ให้แก่องค์กรปกครองส่วนท้องถิ่น
(สำนักปลัดเทศบาล)

- เป็นไปตามระเบียบกระทรวงมหาดไทย ว่าด้วยหลักเกณฑ์
การจ่ายเงินเบี้ยความพิการให้คนพิการ ขององค์กรปกครอง
ส่วนท้องถิ่น พ.ศ. 2553แก้ไขเพิ่มเติมถึง (ฉบับที่ 4) พ.ศ. 2562
- หนังสือกรมส่งเสริมการปกครองท้องถิ่น ด่วนที่สุด
ที่ มท 0810.6/ว 484ลงวันที่ 18 กุมภาพันธ์ 2563
- หนังสือกรมส่งเสริมการปกครองท้องถิ่น ด่วนที่สุด
ที่ มท 0810.6/ว 1430ลงวันที่ 6 กรกฎาคม 2564
- หนังสือกรมส่งเสริมการปกครองท้องถิ่น ด่วนที่สุด
ที่ มท 0810.6/ว 1174ลงวันที่ 14 เมษายน 2563
- เป็นไปตามแผนพัฒนาท้องถิ่น (พ.ศ. 2566-2570) ฉบับที่ 2
ทบทวนครั้งที่ 1/2565 หน้าที่ 48 ลำดับที่ 2

เบี้ยยังชีพผู้ป่วยเอดส์

จำนวน

60,000 บาท

เพื่อเป็นค่าใช้จ่ายเบี้ยยังชีพผู้ป่วยเอดส์ ดำเนินการเพื่อรองรับการจ่ายเงินสงเคราะห์เพื่อการยังชีพผู้ป่วยเอดส์ที่แพทย์ได้รับรองและทำการวินิจฉัยแล้ว และรายได้ไม่เพียงพอต่อการยังชีพหรือถูกทอดทิ้ง ขาดผู้อุปการะดูแล ไม่สามารถประกอบอาชีพเลี้ยงตนเองได้ โดยผู้ป่วยเอดส์ที่มีสิทธิจะได้รับเบี้ยยังชีพ คนละ 500 บาทต่อเดือน ตั้งไว้ 60,000 บาท จัดสรรตามประกาศกำหนดหลักเกณฑ์การกระจายอำนาจให้แก่องค์กรปกครองส่วนท้องถิ่น

(สำนักปลัดเทศบาล)

- เป็นไปตามระเบียบกระทรวงมหาดไทยว่าด้วยการจ่ายเงินสงเคราะห์เบี้ยยังชีพขององค์กรปกครองส่วนท้องถิ่น พ.ศ.2548
- เป็นไปตามแผนพัฒนาท้องถิ่น (พ.ศ. 2566-2570) ฉบับที่ 2 ทบพทครั้งที่ 1/2565 หน้าที่ 48 ลำดับที่ 3

เงินสำรองจ่าย

จำนวน

500,000 บาท

เพื่อเป็นค่าใช้จ่ายกรณีฉุกเฉินที่มีเหตุสาธารณภัยเกิดขึ้นหรือกรณีการป้องกันและยับยั้งก่อนเกิดสาธารณภัยหรือคาดว่าจะเกิดสาธารณภัยหรือกรณีฉุกเฉิน เพื่อบรรเทาปัญหาความเดือดร้อนของประชาชนเป็นส่วนรวม สำนักปลัดเทศบาล ตั้งไว้ 300,000 บาท
กองช่าง ตั้งไว้ 100,000 บาท
กองสาธารณสุขและสิ่งแวดล้อม ตั้งไว้ 100,000 บาท
รวมตั้งไว้ 500,000 บาท

- เป็นไปตามระเบียบกระทรวงมหาดไทยว่าด้วยวิธีงบประมาณขององค์กรปกครองส่วนท้องถิ่น พ.ศ. 2563 ข้อ 19
- เป็นไปตามระเบียบกระทรวงมหาดไทยว่าด้วยค่าใช้จ่ายเพื่อช่วยเหลือประชาชนตามอำนาจหน้าที่ขององค์กรปกครองส่วนท้องถิ่น (ฉบับที่ 3) พ.ศ. 2565

รายจ่ายตามข้อผูกพัน

<p>เงินค่าเช่าที่ธรณีสงฆ์ของวัดตาก้อง</p> <p>เพื่อจ่ายเป็นค่าเช่าที่ธรณีสงฆ์ของวัดตาก้อง โฉนดที่ดิน เลขที่ 649 ตามหนังสือสำนักงานพระพุทธศาสนาแห่งชาติ ที่ พศ 0005/5984 ลงวันที่ 10 กรกฎาคม 2563 (ปีงบประมาณ 2564 เป็นปีแรกของค่าเช่าที่ดิน ระยะ 5 ปีแรก ค่าเช่าปีละ 200,000 บาท) ปีนี้เป็นปีที่ 4 ตั้งไว้ 200,000 บาท (สำนักปลัดเทศบาล)</p> <p>- เป็นไปตามระเบียบกระทรวงมหาดไทยว่าด้วยวิธีงบประมาณ ขององค์กรปกครองส่วนท้องถิ่น พ.ศ. 2563 ข้อ 37</p>	จำนวน	200,000 บาท
<p>เงินบำรุงให้แก่สมาคมสันนิบาตเทศบาล</p> <p>เพื่อจ่ายเป็นค่าบำรุงให้แก่ สมาคมสันนิบาตเทศบาล เป็นรายปีตามเกณฑ์ โดยพิจารณาจากรายรับจริง ประจำปีที่ผ่านมาของสมาชิก ยกเว้นเงินกู้ เงินจ่ายขาด และเงินอุดหนุนทุกประเภท แต่จะต้องไม่น้อยกว่า ร้อยละเศษหนึ่งส่วนหกของรายรับดังกล่าว แต่อย่างไรก็ตามต้องไม่ต่ำกว่าสามหมื่นบาทและ ไม่เกินกว่าสี่แสนห้าหมื่นบาท ตั้งไว้ 100,000 บาท (สำนักปลัดเทศบาล)</p> <p>- เป็นไปตามข้อบังคับสมาคมสันนิบาตเทศบาล แห่งประเทศไทย พ.ศ. 2565 ข้อ 15</p>	จำนวน	100,000 บาท

เงินสมทบกองทุนบำเหน็จบำนาญข้าราชการส่วนท้องถิ่น (ก.บ.ท.) จำนวน 1,521,345 บาท

เพื่อจ่ายเป็นเงินสมทบกองทุนบำเหน็จบำนาญข้าราชการส่วนท้องถิ่น โดยให้คำนวณจากประมาณการรายรับทุกประเภทยกเว้นประเภทพันธบัตร เงินกู้ เงินที่มีผู้อุทิศให้/เงินบริจาค และเงินอุดหนุนไม่ต้องมารวมคำนวณตั้งไว้ 1,521,345 บาท

(สำนักปลัดเทศบาล)

- เป็นไปตามพระราชบัญญัติบำเหน็จบำนาญข้าราชการส่วนท้องถิ่น พ.ศ. 2500
- ระเบียบกระทรวงมหาดไทย ว่าด้วยเงินบำเหน็จบำนาญข้าราชการส่วนท้องถิ่น พ.ศ. 2546
- หนังสือสำนักงานกองทุนบำเหน็จบำนาญข้าราชการส่วนท้องถิ่น ด่วนมาก ที่ มท 0808.5/ว 30 ลงวันที่ 12 กรกฎาคม 2560
- หนังสือสำนักงานกองทุนบำเหน็จบำนาญข้าราชการส่วนท้องถิ่น ที่ มท 0808.5/ว 34 ลงวันที่ 30 กันยายน 2562
- เรื่อง ชักซ้อมแนวทางการส่งเงินสมทบกองทุนบำเหน็จบำนาญข้าราชการส่วนท้องถิ่น ประจำปีงบประมาณ พ.ศ. 2563
- หนังสือกระทรวงมหาดไทย ด่วนที่สุด ที่มท 0808.5/ว 6038 ลงวันที่ 7 ตุลาคม 2563

<p>เงินสมทบกองทุนหลักประกันสุขภาพ</p> <p>เพื่อจ่ายสมทบเข้าหลักประกันสุขภาพ ตามประกาศ คณะกรรมการหลักประกันสุขภาพแห่งชาติ ลงวันที่ 14 มิถุนายน 2552 เรื่อง การกำหนดหลักเกณฑ์ เพื่อสนับสนุนให้เทศบาลตำบลและการบริหารจัดการ ระบบหลักประกันสุขภาพในระดับท้องถิ่น ตั้งไว้ 224,700 บาท (กองสาธารณสุขและสิ่งแวดล้อม)</p> <p>- เป็นไปตามระเบียบกระทรวงมหาดไทย ว่าด้วย การตั้งงบประมาณขององค์กรปกครองส่วนท้องถิ่น เพื่อสมทบกองทุน พ.ศ. 2561 และที่แก้ไขเพิ่มเติมถึง (ฉบับที่ 2) พ.ศ. 2563</p>	<p>จำนวน</p> <p>224,700 บาท</p>
---	---------------------------------

เงินช่วยเหลือ

<p>เงินช่วยค่าทำศพพนักงานจ้าง</p> <p>- เพื่อจ่ายเป็นเงินช่วยเหลือในกรณีที่พนักงานจ้าง ของเทศบาลตำบลบ่อพลับถึงแก่ความตาย ในระหว่างรับราชการ ตั้งไว้ 30,000 บาท</p> <p>- เป็นไปตามพระราชกฤษฎีกา การจ่ายเงินเดือน เงินปี บำเหน็จ บำนาญ และเงินอื่นในลักษณะเดียวกัน พ.ศ.2535</p> <p>- หนังสือสำนักงาน ก.จ., ก.ท. และ ก.อบต. ที่ มท 0809.3/ว 90 ลงวันที่ 25 ธันวาคม 2560 เรื่อง ประกาศ ก.จ., ก.ท. และ ก.อบต. เรื่อง ประกาศคณะกรรมการกลางข้าราชการ และพนักงานส่วนท้องถิ่น เรื่อง หลักเกณฑ์และเงื่อนไข ในการจ่ายเงินช่วยเหลือ กรณี ข้าราชการการ และพนักงานส่วนท้องถิ่น ผู้รับบำนาญ ลูกจ้าง และ พนักงานงานจ้างถึงแก่ความตาย พ.ศ. 2560</p>	<p>จำนวน</p> <p>30,000 บาท</p>
---	--------------------------------

แผนงานบริหารงานทั่วไป

งานบริหารทั่วไป	รวม	9,696,810 บาท
งบบุคลากร	รวม	7,095,600 บาท
เงินเดือน (ฝ่ายการเมือง)	รวม	2,848,320 บาท
เงินเดือนนายก/รองนายกองค์กรปกครองส่วนท้องถิ่น	จำนวน	725,760 บาท

เพื่อจ่ายเป็นเงินเดือนนายกเทศมนตรีและ
รองนายกเทศมนตรี แยกดังนี้

(1) เงินเดือนนายกเทศมนตรี

อัตราเดือนละ 28,800 บาท จำนวน 12 เดือน

(2) เงินเดือนรองนายกเทศมนตรี

อัตราเดือนละ 15,840 บาท/คน รวม 2 คน

จำนวน 12 เดือน

งานบริหารทั่วไป ตั้งไว้ 725,760 บาท

(สำนักปลัดเทศบาล)

- เป็นไปตามระเบียบกระทรวงมหาดไทยว่าด้วยเงินเดือน

เงินค่าตอบแทน และประโยชน์ตอบแทนอย่างอื่น

ของนายกเทศมนตรี รองนายกเทศมนตรี

ประธานสภาเทศบาล รองประธานสภาเทศบาล

สมาชิกสภาเทศบาล เลขานุการนายกเทศมนตรี

ที่ปรึกษานายกเทศมนตรี และการจ่ายค่าเบี้ยประชุม

กรรมการสภาเทศบาล พ.ศ. 2554 และที่แก้ไขเพิ่มเติม

ค่าตอบแทนประจำตำแหน่งนายก/รองนายก	จำนวน	180,000 บาท
<p>เพื่อจ่ายเป็นค่าตอบแทนประจำตำแหน่งนายกเทศมนตรี และรองนายกเทศมนตรี แยกดังนี้</p> <p>(1) นายกเทศมนตรี เดือนละ 6,000 บาท จำนวน 12 เดือน</p> <p>(2) รองนายกเทศมนตรี จำนวน 2 อัตรา ๆ ละ 4,500 บาท จำนวน 12 เดือน</p> <p>งานบริหารทั่วไป รวมตั้งไว้ 180,000 บาท</p> <p>(สำนักปลัดเทศบาล)</p> <p>- เป็นไปตามระเบียบกระทรวงมหาดไทยว่าด้วยเงินเดือนเงินค่าตอบแทน และประโยชน์ตอบแทนอย่างอื่นของนายกเทศมนตรี รองนายกเทศมนตรี ประธานสภาเทศบาล รองประธานสภาเทศบาล สมาชิกสภาเทศบาล เลขานุการนายกเทศมนตรี ที่ปรึกษานายกเทศมนตรี และการจ่ายค่าเบี้ยประชุมกรรมการสภาเทศบาล พ.ศ. 2554 และที่แก้ไขเพิ่มเติม</p>		

ค่าตอบแทนพิเศษนายก/รองนายก	จำนวน	180,000 บาท
<p>เพื่อจ่ายเป็นค่าตอบแทนพิเศษนายกและรองนายก แยกดังนี้</p> <p>(1) นายกเทศมนตรี เดือนละ 6,000 บาท จำนวน 12 เดือน</p> <p>(2) รองนายกเทศมนตรี จำนวน 2 อัตรา ๆ ละ 4,500 บาท จำนวน 12 เดือน</p> <p>งานบริหารทั่วไป รวมตั้งไว้ 180,000 บาท</p> <p>(สำนักปลัดเทศบาล)</p> <p>- เป็นไปตามระเบียบกระทรวงมหาดไทยว่าด้วยเงินเดือนเงินค่าตอบแทน และประโยชน์ตอบแทนอย่างอื่นของนายกเทศมนตรี รองนายกเทศมนตรี ประธานสภาเทศบาล รองประธานสภาเทศบาล สมาชิกสภาเทศบาล เลขานุการนายกเทศมนตรี ที่ปรึกษานายกเทศมนตรี และการจ่ายค่าเบี้ยประชุมกรรมการสภาเทศบาล พ.ศ. 2554 และที่แก้ไขเพิ่มเติม</p>		

ค่าตอบแทนรายเดือนเลขานุการ/ที่ปรึกษานายกเทศมนตรี นายก
องค์การบริหารส่วนตำบล

จำนวน

207,360 บาท

เพื่อจ่ายเป็นค่าตอบแทนรายเดือนเลขานุการและ
ที่ปรึกษานายกเทศมนตรีเลขานุการ แยกดังนี้

(1) เลขานุการนายกเทศมนตรี เดือนละ 10,080 บาท

จำนวน 12 เดือน

(2) ที่ปรึกษานายกเทศมนตรี เดือนละ 7,200 บาท

จำนวน 12 เดือน

งานบริหารทั่วไป รวมตั้งไว้ 207,360 บาท

(สำนักปลัดเทศบาล)

- เป็นไปตามระเบียบกระทรวงมหาดไทยว่าด้วยเงินเดือน
เงินค่าตอบแทน และประโยชน์ตอบแทนอย่างอื่น
ของนายกเทศมนตรี รองนายกเทศมนตรี
ประธานสภาเทศบาล รองประธานสภาเทศบาล
สมาชิกสภาเทศบาล เลขานุการนายกเทศมนตรี
ที่ปรึกษานายกเทศมนตรี และการจ่ายค่าเบี้ยประชุม
กรรมการสภาเทศบาล พ.ศ. 2554 และที่แก้ไขเพิ่มเติม

ค่าตอบแทนประธานสภา/รองประธานสภา/สมาชิกสภา/เลขานุการสภา องค์กรปกครองส่วนท้องถิ่น	จำนวน	1,555,200 บาท
--	-------	---------------

เพื่อจ่ายเป็นค่าตอบแทนสมาชิกสภาเทศบาล แยกดังนี้

(1) ค่าตอบแทนประธานสภาเทศบาล

เดือนละ 15,840 บาท จำนวน 12 เดือน

(2) ค่าตอบแทนรองประธานสภาเทศบาล

เดือนละ 12,960 บาท จำนวน 12 เดือน

(3) ค่าตอบแทนสมาชิกสภาเทศบาล 10 คน

เดือนละ 10,080 บาท จำนวน 12 เดือน

งานบริหารทั่วไป รวมตั้งไว้ 1,555,200 บาท

(สำนักปลัดเทศบาล)

- เป็นไปตามระเบียบกระทรวงมหาดไทยว่าด้วยเงินเดือน

เงินค่าตอบแทน และประโยชน์ตอบแทนอย่างอื่น

ของนายกเทศมนตรี รองนายกเทศมนตรี

ประธานสภาเทศบาล รองประธานสภาเทศบาล

สมาชิกสภาเทศบาล เลขานุการนายกเทศมนตรี

ที่ปรึกษานายกเทศมนตรี และการจ่ายค่าเบี้ยประชุม

กรรมการสภาเทศบาล พ.ศ. 2554 และที่แก้ไขเพิ่มเติม

เงินเดือน (ฝ่ายประจำ)	รวม	4,247,280 บาท
-----------------------	-----	---------------

เงินเดือนข้าราชการ หรือพนักงานส่วนท้องถิ่น	จำนวน	3,348,000 บาท
--	-------	---------------

เพื่อจ่ายเป็นเงินเดือน รวมถึงเงินเลื่อนขั้นเงินเดือนประจำปี

ให้แก่พนักงานเทศบาล งานบริหารทั่วไปจำนวน 8 อัตรา

จำนวน 12 เดือน

งานบริหารทั่วไป ตั้งไว้ 3,348,000 บาท

(สำนักปลัดเทศบาล)

- เป็นไปตามพระราชบัญญัติระเบียบบริหารงานบุคคล

ส่วนท้องถิ่น พ.ศ. 2542

- เป็นไปตามแผนอัตรากำลัง 3 ปี (พ.ศ. 2567 - 2569)

ของเทศบาลตำบลบ่อพลับ

เงินเพิ่มต่าง ๆ ของข้าราชการ หรือพนักงานส่วนท้องถิ่น	จำนวน	84,000 บาท
<p>เพื่อจ่ายเป็นเงินค่าตอบแทนรายเดือนของ ปลัดเทศบาลตำบลบ่อพลับ นอกเหนือจาก เงินประจำตำแหน่ง งานบริหารทั่วไป ตั้งไว้ 84,000 บาท (สำนักปลัดเทศบาล)</p>		
<ul style="list-style-type: none"> - เป็นไปตามพระราชบัญญัติระเบียบบริหารงานบุคคล ส่วนท้องถิ่น พ.ศ. 2542 - เป็นไปตามแผนอัตรากำลัง 3 ปี (พ.ศ. 2567 - 2569) ของเทศบาลตำบลบ่อพลับ - เป็นไปตามประกาศ ก.จ. ก.ท. และ ก.อบต. เรื่อง กำหนดหลักเกณฑ์การให้ข้าราชการหรือ พนักงานส่วนท้องถิ่นได้รับเงินค่าตอบแทน นอกเหนือจากเงินเดือน ลงวันที่ 22 เมษายน 2547 - หนังสือสำนักงาน ก.จ. ก.ท. และ ก.อบต. ที่ มท 0809.3/ว 28 ลงวันที่ 16 กุมภาพันธ์ 2548 เรื่องแนวทางปฏิบัติเกี่ยวกับการเบิกจ่ายเงิน ค่าตอบแทนนอกเหนือจากเงินเดือน (การกำหนดให้ข้าราชการหรือ พนักงานส่วนท้องถิ่น ระดับ 8 ขึ้นไป ได้รับเงินเดือนค่าตอบแทนเป็นรายเดือน เท่ากับอัตราเงินประจำตำแหน่ง) 		
เงินประจำตำแหน่ง	จำนวน	162,000 บาท
<p>เพื่อจ่ายเป็นเงินประจำตำแหน่งรายเดือนให้แก่ พนักงานผู้มีสิทธิ จำนวน 4 อัตรา จำนวน 12 เดือน งานบริหารทั่วไป ตั้งไว้ 162,000 บาท (สำนักปลัดเทศบาล)</p> <ul style="list-style-type: none"> - เป็นไปตามพระราชบัญญัติระเบียบบริหารงานบุคคล ส่วนท้องถิ่น พ.ศ. 2542 - เป็นไปตามแผนอัตรากำลัง 3 ปี (พ.ศ. 2567 - 2569) ของเทศบาลตำบลบ่อพลับ 		

ค่าตอบแทนพนักงานจ้าง	จำนวน	605,280 บาท
<p>เพื่อจ่ายเป็นค่าตอบแทนพนักงานจ้างตามภารกิจและพนักงานจ้างทั่วไป รวมถึงปรับปรุงค่าตอบแทนจำนวน 5 อัตรา จำนวน 12 เดือนงานบริหารทั่วไป ตั้งไว้ 605,280 บาท (สำนักปลัดเทศบาล)</p> <ul style="list-style-type: none"> - เป็นไปตามพระราชบัญญัติระเบียบบริหารงานบุคคลส่วนท้องถิ่น พ.ศ. 2542 - เป็นไปตามแผนอัตรากำลัง 3 ปี (พ.ศ. 2567 - 2569) ของเทศบาลตำบลบ่อพลับ 		
เงินเพิ่มต่าง ๆ ของพนักงานจ้าง	จำนวน	48,000 บาท
<p>เพื่อจ่ายเป็นเงินเพิ่มค่าครองชีพชั่วคราวของพนักงานจ้างจำนวน 4 อัตรา จำนวน 12 เดือนงานบริหารทั่วไป ตั้งไว้ 48,000 บาท (สำนักปลัดเทศบาล)</p> <ul style="list-style-type: none"> - เป็นไปตามพระราชบัญญัติระเบียบบริหารงานบุคคลส่วนท้องถิ่น พ.ศ. 2542 - เป็นไปตามแผนอัตรากำลัง 3 ปี (พ.ศ. 2567 - 2569) ของเทศบาลตำบลบ่อพลับ 		
งบดำเนินงาน	รวม	2,539,210 บาท

ค่าตอบแทน	รวม	498,400 บาท
ค่าตอบแทนผู้ปฏิบัติราชการอันเป็นประโยชน์แก่องค์กรปกครองส่วนท้องถิ่น		
เงินประโยชน์ตอบแทนอื่นเป็นกรณีพิเศษ	จำนวน	100,000 บาท
<p>เพื่อจ่ายเป็นเงินประโยชน์ตอบแทนอื่นเป็นกรณีพิเศษ อันมีลักษณะเป็นเงินรางวัลประจำปี แก่พนักงานส่วนท้องถิ่น ตั้งไว้ 100,000 บาท (สำนักปลัดเทศบาล)</p> <ul style="list-style-type: none"> - เป็นไปตามระเบียบกระทรวงมหาดไทยว่าด้วยการกำหนดเงินประโยชน์ตอบแทนอื่นเป็นกรณีพิเศษอันมีลักษณะเป็นเงินรางวัลประจำปีแก่พนักงานส่วนท้องถิ่นให้เป็นรายจ่ายอื่นขององค์กรปกครองส่วนท้องถิ่น พ.ศ. 2557 - หนังสือกรมส่งเสริมการปกครองท้องถิ่น ที่ 0808.2/ว 859 ลงวันที่ 29 พฤษภาคม 2557 เรื่อง การดำเนินการตามระเบียบกระทรวงมหาดไทยว่าด้วยการกำหนดเงินประโยชน์ตอบแทนอื่นเป็นกรณีพิเศษอันมีลักษณะเป็นเงินรางวัลประจำปีแก่พนักงานส่วนท้องถิ่นให้เป็นรายจ่ายอื่นขององค์กรปกครองส่วนท้องถิ่น พ.ศ. 2557 - หนังสือสำนักงาน ก.จ., ก.ท. และ ก.อบต. ด่วนที่สุด ที่ มท 0809.3/ว 380 ลงวันที่ 26 กุมภาพันธ์ 2558 เรื่อง ประกาศ ก.จ., ก.ท., และ ก.อบต. เรื่อง กำหนดมาตรฐานทั่วไปเกี่ยวกับหลักเกณฑ์ เงื่อนไข และวิธีการกำหนดเงินประโยชน์ตอบแทนอื่นเป็นกรณีพิเศษอันมีลักษณะเป็นเงินรางวัลประจำปีสำหรับพนักงานส่วนท้องถิ่น ลูกจ้าง และพนักงานจ้างขององค์กรปกครองส่วนท้องถิ่น พ.ศ. 2558 - หนังสือสำนักงาน ก.จ., ก.ท. และ ก.อบต. ด่วนที่สุด ที่ มท 0809.3/ว 27 ลงวันที่ 29 ธันวาคม 2559 เรื่อง ชักซ้อมแนวทางปฏิบัติเกี่ยวกับหลักเกณฑ์ เงื่อนไข และวิธีการกำหนดประโยชน์ตอบแทนอื่นเป็นกรณีพิเศษอันมีลักษณะเป็นเงินรางวัลประจำปี 		

ค่าเบี้ยประชุม

จำนวน

6,000 บาท

เพื่อจ่ายเป็นเงินค่าเบี้ยประชุมให้คณะกรรมการสามัญ

คณะกรรมการวิสามัญ และคณะกรรมการสามัญ

ประจำสภาเทศบาลตำบลบ่อพลับ

งานบริหารทั่วไป ตั้งไว้ 6,000 บาท

(สำนักปลัดเทศบาล)

- เป็นไปตามระเบียบกระทรวงมหาดไทย ว่าด้วยเงินเดือน

เงินค่าตอบแทนอย่างอื่นของนายกเทศมนตรี

รองนายกเทศมนตรี ประธานสภาเทศบาล

รองประธานสภาเทศบาล สมาชิกสภาเทศบาล

เลขานุการนายกเทศมนตรี ที่ปรึกษานายกเทศมนตรี

และการจ่ายค่าเบี้ยประชุมกรรมการสภาเทศบาล พ.ศ. 2554

ค่าตอบแทนการปฏิบัติงานนอกเวลาราชการ

จำนวน

20,000 บาท

เพื่อจ่ายเป็นเงินตอบแทนให้แก่เจ้าหน้าที่ท้องถิ่น

ที่ปฏิบัติงานนอกเวลาราชการในวันทำการหรือ

ในวันหยุดราชการ โดยได้รับอนุมัติจากผู้บริหารท้องถิ่น

ก่อนการปฏิบัติงานนอกเวลาราชการ

งานบริหารทั่วไป ตั้งไว้ 20,000 บาท

(สำนักปลัดเทศบาล)

- เป็นไปตามระเบียบกระทรวงมหาดไทยว่าด้วย

การเบิกจ่ายเงินตอบแทนการปฏิบัติงานนอกเวลาราชการ

ขององค์กรปกครองส่วนท้องถิ่น พ.ศ. 2559

ค่าเช่าบ้าน

จำนวน

272,400 บาท

เพื่อจ่ายเป็นเงินค่าเช่าบ้านให้แก่ข้าราชการ/พนักงานส่วนท้องถิ่น

ที่มีสิทธิได้รับตามอัตราที่ระเบียบฯ กำหนด

งานบริหารงานทั่วไป ตั้งไว้ 272,400 บาท

- เป็นไปตามระเบียบกระทรวงมหาดไทย ว่าด้วยค่าเช่าบ้าน

ของข้าราชการส่วนท้องถิ่น พ.ศ. 2548 และแก้ไขเพิ่มเติมถึง

(ฉบับที่ 5) พ.ศ. 2565

- หนังสือกระทรวงมหาดไทย ที่ มท 0808.2/ว 0679

ลงวันที่ 6 กุมภาพันธ์ 2561

เงินช่วยเหลือการศึกษาบุตร

เงินช่วยเหลือการศึกษาบุตรข้าราชการ/พนักงาน/ลูกจ้างประจำ	จำนวน	100,000 บาท
<p>เพื่อจ่ายเป็นเงินช่วยเหลือการศึกษาบุตรให้แก่ นายกองค้กรปกครองส่วนท้องถิ่น ข้าราชการ/ พนักงานส่วนท้องถิ่น ลูกจ้างประจำ ผู้ได้รับบำนาญปกติ ที่มีสิทธิได้รับตามอัตรา ที่ระเบียบฯ กำหนด งานบริหารงานทั่วไป ตั้งไว้ 100,000 บาท (สำนักปลัดเทศบาล) - เป็นไปตามระเบียบกระทรวงมหาดไทย ว่าด้วยเงินสวัสดิการเกี่ยวกับการศึกษาบุตร ขององค์กรปกครองส่วนท้องถิ่น พ.ศ. 2563</p>		
ค่าใช้จ่าย	รวม	932,810 บาท

วันที่พิมพ์ : 27/7/2566 13:19:22

รายจ่ายเพื่อให้ได้มาซึ่งบริการ

รายจ่ายเพื่อให้ได้มาซึ่งบริการ

จำนวน

152,810 บาท

วันที่พิมพ์ : 27/7/2566 13:19:22

เพื่อจ่ายเป็นค่าใช้จ่ายเพื่อให้ได้มาซึ่งบริการ เช่น
 ค่าถ่ายเอกสาร ,ค่าเย็บหนังสือหรือเข้าปกหนังสือ ,
 ค่าซักรีด , ค่ากำจัดขยะหรือสิ่งปฏิกูล ,
 ค่าระวางบรรทุก , ค่าเช่าทรัพย์สิน(ยกเว้นค่าเช่าบ้าน) ,
 ค่าโฆษณาและเผยแพร่ประชาสัมพันธ์ ,
 ค่าธรรมเนียมต่างๆ , ค่าเบี้ยประกัน ,
 ค่าใช้จ่ายในการดำเนินคดีตามคำพิพากษา ,
 ค่าจ้างเหมาบริการบุคคลภายนอก เช่น
 ค่าจ้างที่ปรึกษา ค่าจ้างนายความ ,
 , ค่าจ้างปรับปรุง,โดเมน website ,
 ค่าจ้างแรงงานราษฎรกรณีดำเนินการเอง , ค่าจ้างเหมา
 ที่มีลักษณะการจ้างทำเพื่อให้ได้มาซึ่ง
 ป้ายประชาสัมพันธ์ ป้ายชื่อสำนักงาน
 หรือป้ายอื่นๆที่ไม่มีลักษณะเป็นสิ่งก่อสร้าง ,
 ค่าติดตั้งไฟฟ้าเพื่อใช้ในอาคาร , ค่าติดตั้งประปา
 เพื่อใช้ในอาคาร , ค่าติดตั้งโทรศัพท์
 ค่าใช้จ่ายต่างๆติดตั้งโทรศัพท์ ยกเว้น
 ค่าเครื่องโทรศัพท์พ่วงภายในและเครื่องโทรศัพท์
 ภายใน , ค่าติดตั้งเครื่องรับสัญญาณต่างๆ
 (ที่ไม่เข้าลักษณะที่ดินและสิ่งก่อสร้าง)
 งานบริหารทั่วไป ตั้งไว้ 152,810 บาท
 (สำนักปลัดเทศบาล)
 - เป็นไปตามระเบียบกระทรวงมหาดไทย
 ว่าด้วยการเบิกค่าใช้จ่ายในการบริหารงาน
 ขององค์กรปกครองส่วนท้องถิ่น พ.ศ. 2562
 - ระเบียบกระทรวงมหาดไทย ว่าด้วยค่าใช้จ่าย
 ในการจัดทำประกันภัยทรัพย์สินขององค์กรปกครอง
 ส่วนท้องถิ่น พ.ศ. 2562 และแก้ไขเพิ่มเติม
 (ฉบับที่ 2) พ.ศ. 2563,
 - หนังสือกระทรวงมหาดไทย ที่ มท 0808.2/ว 4759
 ลงวันที่ 19 สิงหาคม 2564
 - หนังสือกระทรวงมหาดไทย ที่ มท 0808.2/ว 1317
 ลงวันที่ 28 มีนาคม 2566
 - หนังสือกระทรวงมหาดไทย ที่ มท 0808.2/ว 7302
 ลงวันที่ 30 กันยายน 2565

รายจ่ายเกี่ยวกับการรับรองและพิธีการ

ค่าใช้จ่ายในการประชุมราชการ

จำนวน

10,000 บาท

เพื่อจ่ายเป็นค่าใช้จ่ายในการประชุมราชการดังนี้

- 1.ประชุมราชการภายในหน่วยงานประจำเดือน
- 2.ประชุมคณะกรรมการ คณะอนุกรรมการ
หรือคณะทำงานต่างๆที่ได้รับแต่งตั้งตามกฎหมาย
ระเบียบ หนังสือสั่งการกระทรวงมหาดไทย
หรือคำสั่งขององค์กรปกครองส่วนท้องถิ่น
- 3.การประชุมสภาท้องถิ่น หรือ คณะกรรมการ
ที่สภาท้องถิ่นตั้งขึ้น
- 4.การประชุมระหว่างองค์กรปกครองส่วนท้องถิ่น
กับองค์กรปกครองส่วนท้องถิ่น
- 5.การประชุมระหว่างองค์กรปกครองส่วนท้องถิ่น
กับส่วนราชการ หน่วยงานอื่นของรัฐหรือเอกชน
- 6.การประชุมกรณีอื่นที่จำเป็นในการปฏิบัติหน้าที่
ขององค์กรปกครองส่วนท้องถิ่น

งานบริหารทั่วไป ตั้งไว้ 10,000 บาท

(สำนักปลัดเทศบาล)

- เป็นไปตามระเบียบกระทรวงมหาดไทย ว่าด้วย
การเบิกค่าใช้จ่ายในการบริหารงานขององค์กร
ปกครองส่วนท้องถิ่น พ.ศ. 2562
- หนังสือกระทรวงมหาดไทย ที่ มท 0808.2/ว0766
ลงวันที่ 5 กุมภาพันธ์ 2563

ค่ารับรอง

จำนวน

10,000 บาท

1. เพื่อจ่ายเป็นค่ารับรองในการต้อนรับบุคคล หรือคณะบุคคล เช่น ค่าอาหาร เครื่องดื่ม ของที่ระลึก ฯลฯ สำหรับผู้มาศึกษาดูงาน เกี่ยวกับกิจการของเทศบาล หรือหน่วยงาน ที่มาตรวจเยี่ยม ตรวจงานนิเทศน์งานอันเป็นประโยชน์ กับทางราชการ

2. เพื่อจ่ายเป็นค่ารับรองในการรับเสด็จกรณี เสด็จพระราชดำเนินทรงปฏิบัติพระราชกรณียกิจ ในพื้นที่เช่น เสด็จทอดพระเนตรใน โครงการอุทยานการอาชีพพัฒนา ฯลฯ งานบริหารทั่วไป ตั้งไว้ 10,000 บาท

(สำนักปลัดเทศบาล)

- เป็นไปตามระเบียบกระทรวงมหาดไทย ว่าด้วยการเบิกค่าใช้จ่ายในการบริหารงาน ขององค์กรปกครองส่วนท้องถิ่น พ.ศ. 2562

รายจ่ายเกี่ยวเนื่องกับการปฏิบัติราชการที่ไม่เข้าลักษณะรายจ่ายงบรายจ่ายอื่น ๆ

ค่าชดใช้ ค่าเสียหายหรือค่าสินไหมทดแทนในกรณีที่รถยนต์ส่วนบุคคล รถบรรทุก รถจักรยานยนต์ของ เทศบาลตำบลบ่อพลับ

จำนวน

10,000 บาท

เพื่อจ่ายเป็นค่าชดใช้ค่าเสียหายหรือค่าสินไหมทดแทน ความรับผิดทางละเมิด ที่ต้องรับผิดชอบ หรือผู้มีสิทธิ ได้รับผลแห่งการละเมิดที่เจ้าหน้าที่ของเทศบาลตำบลบ่อพลับ ได้กระทำให้การปฏิบัติหน้าที่ราชการและมีสิทธิได้รับตามระเบียบ งานบริหารทั่วไป ตั้งไว้ 10,000 บาท (สำนักปลัดเทศบาล)

- เป็นไปตามพระราชบัญญัติความรับผิดทางละเมิด ของเจ้าหน้าที่ พ.ศ. 2539
- เป็นไปตามระเบียบสำนักนายกรัฐมนตรี ว่าด้วยหลักเกณฑ์ การปฏิบัติเกี่ยวกับความรับผิดทางละเมิด พ.ศ. 2539
- หนังสือกระทรวงมหาดไทย ที่ มท 0804.4/ ว 6086 ลงวันที่ 9 ตุลาคม 2563
- หนังสือกระทรวงมหาดไทย ที่ มท 0808.4/ ว 1033 ลงวันที่ 16 มีนาคม 2554

<p>ค่าใช้จ่ายในการเดินทางไปราชการ</p> <p>เพื่อจ่ายเป็นค่าเดินทางไปราชการ เช่น ค่าเบี้ยเลี้ยงเดินทาง ค่าพาหนะ ค่าเช่าที่พัก ฯลฯ</p> <p>งานบริหารงานทั่วไป ตั้งไว้ 100,000 บาท</p> <p>(สำนักปลัดเทศบาล)</p> <ul style="list-style-type: none"> - เป็นไปตามระเบียบกระทรวงมหาดไทย ว่าด้วยค่าใช้จ่ายในการเดินทางไปราชการของเจ้าหน้าที่ท้องถิ่น พ.ศ. 2555 และแก้ไขเพิ่มเติมถึง(ฉบับที่ 4) พ.ศ. 2561 - หนังสือกระทรวงมหาดไทย ที่ มท 0808.2/ ว 1797 ลงวันที่ 2 เมษายน 2561 - หนังสือกรมส่งเสริมการปกครองท้องถิ่น ที่ มท 0808.2/ ว 388 ลงวันที่ 24 กุมภาพันธ์ 2564 	จำนวน	100,000 บาท
<p>ค่าใช้จ่ายในการอบรม สัมมนา การศึกษาดูงานเพื่อพัฒนาประสิทธิภาพและให้ความรู้แก่คณะผู้บริหาร สมาชิกสภาเทศบาล พนักงานเทศบาล ลูกจ้างประจำ พนักงานจ้าง และผู้นำชุมชน</p> <p>เพื่อจ่ายเป็นค่าใช้จ่ายในการอบรม สัมมนา การศึกษาดูงาน เพื่อพัฒนาประสิทธิภาพและให้ความรู้แก่คณะผู้บริหาร สมาชิกสภาเทศบาล พนักงานเทศบาล ลูกจ้างประจำ พนักงานจ้าง และผู้นำชุมชน</p> <p>งานบริหารทั่วไป ตั้งไว้ 150,000 บาท</p> <p>(สำนักปลัดเทศบาล)</p> <ul style="list-style-type: none"> - เป็นไปตามระเบียบกระทรวงมหาดไทย ว่าด้วยค่าใช้จ่ายในการฝึกอบรมและการเข้ารับการฝึกอบรมของเจ้าหน้าที่ท้องถิ่น พ.ศ. 2557 - หนังสือกระทรวงมหาดไทย ที่ มท 0810.3/ว 7467 ลงวันที่ 14 ธันวาคม 2563 - เป็นไปตามแผนพัฒนาท้องถิ่น (พ.ศ. 2566 - 2570) ทบทวน ครั้งที่ 1/2565 หน้าที่ 111 ลำดับที่ 16 	จำนวน	150,000 บาท

ค่าใช้จ่ายในโครงการ หรือกิจกรรมที่แสดงออกถึงความจงรักภักดีต่อ จำนวน 50,000 บาท
สถาบันพระมหากษัตริย์ รวมถึงวันสำคัญต่าง ๆ ที่รัฐบาลกำหนด

เพื่อจ่ายเป็นค่าใช้จ่ายในโครงการเฉลิมพระเกียรติ
และสนับสนุนโครงการอันเนื่องมาจากพระราชดำริ
หรือกิจกรรมที่แสดงออกถึงความจงรักภักดีต่อสถาบัน
พระมหากษัตริย์ รวมถึงวันสำคัญต่าง ๆ ที่รัฐบาลกำหนด
เช่น การจัดกิจกรรมและโครงการวันเฉลิมพระชนมพรรษา
กิจกรรมประชาสัมพันธ์เชิญชวนหรืออำนวยความสะดวก
ให้กับประชาชนเพื่อมาร่วมงานรัฐพิธี และพระราชพิธีต่าง ๆ
รวมถึงการส่งเสริมสนับสนุนการดำเนินงานตามหลักปรัชญา
ของเศรษฐกิจพอเพียง ฯลฯ งานบริหารทั่วไป ตั้งไว้ 50,000 บาท
(สำนักปลัดเทศบาล)

- เป็นไปตามระเบียบกระทรวงมหาดไทยว่าด้วยการเบิกค่าใช้จ่าย
ในการจัดงาน การจัดกิจกรรมสาธารณะ การส่งเสริมกีฬาและ
การแข่งขันกีฬาขององค์กรปกครองส่วนท้องถิ่น พ.ศ. 2564

ค่าลงทะเบียนในการฝึกอบรม จำนวน 200,000 บาท

เพื่อจ่ายเป็นค่าใช้จ่ายในการฝึกอบรม
งานบริหารงานทั่วไป ตั้งไว้ 200,000 บาท
(สำนักปลัดเทศบาล)

- เป็นไปตามระเบียบกระทรวงมหาดไทย
ว่าด้วยค่าใช้จ่ายในการฝึกอบรมและการเข้ารับ
การฝึกอบรมของเจ้าหน้าที่ท้องถิ่น พ.ศ. 2557

วันที่พิมพ์ : 27/7/2566 13:19:22

ค่าบำรุงรักษาและซ่อมแซม

จำนวน

250,000 บาท

เพื่อจ่ายเป็นค่าซ่อมแซมบำรุงรักษาทรัพย์สิน
เพื่อให้สามารถใช้งานได้ตามปกติ แยกดังนี้

1. เพื่อจ่ายเป็นค่าบำรุงรักษาหรือค่าซ่อมแซมครุภัณฑ์

เช่น รถตู้ รถยนต์ส่วนบุคคล ครุภัณฑ์สำนักงาน

ครุภัณฑ์คอมพิวเตอร์ ตู้ โต๊ะ เก้าอี้ และวัสดุต่าง ๆ ฯลฯ

ซึ่งเป็นทรัพย์สินของสำนักปลัดเทศบาล ตั้งไว้ 130,000 บาท

2. เพื่อจ่ายเป็นค่าบำรุงรักษาหรือซ่อมแซมครุภัณฑ์คอมพิวเตอร์

ในส่วนของงานทะเบียนราษฎร (งบประมาณตั้งไว้

ตามเงื่อนไขของบริษัทฯ ที่ตรวจสอบดูแลระบบคอมพิวเตอร์

สำหรับปฏิบัติงานทะเบียนราษฎรตามสัญญาผูกพันรายปี)

ตั้งไว้ 120,000 บาท

งานบริหารงานทั่วไป ตั้งไว้รวม 250,000 บาท

(สำนักปลัดเทศบาล)

- เป็นไปตามระเบียบกระทรวงมหาดไทย

ว่าด้วยการเบิกค่าใช้จ่ายในการบริหารงาน

ขององค์กรปกครองส่วนท้องถิ่น พ.ศ. 2562

- หนังสือกรมส่งเสริมการปกครองท้องถิ่น

ที่ มท 0808.2/ว 1095 ลงวันที่ 28 พฤษภาคม 2564

- หนังสือกระทรวงมหาดไทย ที่ มท 0808.2/ว 1317

ลงวันที่ 28 มีนาคม 2566

ค่าวัสดุ

รวม 455,000 บาท

วัสดุสำนักงาน

จำนวน 105,000 บาท

1. เพื่อจ่ายเป็นค่าจัดซื้อสิ่งของที่เป็นวัสดุ โดยสภาพและวัสดุคงทนถาวรฯ เช่น เครื่องเขียน แบบพิมพ์ สิ่งพิมพ์ ได้จากการซื้อหรือการจ้างพิมพ์ ชั่งวาง น้ำตีม ธงชาติ ฯลฯ
 2. เพื่อจ่ายเป็นค่าจัดซื้อสิ่งของที่เป็นวัสดุ โดยสภาพและวัสดุคงทนถาวรฯ เช่น เครื่องเขียน แบบพิมพ์ สำหรับใช้ในสำนักงานทะเบียนท้องถิ่นฯ
- งานบริหารทั่วไปตั้งไว้รวม 105,000 บาท

(สำนักปลัดเทศบาล)

- เป็นไปตามระเบียบกระทรวงมหาดไทยว่าด้วยการเบิกค่าใช้จ่ายในการบริหารงานขององค์กรปกครองส่วนท้องถิ่น พ.ศ. 2562

- หนังสือกรมส่งเสริมการปกครองท้องถิ่น

ที่ มท 0808.2/ว 1095 ลงวันที่ 28 พฤษภาคม 2564

วัสดุไฟฟ้าและวิทยุ

จำนวน 10,000 บาท

เพื่อจ่ายเป็นค่าวัสดุไฟฟ้าและวิทยุ ที่ เช่น ไมโครโฟน ขาดังไมโครโฟน คอมไฟ โทรโข่ง ไมค์ลอยพร้อมเครื่องส่งสัญญาณ พิวส์ เทป ปลั๊กไฟฟ้า สวิตซ์ไฟฟ้า ฯลฯ ตั้งไว้ 10,000 บาท

(สำนักปลัดเทศบาล)

- เป็นไปตามระเบียบกระทรวงมหาดไทยว่าด้วยการเบิกค่าใช้จ่ายในการบริหารงาน

ขององค์กรปกครองส่วนท้องถิ่น พ.ศ. 2562

- หนังสือกรมส่งเสริมการปกครองท้องถิ่น

ที่ มท 0808.2/ว 1095 ลงวันที่ 28 พฤษภาคม 2564

วัสดุงานบ้านงานครัว

จำนวน

40,000 บาท

เพื่อจ่ายเป็นค่าวัสดุงานบ้านงานครัว เช่น หม้อ กระทะ
 กะละมัง ตะหลิว ผงซักฟอก สบู่ น้ำยาดับกลิ่น เชง
 ผ้าปูโต๊ะ ฯลฯ ตั้งไว้ 40,000 บาท

(สำนักปลัดเทศบาล)

- เป็นไปตามระเบียบกระทรวงมหาดไทยว่าด้วย
 การเบิกค่าใช้จ่ายในการบริหารงาน
 ขององค์กรปกครองส่วนท้องถิ่น พ.ศ. 2562
- หนังสือกรมส่งเสริมการปกครองท้องถิ่น
 ที่ มท 0808.2/ว 1095 ลงวันที่ 28 พฤษภาคม 2564

วัสดุก่อสร้าง

จำนวน

20,000 บาท

เพื่อจ่ายเป็นค่าวัสดุก่อสร้าง เช่น ไม้ต่างๆ ค้อน
 น้ำมันทาไม้คีม ชะแลง น้ำมันทาไม้ ทินเนอร์ สี
 ปูนซีเมนต์ ท่อน้ำและอุปกรณ์ประปา ท่อต่างๆ
 ท่อน้ำบาดาล ฯลฯ ตั้งไว้ 20,000 บาท

(สำนักปลัดเทศบาล)

- เป็นไปตามระเบียบกระทรวงมหาดไทยว่าด้วย
 การเบิกค่าใช้จ่ายในการบริหารงาน
 ขององค์กรปกครองส่วนท้องถิ่น พ.ศ. 2562
- หนังสือกรมส่งเสริมการปกครองท้องถิ่น
 ที่ มท 0808.2/ว 1095 ลงวันที่ 28 พฤษภาคม 2564

วัสดุยานพาหนะและขนส่ง

จำนวน

50,000 บาท

เพื่อจ่ายเป็นค่าวัสดุยานพาหนะและขนส่ง เช่น ไขควง
 ประแจ แม่แรง กุญแจปากตาย กุญแจเลื่อน คีมลือค
 ยางรถยนต์ น้ำมันเบรก ฟิล์มกรองแสง น้ำกลั่น
 เบาะรถยนต์ เครื่องยนต์(อะไหล่) ชุดเกียร์รถยนต์ เบรก
 ครีซ พวงมาลัย หม้อน้ำ ฯลฯ ตั้งไว้ 50,000 บาท

(สำนักปลัดเทศบาล)

- เป็นไปตามระเบียบกระทรวงมหาดไทยว่าด้วย
 การเบิกค่าใช้จ่ายในการบริหารงาน
 ขององค์กรปกครองส่วนท้องถิ่น พ.ศ. 2562
- หนังสือกรมส่งเสริมการปกครองท้องถิ่น
 ที่ มท 0808.2/ว 1095 ลงวันที่ 28 พฤษภาคม 2564

วัสดุเชื้อเพลิงและหล่อลื่น	จำนวน	100,000 บาท
<p>เพื่อจ่ายเป็นค่าวัสดุเชื้อเพลิงและหล่อลื่น เช่น แก๊สหุงต้ม น้ำมันเชื้อเพลิง น้ำมันดีเซล น้ำมันก๊าด น้ำมันเบนซิน น้ำมันเตา น้ำมันจาระบี น้ำมันเครื่อง ถ่าน ก๊าซ น้ำมันเกียร์ น้ำมันหล่อลื่น ฯลฯ ตั้งไว้ 100,000 บาท</p>		
(สำนักปลัดเทศบาล)		
- เป็นไปตามระเบียบกระทรวงมหาดไทยว่าด้วย		
การเบิกค่าใช้จ่ายในการบริหารงาน		
ขององค์กรปกครองส่วนท้องถิ่น พ.ศ. 2562		
- หนังสือกรมส่งเสริมการปกครองท้องถิ่น		
ที่ มท 0808.2/ว 1095 ลงวันที่ 28 พฤษภาคม 2564		
วัสดุโฆษณาและเผยแพร่	จำนวน	30,000 บาท
<p>เพื่อจ่ายเป็นค่าวัสดุโฆษณาและเผยแพร่ เช่น ขาดั้งกล้อง ขาดั้งเขียนภาพ เลนส์ซูม ป้ายประชาสัมพันธ์ เมมโมรี่การ์ด เอกสารเผยแพร่ผลการดำเนินงาน ฯลฯ ตั้งไว้ 30,000 บาท</p>		
(สำนักปลัดเทศบาล)		
- เป็นไปตามระเบียบกระทรวงมหาดไทยว่าด้วย		
การเบิกค่าใช้จ่ายในการบริหารงาน		
ขององค์กรปกครองส่วนท้องถิ่น พ.ศ. 2562		
- หนังสือกรมส่งเสริมการปกครองท้องถิ่น		
ที่ มท 0808.2/ว 1095 ลงวันที่ 28 พฤษภาคม 2564		

วัสดุคอมพิวเตอร์

จำนวน

100,000 บาท

1. เพื่อจ่ายเป็นค่าจัดซื้อวัสดุคอมพิวเตอร์ เช่น อุปกรณ์บันทึกข้อมูล หมึกพิมพ์ โปรแกรมหรืออื่นๆ ที่เกี่ยวข้องกับเครื่องคอมพิวเตอร์ ฯลฯ

2. เพื่อจ่ายเป็นค่าจัดซื้อวัสดุคอมพิวเตอร์ เช่น อุปกรณ์บันทึกข้อมูล หมึกพิมพ์ (สำหรับปฏิบัติงาน ทะเบียนราษฎรและงานทั่วไปในฝ่ายปกครอง)

งานบริหารทั่วไปตั้งไว้ 100,000 บาท

(สำนักปลัดเทศบาล)

- เป็นไปตามระเบียบกระทรวงมหาดไทยว่าด้วยการเบิกค่าใช้จ่ายในการบริหารงาน

ขององค์กรปกครองส่วนท้องถิ่น พ.ศ. 2562

- หนังสือกรมส่งเสริมการปกครองท้องถิ่น

ที่ มท 0808.2/ว 1095 ลงวันที่ 28 พฤษภาคม 2564

ค่าสาธารณูปโภค

รวม

653,000 บาท

ค่าไฟฟ้า

จำนวน

450,000 บาท

เพื่อจ่ายเป็นค่าไฟฟ้าสำหรับสำนักงานเทศบาล ตำบลบ่อพลับ สำหรับสนามกีฬาตำบลบ่อพลับ อาคารในความรับผิดชอบของเทศบาล งานบริหารทั่วไป ตั้งไว้ 450,000 บาท (สำนักปลัดเทศบาล)

- เป็นไปตามระเบียบกระทรวงมหาดไทยว่าด้วยการเบิกค่าใช้จ่ายในการบริหารงาน

ขององค์กรปกครองส่วนท้องถิ่น พ.ศ. 2562

- หนังสือกรมส่งเสริมการปกครองท้องถิ่น

ที่ มท 0808.2/ว 1095 ลงวันที่ 28 พฤษภาคม 2564

ค่าบริการโทรศัพท์

จำนวน

43,000 บาท

เพื่อจ่ายเป็นค่าบริการโทรศัพท์พื้นฐาน
ของสำนักงานเทศบาลตำบลบ่อพลับ
ค่าบริการโทรศัพท์เคลื่อนที่ และค่าใช้จ่ายเพื่อให้ได้
ใช้บริหารดังกล่าวและรวมถึงค่าใช้จ่ายที่เกิดขึ้น
เกี่ยวกับการใช้บริการ งานบริหารทั่วไป ตั้งไว้ 43,000 บาท
(สำนักปลัดเทศบาล)

- เป็นไปตามระเบียบกระทรวงมหาดไทยว่าด้วย
การเบิกค่าใช้จ่ายในการบริหารงาน
ขององค์กรปกครองส่วนท้องถิ่น พ.ศ. 2562
- หนังสือกระทรวงมหาดไทย ที่ มท 0808.2/ว 7181
ลงวันที่ 27 กันยายน 2565
- หนังสือกรมส่งเสริมการปกครองท้องถิ่น
ที่ มท 0808.2/ว 1095 ลงวันที่ 28 พฤษภาคม 2564

ค่าบริการสื่อสารและโทรคมนาคม

จำนวน

150,000 บาท

เพื่อจ่ายเป็นค่าบริการสื่อสารและโทรคมนาคม
รวมถึงค่าใช้จ่ายเพื่อให้ได้มาซึ่งบริการ
สื่อสารและโทรคมนาคม เช่น ค่าใช้จ่ายเกี่ยวกับ
การใช้ระบบอินเทอร์เน็ต ค่าสมาชิก ค่าขอใช้หมายเลข
ค่าเช่าเครื่องและอุปกรณ์ และค่าใช้จ่ายที่เกี่ยวข้องอื่นๆ
รวมถึงอินเทอร์เน็ตการ์ดและค่าสื่อสารอื่นๆ
เช่น ค่าเคเบิลทีวี งานบริหารทั่วไป ตั้งไว้ 150,000 บาท
(สำนักปลัดเทศบาล)

- เป็นไปตามระเบียบกระทรวงมหาดไทยว่าด้วย
การเบิกค่าใช้จ่ายในการบริหารงาน
ขององค์กรปกครองส่วนท้องถิ่น พ.ศ. 2562
- หนังสือกระทรวงมหาดไทย ที่ มท 0808.2/ว 7181
ลงวันที่ 27 กันยายน 2565
- หนังสือกรมส่งเสริมการปกครองท้องถิ่น
ที่ มท 0808.2/ว 1095 ลงวันที่ 28 พฤษภาคม 2564
- หนังสือกระทรวงมหาดไทย ที่ มท 0808.2/ว 7181
ลงวันที่ 27 กันยายน 2565

ค่าเช่าพื้นที่เว็บไซต์ และค่าธรรมเนียมที่เกี่ยวข้อง

จำนวน

10,000 บาท

เพื่อจ่ายเป็นค่าเช่าพื้นที่เว็บไซต์ และค่าธรรมเนียม
ที่เกี่ยวข้อง (ระบบ CLOUD,HOSTING)

รวมถึงค่าใช้จ่ายที่ต้องชำระพร้อมกัน เช่น ค่าบริการ

ค่าภาษี เป็นต้น ซึ่งเป็นค่าใช้จ่ายที่ให้ถือว่า

เป็นรายจ่ายเมื่อได้รับแจ้งให้ชำระหนี้โดยไม่มีถ้อย

เป็นค่าใช้จ่ายค้างเบิกข้ามปี ดังนี้

1) ค่าต่ออายุบริการเมน ชื่อ borplub.go.th และ

ค่าแพ็คเกจเว็บสำเร็จรูป

2) ค่าระบบ CLOUD (Google One)

ชื่อ borplub.go.th@gmail.com และ

3) ค่าบริการระบบ CLOUD,HOSTING อื่นๆ

งานบริหารทั่วไป ตั้งไว้ 10,000 บาท

(สำนักปลัดเทศบาล)

- เป็นไปตามระเบียบกระทรวงมหาดไทยว่าด้วย

การเบิกค่าใช้จ่ายในการบริหารงาน

ขององค์กรปกครองส่วนท้องถิ่น พ.ศ. 2562

- หนังสือกระทรวงมหาดไทย ที่ มท 0808.2/ว 0766

ลงวันที่ 5 กุมภาพันธ์ 2563

เรื่อง ระเบียบกระทรวงมหาดไทยว่าด้วย

การเบิกค่าใช้จ่ายในการบริหารงาน

ขององค์กรปกครองส่วนท้องถิ่น พ.ศ. 2562

- หนังสือกรมส่งเสริมการปกครองส่วนท้องถิ่น

ด่วนที่สุด ที่ มท 0808.2/ว 3035 ลงวันที่ 30 กันยายน 2563

วันที่พิมพ์ : 27/7/2566 13:19:22

งบลงทุน	รวม	62,000 บาท
ค่าครุภัณฑ์	รวม	62,000 บาท
ครุภัณฑ์สำนักงาน		
จัดซื้อตู้เหล็กเก็บเอกสาร 2 บานเปิด	จำนวน	12,000 บาท
<p> เพื่อจ่ายเป็นค่าจัดซื้อตู้เหล็กเก็บเอกสาร 2 บานเปิด ราคา 6,000 บาท จำนวน 2 ตู้ คุณลักษณะตามบัญชีราคามาตรฐานครุภัณฑ์ สำนักงานประมาณ ฉบับเดือนธันวาคม 2565 รายละเอียด ดังนี้ ตู้เหล็ก แบบ 2 บาน 1) มีมือจับชนิดบิด 2) มีแผ่นชั้นปรับระดับ 3 ชั้น 3) คุณสมบัติตามมาตรฐานผลิตภัณฑ์อุตสาหกรรม (มอก.) งานบริหารทั่วไป ตั้งไว้ 12,000 บาท (สำนักปลัดเทศบาล) - เป็นไปตามบัญชีราคามาตรฐานครุภัณฑ์ สำนักงานประมาณ ฉบับเดือนธันวาคม 2565 - เป็นไปตามหนังสือกระทรวงมหาดไทย ที่ มท 0810.3/ว6046 ลงวันที่ 19 ตุลาคม 2561 เรื่อง ชักซ้อมแนวทางการจัดทำแผนพัฒนาท้องถิ่นฯ ข้อ 4 โครงการพัฒนาและครุภัณฑ์ที่จะบรรจุ อยู่ในแผนพัฒนาท้องถิ่น คือ โครงการและครุภัณฑ์ ที่ดำเนินการจัดทำบริการสาธารณะและกิจกรรมสาธารณะ เพื่อให้การพัฒนาบรรลุตามวิสัยทัศน์ที่กำหนดไว้</p>		

จัดซื้อโต๊ะหน้าชาวแบบขาพับ

จำนวน

50,000 บาท

เพื่อจ่ายเป็นค่าจัดซื้อโต๊ะหน้าชาวแบบขาพับ

ราคาตัวละ 2,500 บาท จำนวน 20 ตัว

ตั้งไว้ 50,000 บาท

รายละเอียด ดังนี้

- 1) ท็อปโต๊ะผลิตจากไม้ยาง ปิดขอบคิ้วยาง สีดำ
- 2) ปิดผิวด้วย laminate Formica ทนต่อความร้อน ความชื้น และรอยขีดข่วนได้ดี ทำความสะอาดง่าย
- 3) โครงขาเหล็กชุบโครเมียม ขาโต๊ะพับเก็บได้
- 4) ขนาดไม่น้อยกว่า 120x60x75 ซม.
- 5) สีขาว

- เป็นครุภัณฑ์ที่ไม่มีกำหนดในบัญชีราคามาตรฐานครุภัณฑ์

- ตั้งงบประมาณรายจ่ายครุภัณฑ์ตามราคาท้องตลาด

เพราะมีความจำเป็นต้องใช้สำหรับปฏิบัติงานราชการ

งานบริหารงานทั่วไป ตั้งไว้ 50,000 บาท

(สำนักปลัดเทศบาล)

- เป็นไปตามหนังสือกระทรวงมหาดไทย

ที่ มท 0810.3/ว6046 ลงวันที่ 19 ตุลาคม 2561

เรื่อง ชักซ้อมแนวทางการจัดทำแผนพัฒนาท้องถิ่นฯ ข้อ 4

โครงการพัฒนาและครุภัณฑ์ที่จะบรรจุ

อยู่ในแผนพัฒนาท้องถิ่น คือ โครงการและครุภัณฑ์

ที่ดำเนินการจัดทำบริการสาธารณะและกิจกรรมสาธารณะ

เพื่อให้การพัฒนาบรรลุตามวิสัยทัศน์ที่กำหนดไว้

- เป็นไปตามแผนพัฒนาท้องถิ่น (พ.ศ. 2566 - 2570)

ทบทวน ครั้งที่ 1/2565 หน้าที่ 111 ลำดับที่ 17

วันที่พิมพ์ : 27/7/2566 13:19:22

งานวางแผนสถิติและวิชาการ	รวม	1,049,280 บาท
งบบุคลากร	รวม	974,280 บาท
เงินเดือน (ฝ่ายประจำ)	รวม	974,280 บาท
เงินเดือนข้าราชการ หรือพนักงานส่วนท้องถิ่น	จำนวน	956,280 บาท
<p> เพื่อจ่ายเป็นเงินเดือน รวมถึงเงินเดือนขั้นเงินเดือนประจำปี ให้แก่พนักงานเทศบาล ฝ่ายแผนงานและงบประมาณ จำนวน 3 อัตรา จำนวน 12 เดือน งานวางแผนสถิติและวิชาการ ตั้งไว้ 956,280 บาท (สำนักปลัดเทศบาล)</p> <ul style="list-style-type: none"> - เป็นไปตามพระราชบัญญัติระเบียบบริหารงานบุคคล ส่วนท้องถิ่น พ.ศ. 2542 - เป็นไปตามแผนอัตรากำลัง 3 ปี (พ.ศ. 2567 - 2569) ของเทศบาลตำบลบ่อพลับ 		
เงินประจำตำแหน่ง	จำนวน	18,000 บาท
<p> เพื่อจ่ายเป็นเงินประจำตำแหน่งรายเดือน ให้แก่พนักงานผู้มีสิทธิ จำนวน 1 อัตรา จำนวน 12 เดือน งานวางแผนสถิติและวิชาการ ตั้งไว้ 18,000 บาท (สำนักปลัดเทศบาล)</p> <ul style="list-style-type: none"> - เป็นไปตามพระราชบัญญัติระเบียบบริหารงานบุคคล ส่วนท้องถิ่น พ.ศ. 2542 - เป็นไปตามแผนอัตรากำลัง 3 ปี (พ.ศ. 2567 - 2569) ของเทศบาลตำบลบ่อพลับ 		

งบดำเนินงาน	รวม	75,000 บาท
ค่าตอบแทน	รวม	65,000 บาท
ค่าเช่าบ้าน	จำนวน	60,000 บาท

เพื่อจ่ายเป็นเงินค่าเช่าบ้านให้แก่ข้าราชการ/พนักงานส่วนท้องถิ่น
ที่มีสิทธิได้รับตามอัตราที่ระเบียบฯ กำหนด
งานวางแผนสถิติและวิชาการ ตั้งไว้ 60,000 บาท
(สำนักปลัดเทศบาล)

- เป็นไปตามระเบียบกระทรวงมหาดไทยว่าด้วย
ค่าเช่าบ้านของข้าราชการส่วนท้องถิ่น พ.ศ. 2548
และแก้ไขเพิ่มเติมถึง(ฉบับที่ 5) พ.ศ. 2565
- หนังสือกระทรวงมหาดไทย ที่ มท 0808.2/ว 0679
ลงวันที่ 6 กุมภาพันธ์ 2561

เงินช่วยเหลือการศึกษาบุตร

เงินช่วยเหลือการศึกษาบุตรข้าราชการ/พนักงาน/ลูกจ้างประจำ	จำนวน	5,000 บาท
---	-------	-----------

เพื่อจ่ายเป็นเงินช่วยเหลือการศึกษาบุตรให้แก่
ข้าราชการ/พนักงานส่วนท้องถิ่น ที่มีสิทธิได้รับ
ตามอัตราที่ระเบียบฯ กำหนด
งานวางแผนสถิติและวิชาการ ตั้งไว้ 5,000 บาท
(สำนักปลัดเทศบาล)

- เป็นไปตามระเบียบกระทรวงมหาดไทยว่าด้วย
เงินสวัสดิการเกี่ยวกับการศึกษาบุตรของ
องค์กรปกครองส่วนท้องถิ่น พ.ศ. 2563

ค่าใช้จ่าย	รวม	10,000 บาท
รายจ่ายเกี่ยวกับการรับรองและพิธีการ		
ค่าใช้จ่ายในการประชุมราชการ	จำนวน	10,000 บาท
<p>เพื่อจ่ายเป็นค่าใช้จ่ายในการประชุมราชการของเทศบาลตำบลบ่อพลับเป็นการประชุมที่เกี่ยวข้องกับภารกิจขององค์กรปกครองส่วนท้องถิ่น โดยมีวัตถุประสงค์เพื่อนำผลจากการประชุมไปเป็นแนวทางในการปฏิบัติงานขององค์กรปกครองส่วนท้องถิ่น เพื่อรับทราบนโยบายในการทำงาน ประชุมชี้แจง หลักเกณฑ์ต่างๆ หรือซักซ้อมความเข้าใจในระเบียบ วิธีปฏิบัติต่างๆ รับทราบและรับฟังปัญหาอุปสรรค หรือพิจารณาหาข้อยุติ ประสานงานหรือแก้ไขปัญห เฉพาะเรื่องร่วมกัน เช่น การประชุมประชาคม หมู่บ้านเพื่อบูรณาการจัดทำแผนต่างๆ หรือ เรื่องอื่นๆ ที่กฎหมาย ระเบียบ หรือหนังสือสั่งการ ที่กระทรวงมหาดไทยกำหนด</p> <p>งานวางแผนสถิติและวิชาการ ตั้งไว้ 10,000 บาท (สำนักปลัดเทศบาล)</p> <ul style="list-style-type: none"> - เป็นไปตามระเบียบกระทรวงมหาดไทยว่าด้วย การเบิกค่าใช้จ่ายในการบริหารงาน ขององค์กรปกครองส่วนท้องถิ่น พ.ศ. 2562 - หนังสือกระทรวงมหาดไทย ที่ มท 0808.2/ว0766 ลงวันที่ 5 กุมภาพันธ์ 2563 		

งานบริหารงานคลัง	รวม	6,229,928 บาท
งบบุคลากร	รวม	5,165,028 บาท
เงินเดือน (ฝ่ายประจำ)	รวม	5,165,028 บาท
เงินเดือนข้าราชการ หรือพนักงานส่วนท้องถิ่น	จำนวน	3,376,860 บาท

เพื่อจ่ายเป็นเงินเดือน รวมถึงเงินเดือนขั้นเงินเดือนประจำปี
ให้แก่พนักงานเทศบาลจำนวน 9 อัตรา จำนวน 12 เดือน
งานบริหารงานคลัง ตั้งไว้ 3,376,860 บาท
(กองคลัง)

- เป็นไปตามพระราชบัญญัติระเบียบบริหารงานบุคคล
ส่วนท้องถิ่น พ.ศ. 2542
- เป็นไปตามแผนอัตรากำลัง 3 ปี (พ.ศ. 2567 - 2569)
ของเทศบาลตำบลบ่อพลับ

เงินเพิ่มต่าง ๆ ของข้าราชการ หรือพนักงานส่วนท้องถิ่น	จำนวน	67,200 บาท
--	-------	------------

เพื่อจ่ายเป็นเงินค่าตอบแทนรายเดือนให้แก่พนักงานผู้มีสิทธิ
ผู้อำนวยการกองคลัง จำนวน 12 เดือน
งานบริหารงานคลัง ตั้งไว้ 67,200 บาท
(กองคลัง)

- เป็นไปตามพระราชบัญญัติระเบียบบริหารงานบุคคล
ส่วนท้องถิ่น พ.ศ. 2542
- เป็นไปตามแผนอัตรากำลัง 3 ปี (พ.ศ. 2567 - 2569)
ของเทศบาลตำบลบ่อพลับ
- เป็นไปตามประกาศ ก.จ. ก.ท. และ ก.อบต. เรื่อง
กำหนดหลักเกณฑ์การให้ข้าราชการหรือ
พนักงานส่วนท้องถิ่นได้รับเงินค่าตอบแทน
นอกเหนือจากเงินเดือน ลงวันที่ 22 เมษายน 2547
- หนังสือสำนักงาน ก.จ. ก.ท. และ ก.อบต.
ที่ มท 0809.3/ว 28 ลงวันที่ 16 กุมภาพันธ์ 2548
เรื่องแนวทางปฏิบัติเกี่ยวกับการเบิกจ่ายเงินค่าตอบแทน
นอกเหนือจากเงินเดือน (การกำหนดให้ข้าราชการการ
หรือพนักงานส่วนท้องถิ่น ระดับ 8 ขึ้นไป
ได้รับเงินเดือนค่าตอบแทนเป็นรายเดือน
เท่ากับอัตราเงินประจำตำแหน่ง)

<p>เงินประจำตำแหน่ง</p> <p>เพื่อจ่ายเป็นเงินประจำตำแหน่งรายเดือนให้แก่พนักงานผู้มีสิทธิ จำนวน 3 อัตรา จำนวน 12 เดือน งานบริหารงานคลัง ตั้งไว้ 103,200 บาท (กองคลัง)</p> <ul style="list-style-type: none"> - เป็นไปตามพระราชบัญญัติระเบียบบริหารงานบุคคลส่วนท้องถิ่น พ.ศ. 2542 - เป็นไปตามแผนอัตรากำลัง 3 ปี (พ.ศ. 2567 - 2569) ของเทศบาลตำบลบ่อพลับ 	<p>จำนวน</p> <p>103,200 บาท</p>
<p>ค่าจ้างลูกจ้างประจำ</p> <p>เพื่อจ่ายเป็นค่าจ้างประจำและเงินปรับปรุงค่าจ้างประจำปีลูกจ้างประจำกองคลัง จำนวน 2 อัตรา จำนวน 12 เดือน งานบริหารงานคลัง ตั้งไว้ 458,880 บาท (กองคลัง)</p> <ul style="list-style-type: none"> - เป็นไปตามพระราชบัญญัติระเบียบบริหารงานบุคคลส่วนท้องถิ่น พ.ศ. 2542 - เป็นไปตามแผนอัตรากำลัง 3 ปี (พ.ศ. 2567 - 2569) ของเทศบาลตำบลบ่อพลับ 	<p>จำนวน</p> <p>458,880 บาท</p>
<p>ค่าตอบแทนพนักงานจ้าง</p> <p>เพื่อจ่ายเป็นค่าตอบแทนพนักงานจ้างตามภารกิจและพนักงานจ้างทั่วไป รวมถึงปรับปรุงค่าตอบแทนจำนวน 9 อัตรา จำนวน 12 เดือน งานบริหารงานคลัง ตั้งไว้ 1,060,800 บาท (กองคลัง)</p> <ul style="list-style-type: none"> - เป็นไปตามพระราชบัญญัติระเบียบบริหารงานบุคคลส่วนท้องถิ่น พ.ศ. 2542 - เป็นไปตามแผนอัตรากำลัง 3 ปี (พ.ศ. 2567 - 2569) ของเทศบาลตำบลบ่อพลับ 	<p>จำนวน</p> <p>1,060,800 บาท</p>

เงินเพิ่มต่าง ๆ ของพนักงานจ้าง	จำนวน	98,088 บาท
<p>เพื่อจ่ายเป็นเงินเพิ่มค่าครองชีพชั่วคราวของ พนักงานจ้าง จำนวน 9 อัตรา จำนวน 12 เดือน งานบริหารงานคลัง ตั้งไว้ 98,088 บาท (กองคลัง)</p> <ul style="list-style-type: none"> - เป็นไปตามพระราชบัญญัติระเบียบบริหารงานบุคคล ส่วนท้องถิ่น พ.ศ. 2542 - เป็นไปตามแผนอัตรากำลัง 3 ปี (พ.ศ. 2567 - 2569) ของเทศบาลตำบลบ่อพลับ 		
งบดำเนินงาน	รวม	1,029,000 บาท
ค่าตอบแทน	รวม	279,000 บาท
ค่าตอบแทนผู้ปฏิบัติราชการอันเป็นประโยชน์แก่องค์กรปกครองส่วน ท้องถิ่น		
ค่าตอบแทนบุคคลหรือคณะกรรมการที่ได้รับแต่งตั้งตามกฎหมายว่า ด้วยการจัดซื้อจัดจ้างและการบริหารพัสดุภาครัฐ	จำนวน	100,000 บาท
<p>เพื่อจ่ายเป็นค่าตอบแทนบุคคลหรือคณะกรรมการ ที่ได้รับแต่งตั้งตามกฎหมายว่าด้วยการจัดซื้อจัดจ้าง และการบริหารพัสดุภาครัฐ ตามหลักเกณฑ์ที่กำหนด งานบริหารงานคลัง ตั้งไว้ 100,000 บาท (กองคลัง)</p> <ul style="list-style-type: none"> - เป็นไปตามพระราชบัญญัติการจัดซื้อจัดจ้างและ การบริหารพัสดุภาครัฐ พ.ศ. 2560 - หนังสือกรมส่งเสริมการปกครองท้องถิ่น ด่วนที่สุด ที่ มท 0808.2/ว 2850 ลงวันที่ 12 กันยายน 2561 - หนังสือกระทรวงการคลัง ด่วนที่สุด ที่ กค 0406.5/ว 85 ลงวันที่ 6 กันยายน 2561 		

<p>ค่าตอบแทนการปฏิบัติงานนอกเวลาราชการ</p> <p>เพื่อจ่ายเป็นเงินตอบแทนให้แก่เจ้าหน้าที่ท้องถิ่น ที่ปฏิบัติงานนอกเวลาราชการในวันทำการหรือ ในวันหยุดราชการ โดยได้รับอนุมัติจากผู้บริหารท้องถิ่น ก่อนการปฏิบัติงานนอกเวลาราชการ งานบริหารงานคลัง ตั้งไว้ 5,000 บาท (กองคลัง)</p> <p>- เป็นไประเบียบกระทรวงมหาดไทยว่าด้วย การเบิกจ่ายเงินตอบแทนการปฏิบัติงานนอกเวลาราชการ ขององค์กรปกครองส่วนท้องถิ่น พ.ศ. 2559</p>	จำนวน	5,000 บาท
<p>ค่าเช่าบ้าน</p> <p>เพื่อจ่ายเป็นเงินค่าเช่าบ้านให้แก่ข้าราชการ/พนักงานส่วนท้องถิ่น ที่มีสิทธิได้รับตามอัตราที่ระเบียบฯ กำหนด งานบริหารงานคลัง ตั้งไว้ 144,000 บาท (กองคลัง)</p> <p>- เป็นไปตามระเบียบกระทรวงมหาดไทยว่าด้วย ค่าเช่าบ้านของข้าราชการส่วนท้องถิ่น พ.ศ. 2548 และแก้ไขเพิ่มเติมถึง(ฉบับที่ 5) พ.ศ. 2565</p> <p>- หนังสือกระทรวงมหาดไทย ที่ มท 0808.2/ว 0679 ลงวันที่ 6 กุมภาพันธ์ 2561</p>	จำนวน	144,000 บาท
<p>เงินช่วยเหลือการศึกษาบุตร</p> <p>เงินช่วยเหลือการศึกษาบุตรข้าราชการ/พนักงาน/ลูกจ้างประจำ</p> <p>เพื่อจ่ายเป็นเงินช่วยเหลือการศึกษาบุตรให้แก่ ข้าราชการ/พนักงานส่วนท้องถิ่น ลูกจ้างประจำ ที่มีสิทธิได้รับตามอัตราที่ระเบียบฯ กำหนด งานบริหารงานคลัง ตั้งไว้ 30,000 บาท (กองคลัง)</p> <p>- เป็นไปตามระเบียบกระทรวงมหาดไทยว่าด้วย เงินสวัสดิการเกี่ยวกับการศึกษาบุตร ขององค์กรปกครองส่วนท้องถิ่น พ.ศ. 2563</p>	จำนวน	30,000 บาท

ค่าใช้จ่าย	รวม	430,000 บาท
รายจ่ายเพื่อให้ได้มาซึ่งบริการ		
ค่าจ้างเหมาบริการบุคคลในการปฏิบัติงานจตมาตรน้ำประปา	จำนวน	240,000 บาท
เพื่อจ่ายเป็นค่าจ้างเหมาบริการบุคคลในการปฏิบัติงาน จตมาตรน้ำประปา จำนวน 2 คน อัตราคนละ 10,000 บาท ต่อเดือน ระยะเวลา 12 เดือน งานบริหารงานคลัง ตั้งไว้ 240,000 บาท (กองคลัง)		
- เป็นไปตามระเบียบกระทรวงมหาดไทยว่าด้วย การเบิกค่าใช้จ่ายในการบริหารงาน ขององค์กรปกครองส่วนท้องถิ่น พ.ศ. 2562		
- หนังสือกระทรวงมหาดไทย ที่ มท 0808.2/ว 1317 ลงวันที่ 28 มีนาคม 2566		
- หนังสือกระทรวงมหาดไทย ที่ มท 0808.2/ว 7302 ลงวันที่ 30 กันยายน 2565		

รายจ่ายเพื่อให้ได้มาซึ่งบริการ

จำนวน

60,000 บาท

เพื่อจ่ายเป็นค่าใช้จ่ายเพื่อให้ได้มาซึ่งบริการ เช่น
 ค่าถ่ายเอกสาร , ค่าเย็บหนังสือหรือเข้าปกหนังสือ ,
 ค่าซักรีด , ค่ากำจัดขยะหรือสิ่งปฏิกูล , ค่าระวางบรรทุก
 , ค่าเช่าทรัพย์สิน(ยกเว้นค่าเช่าบ้าน) , ค่าโฆษณาและ
 เผยแพร่ประชาสัมพันธ์ , ค่าธรรมเนียมต่างๆ , ค่าเบี้ยประกัน
 , ค่าใช้จ่ายในการดำเนินคดีตามคำพิพากษา ,
 ค่าจ้างเหมาบริการบุคคลภายนอก เช่น
 ค่าจ้างที่ปรึกษา, ค่าจ้างทำระบบแผนที่ภาษี
 ค่าจ้างทนายความ , ค่าจ้างผู้เชี่ยวชาญบัญชี ,
 ค่าจ้างแรงงานราษฎรกรณีดำเนินการเอง ,
 ค่าจ้างเหมาที่มีลักษณะการจ้างทำเพื่อให้ได้มาซึ่ง
 ป้ายประชาสัมพันธ์ ป้ายชื่อสำนักงาน หรือป้ายอื่นๆ
 ที่ไม่มีลักษณะเป็นสิ่งก่อสร้าง , ค่าติดตั้งไฟฟ้าเพื่อใช้ในอาคาร ,
 ค่าติดตั้งประปาเพื่อใช้ในอาคาร , ค่าติดตั้งโทรศัพท์
 ค่าใช้จ่ายต่างๆติดตั้งโทรศัพท์ ยกเว้นค่าเครื่องโทรศัพท์
 พ่วงภายในและเครื่องโทรศัพท์ภายใน , ค่าติดตั้งเครื่องรับ
 สัญญาณต่างๆ(ที่ไม่เข้าลักษณะที่ดินและสิ่งก่อสร้าง)
 งานบริหารงานคลัง ตั้งไว้ 60,000 บาท

(กองคลัง)

- เป็นไปตามระเบียบกระทรวงมหาดไทยว่าด้วย
 การเบิกค่าใช้จ่ายในการบริหารงาน
 ขององค์กรปกครองส่วนท้องถิ่น พ.ศ. 2562
- ระเบียบกระทรวงมหาดไทยว่าด้วย
 ค่าใช้จ่ายในการจัดทำประกันภัยทรัพย์สิน
 ขององค์กรปกครองส่วนท้องถิ่น พ.ศ. 2562
 และแก้ไขเพิ่มเติม(ฉบับที่ 2) พ.ศ. 2563
- หนังสือกระทรวงมหาดไทย ที่ มท 0808.2/ว 4759
 ลงวันที่ 19 สิงหาคม 2564
- หนังสือกระทรวงมหาดไทย ที่ มท 0808.2/ว 1317
 ลงวันที่ 28 มีนาคม 2566
- หนังสือกระทรวงมหาดไทย ที่ มท 0808.2/ว 7302
 ลงวันที่ 30 กันยายน 2565

รายจ่ายเกี่ยวเนื่องกับการปฏิบัติราชการที่ไม่เข้าลักษณะรายจ่ายงบรายจ่ายอื่น ๆ

<p>ค่าใช้จ่ายในการเดินทางไปราชการหรืออบรมสัมมนา</p> <p>เพื่อจ่ายเป็นค่าใช้จ่ายในการเดินทางไปราชการ ในราชอาณาจักร หรือการเดินทางไปราชการ ต่างประเทศชั่วคราว ให้แก่เจ้าหน้าที่ที่ได้รับอนุมัติ ให้เดินทางไปราชการ เช่น ค่าเบี้ยเลี้ยงเดินทาง ค่าพาหนะ ค่าเช่าที่พัก ฯลฯ งานบริหารงานคลัง ตั้งไว้ 50,000 บาท (กองคลัง)</p> <ul style="list-style-type: none"> - เป็นไปตามระเบียบกระทรวงมหาดไทยว่าด้วยค่าใช้จ่าย ในการเดินทางไปราชการของเจ้าหน้าที่ท้องถิ่น พ.ศ. 2555 และแก้ไขเพิ่มเติมถึง(ฉบับที่ 4) พ.ศ. 2561 - หนังสือกระทรวงมหาดไทย ที่ มท 0808.2/ ว 1797 ลงวันที่ 2 เมษายน 2561 - หนังสือกรมส่งเสริมการปกครองท้องถิ่น ที่ มท 0808.2/ ว 388 ลงวันที่ 24 กุมภาพันธ์ 2564 	<p>จำนวน</p> <p>50,000 บาท</p>
<p>ค่าลงทะเบียนในการฝึกอบรม</p> <p>เพื่อจ่ายเป็นค่าใช้จ่ายในการฝึกอบรม งานบริหารงานคลัง ตั้งไว้ 50,000 บาท (กองคลัง)</p> <ul style="list-style-type: none"> - เป็นไปตามระเบียบกระทรวงมหาดไทยว่าด้วย ค่าใช้จ่ายในการฝึกอบรมและการเข้ารับการฝึกอบรม ของเจ้าหน้าที่ท้องถิ่น พ.ศ. 2557 	<p>จำนวน</p> <p>50,000 บาท</p>
<p>ค่าบำรุงรักษาและซ่อมแซม</p> <p>เพื่อจ่ายเป็นค่าซ่อมแซมบำรุงรักษาทรัพย์สินเพื่อให้สามารถ ใช้งานได้ตามปกติ งานบริหารงานคลัง ตั้งไว้ 30,000 บาท (กองคลัง)</p> <ul style="list-style-type: none"> - เป็นไปตามระเบียบกระทรวงมหาดไทยว่าด้วย การเบิกค่าใช้จ่ายในการบริหารงานขององค์กรปกครอง ส่วนท้องถิ่น พ.ศ. 2562 - หนังสือกรมส่งเสริมการปกครองท้องถิ่น ที่ มท 0808.2/ว 1095 ลงวันที่ 28 พฤษภาคม 2564 - หนังสือกระทรวงมหาดไทย ที่ มท 0808.2/ว 1317 ลงวันที่ 28 มีนาคม 2566 	<p>จำนวน</p> <p>30,000 บาท</p>

ค่าวัสดุ	รวม	260,000 บาท
วัสดุสำนักงาน	จำนวน	150,000 บาท

เพื่อจ่ายเป็นค่าวัสดุสำนักงาน เช่น กระดาษ ปากกา
สิ่งพิมพ์ ที่ได้จากการซื้อ ธงชาติ ฯลฯ
งานบริหารงานคลัง ตั้งไว้ 150,000 บาท
(กองคลัง)

- เป็นไปตามระเบียบกระทรวงมหาดไทยว่าด้วย
การเบิกค่าใช้จ่ายในการบริหารงาน
ขององค์กรปกครองส่วนท้องถิ่น พ.ศ. 2562
- หนังสือกรมส่งเสริมการปกครองท้องถิ่น
ที่ มท 0808.2/ว 1095 ลงวันที่ 28 พฤษภาคม 2564

วัสดุยานพาหนะและขนส่ง	จำนวน	10,000 บาท
-----------------------	-------	------------

เพื่อจ่ายเป็นค่าวัสดุยานพาหนะและขนส่ง เช่น ไขควง
ประแจ แม่แรง กุญแจปากตาย กุญแจเลื่อน คีมล๊อค
ยางรถยนต์ น้ำมันเบรก ฟิล์มกรองแสง น้ำกลั่น
เบาะรถยนต์ เครื่องยนต์(อะไหล่) ชุดเกียร์รถยนต์
เบรก ครีซ พวงมาลัย หม้อน้ำ ฯลฯ
งานบริหารงานคลัง ตั้งไว้ 10,000 บาท
(กองคลัง)

- เป็นไปตามระเบียบกระทรวงมหาดไทยว่าด้วย
การเบิกค่าใช้จ่ายในการบริหารงาน
ขององค์กรปกครองส่วนท้องถิ่น พ.ศ. 2562
- หนังสือกรมส่งเสริมการปกครองท้องถิ่น
ที่ มท 0808.2/ว 1095 ลงวันที่ 28 พฤษภาคม 2564

วันที่พิมพ์ : 27/7/2566 13:19:22

วัสดุเชื้อเพลิงและหล่อลื่น

จำนวน

10,000 บาท

เพื่อจ่ายเป็นค่าวัสดุเชื้อเพลิงและหล่อลื่น
เช่น แก๊สหุงต้ม น้ำมันเชื้อเพลิง น้ำมันดีเซล
น้ำมันก๊าด น้ำมันเบนซิน น้ำมันเตา น้ำมันจาระบี
น้ำมันเครื่อง ถ่าน ก๊าซ น้ำมันเกียร์ น้ำมันหล่อลื่น ฯลฯ
งานบริหารงานคลัง ตั้งไว้ 10,000 บาท
(กองคลัง)

- เป็นไปตามระเบียบกระทรวงมหาดไทยว่าด้วย
การเบิกค่าใช้จ่ายในการบริหารงาน
ขององค์กรปกครองส่วนท้องถิ่น พ.ศ. 2562
- หนังสือกรมส่งเสริมการปกครองท้องถิ่น
ที่ มท 0808.2/ว 1095 ลงวันที่ 28 พฤษภาคม 2564

วัสดุโฆษณาและเผยแพร่

จำนวน

10,000 บาท

เพื่อจ่ายเป็นค่าวัสดุโฆษณาและเผยแพร่ เช่น ขาดังกล่าว
ขาดังเขียนภาพ เล่นส้อม ป้ายประชาสัมพันธ์ เมมโมรี่การ์ด
เอกสารเผยแพร่ผลการดำเนินงาน ฯลฯ
งานบริหารงานคลัง ตั้งไว้ 10,000 บาท
(กองคลัง)

- เป็นไปตามระเบียบกระทรวงมหาดไทยว่าด้วย
การเบิกค่าใช้จ่ายในการบริหารงาน
ขององค์กรปกครองส่วนท้องถิ่น พ.ศ. 2562
- หนังสือกรมส่งเสริมการปกครองท้องถิ่น
ที่ มท 0808.2/ว 1095 ลงวันที่ 28 พฤษภาคม 2564

<p>วัสดุคอมพิวเตอร์</p> <p>เพื่อจ่ายเป็นค่าวัสดุคอมพิวเตอร์ เช่น แผ่นหรือ งานบันทึกข้อมูล อุปกรณ์บันทึกข้อมูล หัวพิมพ์หรือ แถบพิมพ์สำหรับเครื่องพิมพ์คอมพิวเตอร์ แผงแป้นอักขระ หรือแป้นพิมพ์ เม้าส์ ฯลฯ งานบริหารงานคลัง ตั้งไว้ 80,000 บาท (กองคลัง)</p>	<p>จำนวน</p>	<p>80,000 บาท</p>
<p>- เป็นไปตามระเบียบกระทรวงมหาดไทยว่าด้วย การเบิกค่าใช้จ่ายในการบริหารงาน ขององค์กรปกครองส่วนท้องถิ่น พ.ศ. 2562 - หนังสือกรมส่งเสริมการปกครองท้องถิ่น ที่ มท 0808.2/ว 1095 ลงวันที่ 28 พฤษภาคม 2564</p>		
<p>ค่าสาธารณูปโภค</p>	<p>รวม</p>	<p>60,000 บาท</p>
<p>ค่าบริการไปรษณีย์</p>	<p>จำนวน</p>	<p>30,000 บาท</p>
<p>เพื่อจ่ายเป็นค่าบริการไปรษณีย์ เช่น ค่าไปรษณีย์ ค่าดวงตรา ไปรษณียากร ค่าเช่าตู้ไปรษณีย์ ค่าธรรมเนียมการโอนเงินในระบบบริหาร การเงินการคลังภาครัฐแบบอิเล็กทรอนิกส์(GFMIS) งานบริหารงานคลัง ตั้งไว้ 30,000 บาท (กองคลัง)</p>		
<p>- เป็นไปตามระเบียบกระทรวงมหาดไทยว่าด้วย การเบิกค่าใช้จ่ายในการบริหารงาน ขององค์กรปกครองส่วนท้องถิ่น พ.ศ. 2562 - หนังสือกรมส่งเสริมการปกครองท้องถิ่น ที่ มท 0808.2/ว 1095 ลงวันที่ 28 พฤษภาคม 2564</p>		

ค่าเช่าพื้นที่เว็บไซต์ และค่าธรรมเนียมที่เกี่ยวข้อง

จำนวน

30,000 บาท

เพื่อจ่ายเป็นค่าเช่าพื้นที่เว็บไซต์และค่าธรรมเนียม
ที่เกี่ยวข้อง ระบบ CLOUD , HOSTING
งานบริหารงานคลัง ตั้งไว้ 30,000 บาท
(กองคลัง)

- เป็นไปตามระเบียบกระทรวงมหาดไทยว่าด้วย
การเบิกค่าใช้จ่ายในการบริหารงาน
ขององค์กรปกครองส่วนท้องถิ่น พ.ศ. 2562
- หนังสือกรมส่งเสริมการปกครองท้องถิ่น
ที่ มท 0808.2/ว 1095 ลงวันที่ 28 พฤษภาคม 2564
- หนังสือกระทรวงมหาดไทย ที่ มท 0808.2/ว 1317
ลงวันที่ 28 มีนาคม 2566

งบลงทุน	รวม	35,900 บาท
ค่าครุภัณฑ์	รวม	35,900 บาท
ครุภัณฑ์สำนักงาน		
จัดซื้อเก้าอี้สำนักงาน	จำนวน	2,500 บาท

เพื่อจ่ายเป็นค่าจัดเก้าอี้สำนักงาน

ราคา 2,500 บาท จำนวน 1 ตัว ตั้งไว้ 2,500 บาท

รายละเอียด ดังนี้

1.ขนาดไม่น้อยกว่า 60X57X101 ซม.

(กว้างXลึกXสูง)

2.พนักพิงหุ้มผ้าตาข่ายสีดำ ส่วนบนและส่วนกลาง
หุ้มหนังเทียม

3.เบาะนั่งบุฟองน้ำหุ้มผ้าตาข่ายสีดำ

4.มีที่เท้าแขนเป็นพลาสติก

5.ปรับระดับสูง - ต่ำได้ด้วยโซ้คแก๊ส

6.ขาเหล็กชุบโครเมียม 5 แฉก มีล้อเลื่อน

- เป็นครุภัณฑ์ที่ไม่มีกำหนดในบัญชีราคามาตรฐานครุภัณฑ์

- ตั้งงบประมาณรายจ่ายครุภัณฑ์ตามราคาท้องตลาด

เพราะมีความจำเป็นต้องใช้สำหรับปฏิบัติงานของเจ้าหน้าที่
งานบริหารงานคลัง ตั้งไว้ 2,500 บาท

(กองคลัง)

- เป็นไปตามหนังสือกระทรวงมหาดไทย

ที่ มท 0810.3/ว6046 ลงวันที่ 19 ตุลาคม 2561

เรื่อง ชักซ้อมแนวทางการจัดทำแผนพัฒนาท้องถิ่นฯ ข้อ 4

โครงการพัฒนาและครุภัณฑ์ที่จะบรรจุ

อยู่ในแผนพัฒนาท้องถิ่น คือ โครงการและครุภัณฑ์

ที่ดำเนินการจัดทำบริการสาธารณะและกิจกรรมสาธารณะ

เพื่อให้การพัฒนาบรรลุตามวิสัยทัศน์ที่กำหนดไว้

จัดซื้อตู้เหล็กเก็บเอกสาร 2 บานเปิด

จำนวน

12,000 บาท

เพื่อจ่ายเป็นค่าจัดซื้อตู้เหล็กเก็บเอกสาร 2 บานเปิด
ราคา 6,000 บาท จำนวน 2 ตู้ ตั้งไว้ 12,000 บาท
คุณลักษณะตามบัญชีราคามาตรฐานครุภัณฑ์
สำนักงบประมาณ ฉบับเดือนธันวาคม 2565
รายละเอียด ดังนี้

ตู้เหล็ก แบบ 2 บาน

- 1) มีมือจับชนิดบิด
- 2) มีแผ่นชั้นปรับระดับ 3 ชั้น
- 3) คุณสมบัติตามมาตรฐานผลิตภัณฑ์อุตสาหกรรม (มอก.)

งานบริหารงานคลัง ตั้งไว้ 12,000 บาท

(กองคลัง)

- เป็นไปตามบัญชีราคามาตรฐานครุภัณฑ์

สำนักงบประมาณ ฉบับเดือนธันวาคม 2565

- เป็นไปตามหนังสือกระทรวงมหาดไทย

ที่ มท 0810.3/ว6046 ลงวันที่ 19 ตุลาคม 2561

เรื่อง ชักข้อแนะนำทางการจัดทำแผนพัฒนาท้องถิ่นฯ ข้อ 4

โครงการพัฒนาและครุภัณฑ์ที่จะบรรจุ

อยู่ในแผนพัฒนาท้องถิ่น คือ โครงการและครุภัณฑ์

ที่ดำเนินการจัดทำบริการสาธารณะและกิจกรรมสาธารณะ

เพื่อให้การพัฒนาบรรลุตามวิสัยทัศน์ที่กำหนดไว้

จัดซื้อตู้เหล็กบานเลื่อนแบบทึบ

จำนวน

5,500 บาท

เพื่อจ่ายเป็นค่าจัดซื้อตู้เหล็กบานเลื่อนทึบ ขนาด 4 ฟุต

ราคา 5,500 บาท จำนวน 1 ตู้ ตั้งไว้ 5,500 บาท

รายละเอียด ดังนี้

ตู้เหล็กบานเลื่อนแบบทึบ ขนาดไม่น้อยกว่า 4 ฟุต

ภายในมีแผนปรับระดับสองแผ่น ต้องผ่านมาตรฐาน (มอก.)

- เป็นครุภัณฑ์ที่ไม่มีกำหนดในบัญชีราคามาตรฐานครุภัณฑ์

- ตั้งงบประมาณรายจ่ายครุภัณฑ์ตามราคาท้องตลาด

เพราะมีความจำเป็นต้องใช้สำหรับปฏิบัติงานราชการ

งานบริหารงานคลัง ตั้งไว้ 5,500 บาท

(กองคลัง)

- เป็นไปตามหนังสือกระทรวงมหาดไทย

ที่ มท 0810.3/ว6046 ลงวันที่ 19 ตุลาคม 2561

เรื่อง ชักซ้อมแนวทางการจัดทำแผนพัฒนาท้องถิ่นฯ ข้อ 4

โครงการพัฒนาและครุภัณฑ์ที่จะบรรจุ

อยู่ในแผนพัฒนาท้องถิ่น คือ โครงการและครุภัณฑ์

ที่ดำเนินการจัดทำบริการสาธารณะและกิจกรรมสาธารณะ

เพื่อให้การพัฒนาบรรลุตามวิสัยทัศน์ที่กำหนดไว้

จัดซื้อโต๊ะทำงานเหล็ก

จำนวน

7,000 บาท

เพื่อจ่ายเป็นค่าจัดซื้อโต๊ะทำงาน

ราคา 7,000 บาท จำนวน 1 ตัว ตั้งไว้ 7,000 บาท

รายละเอียดดังนี้

1.ขนาดไม่น้อยกว่า 1,372(กว้าง) x 660(ลึก) x 759(สูง)

มิลลิเมตร

2.หน้าโต๊ะเหล็ก PVC พร้อมกระจกปูโต๊ะ

3.ขาโต๊ะเหล็ก

- เป็นครุภัณฑ์ที่ไม่มีกำหนดในบัญชีราคามาตรฐานครุภัณฑ์

- ตั้งงบประมาณรายจ่ายครุภัณฑ์ตามราคาท้องตลาด

เพราะมีความจำเป็นต้องใช้สำหรับปฏิบัติงานราชการ

งานบริหารงานคลัง ตั้งไว้ 7,000 บาท

(กองคลัง)

- เป็นไปตามหนังสือกระทรวงมหาดไทย

ที่ มท 0810.3/ว6046 ลงวันที่ 19 ตุลาคม 2561

เรื่อง ชักซ้อมแนวทางการจัดทำแผนพัฒนาท้องถิ่นฯ ข้อ 4

โครงการพัฒนาและครุภัณฑ์ที่จะบรรจุ

อยู่ในแผนพัฒนาท้องถิ่น คือ โครงการและครุภัณฑ์

ที่ดำเนินการจัดทำบริการสาธารณะและกิจกรรมสาธารณะ

เพื่อให้การพัฒนาบรรลุตามวิสัยทัศน์ที่กำหนดไว้

ครุภัณฑ์คอมพิวเตอร์หรืออิเล็กทรอนิกส์

จัดซื้อเครื่องพิมพ์เลเซอร์ หรือ LED ขาวดำ ชนิด Network แบบที่ 1 จำนวน

8,900 บาท

เพื่อจัดซื้อเครื่องพิมพ์เลเซอร์ หรือ LED ขาวดำ

ชนิด Network แบบที่ 1 (28 หน้า/นาที)

ราคา 8,900 บาท จำนวน 1 เครื่อง ตั้งไว้ 8,900 บาท

คุณลักษณะพื้นฐานตามเกณฑ์ราคากลาง

และคุณลักษณะพื้นฐานการจัดหาอุปกรณ์

และระบบคอมพิวเตอร์ ฉบับเดือนมีนาคม 2566 ข้อ 46

รายละเอียดดังนี้

- มีความละเอียดในการพิมพ์ไม่น้อยกว่า
1,200x1,200 dpi
- มีความเร็วในการพิมพ์สำหรับกระดาษ A4
ไม่น้อยกว่า 28 หน้าต่อนาที (ppm)
- สามารถพิมพ์เอกสารกลับหน้าอัตโนมัติได้
- มีหน่วยความจำ (Memory) ขนาดไม่น้อยกว่า 128 MB
- มีช่องเชื่อมต่อ (Interface) แบบ USB 2.0 หรือดีกว่า
จำนวนไม่น้อยกว่า 1 ช่อง
- มีช่องเชื่อมต่อระบบเครือข่าย (Network Interface)
แบบ 10/100 Base-T หรือดีกว่า จำนวน
ไม่น้อยกว่า 1 ช่อง หรือ สามารถใช้งานผ่านเครือข่าย
ไร้สาย Wi-Fi (IEEE 802.11b, g, n) ได้
- มีถาดใส่กระดาษได้รวมกันไม่น้อยกว่า 250 แผ่น
- สามารถใช้ได้กับ A4, Letter, Legal และสามารถ
กำหนดขนาดของกระดาษเองได้

งานบริหารงานคลัง ตั้งไว้ 8,900 บาท

(กองคลัง)

- เป็นไปตามเกณฑ์ราคากลางและคุณลักษณะ
พื้นฐานการจัดหาอุปกรณ์และระบบคอมพิวเตอร์
ฉบับเดือนมีนาคม 2566
- เป็นไปตามหนังสือกระทรวงมหาดไทย
ที่ มท 0810.3/ว6046 ลงวันที่ 19 ตุลาคม 2561
เรื่อง ชักซ้อมแนวทางการจัดทำแผนพัฒนาท้องถิ่นฯ ข้อ 4

โครงการพัฒนาและครุภัณฑ์ที่จะบรรจุ
อยู่ในแผนพัฒนาท้องถิ่น คือ โครงการและครุภัณฑ์
ที่ดำเนินการจัดทำบริการสาธารณะและกิจกรรมสาธารณะ
เพื่อให้การพัฒนาบรรลุตามวิสัยทัศน์ที่กำหนดไว้

งานควบคุมภายในและการตรวจสอบภายใน	รวม	355,320 บาท
งบบุคลากร	รวม	355,320 บาท
เงินเดือน (ฝ่ายประจำ)	รวม	355,320 บาท
เงินเดือนข้าราชการ หรือพนักงานส่วนท้องถิ่น	จำนวน	355,320 บาท

เพื่อจ่ายเป็นเงินเดือน รวมถึงเงินเดือนขั้นเงินเดือนประจำปีให้แก่
พนักงานเทศบาล จำนวน 1 อัตรา จำนวน 12 เดือน งานควบคุม
ภายในและการตรวจสอบภายใน ตั้งไว้ 355,320 บาท
เป็นไปตามแผนอัตรากำลัง 3 ปี (พ.ศ. 2567 - 2569) ของ
เทศบาลตำบลบ่อพลับ
(งานควบคุมภายในและการตรวจสอบภายใน)
-เป็นไปตามพระราชบัญญัติระเบียบบริหารงานบุคคลส่วนท้องถิ่น พ.ศ. 2542

แผนงานการรักษาความสงบภายใน

งานป้องกันและบรรเทาสาธารณภัย	รวม	2,902,060 บาท
งบบุคลากร	รวม	1,510,860 บาท
เงินเดือน (ฝ่ายประจำ)	รวม	1,510,860 บาท
เงินเดือนข้าราชการ หรือพนักงานส่วนท้องถิ่น	จำนวน	597,960 บาท

เพื่อจ่ายเป็นเงินเดือน รวมถึงเงินเดือนขั้นเงินเดือนประจำปี
ให้แก่พนักงานเทศบาล จำนวน 2 อัตรา จำนวน 12 เดือน
งานป้องกันและบรรเทาสาธารณภัย ตั้งไว้ 597,960 บาท
(สำนักปลัดเทศบาล)
- เป็นไปตามพระราชบัญญัติระเบียบบริหารงานบุคคล
ส่วนท้องถิ่น พ.ศ. 2542
- เป็นไปตามแผนอัตรากำลัง 3 ปี (พ.ศ. 2567 - 2569)
ของเทศบาลตำบลบ่อพลับ

เงินเพิ่มต่าง ๆ ของข้าราชการ หรือพนักงานส่วนท้องถิ่น	จำนวน	3,780 บาท
<p>เพื่อจ่ายเป็นเงินเพิ่มค่าครองชีพชั่วคราวของ พนักงานเทศบาล จำนวน 1 อัตรา จำนวน 12 เดือน งานป้องกันและบรรเทาสาธารณภัย ตั้งไว้ 3,780 บาท (สำนักปลัดเทศบาล)</p>		
<ul style="list-style-type: none"> - เป็นไปตามพระราชบัญญัติระเบียบบริหารงานบุคคล ส่วนท้องถิ่น พ.ศ. 2542 - เป็นไปตามแผนอัตรากำลัง 3 ปี (พ.ศ. 2567 - 2569) ของเทศบาลตำบลบ่อพลับ 		
เงินประจำตำแหน่ง	จำนวน	18,000 บาท
<p>เพื่อจ่ายเป็นเงินประจำตำแหน่งรายเดือนให้แก่ พนักงานผู้มีสิทธิ จำนวน 1 อัตรา จำนวน 12 เดือน งานป้องกันและบรรเทาสาธารณภัย ตั้งไว้ 18,000 บาท (สำนักปลัดเทศบาล)</p>		
<ul style="list-style-type: none"> - เป็นไปตามพระราชบัญญัติระเบียบบริหารงานบุคคล ส่วนท้องถิ่น พ.ศ. 2542 - เป็นไปตามแผนอัตรากำลัง 3 ปี (พ.ศ. 2567 - 2569) ของเทศบาลตำบลบ่อพลับ 		
ค่าตอบแทนพนักงานจ้าง	จำนวน	819,120 บาท
<p>เพื่อจ่ายเป็นค่าตอบแทนพนักงานจ้างตามภารกิจ และพนักงานจ้างทั่วไป รวมถึงปรับปรุงค่าตอบแทน จำนวน 7 อัตรา จำนวน 12 เดือน งานป้องกันและบรรเทาสาธารณภัย ตั้งไว้ 819,120 บาท (สำนักปลัดเทศบาล)</p>		
<ul style="list-style-type: none"> - เป็นไปตามพระราชบัญญัติระเบียบบริหารงานบุคคล ส่วนท้องถิ่น พ.ศ. 2542 - เป็นไปตามแผนอัตรากำลัง 3 ปี (พ.ศ. 2567 - 2569) ของเทศบาลตำบลบ่อพลับ 		

เงินเพิ่มต่าง ๆ ของพนักงานจ้าง	จำนวน	72,000 บาท
<p>เพื่อจ่ายเป็นเงินเพิ่มค่าครองชีพชั่วคราว ของพนักงานจ้าง จำนวน 6 อัตรา จำนวน 12 เดือน งานป้องกันและบรรเทาสาธารณภัย ตั้งไว้ 72,000 บาท (สำนักปลัดเทศบาล)</p> <ul style="list-style-type: none"> - เป็นไปตามพระราชบัญญัติระเบียบบริหารงานบุคคล ส่วนท้องถิ่น พ.ศ. 2542 - เป็นไปตามแผนอัตรากำลัง 3 ปี (พ.ศ. 2567 - 2569) ของเทศบาลตำบลบ่อพลับ 		
งบดำเนินงาน	รวม	1,342,000 บาท
ค่าตอบแทน	รวม	122,000 บาท
<p>ค่าตอบแทนผู้ปฏิบัติราชการอันเป็นประโยชน์แก่องค์กรปกครองส่วน ท้องถิ่น</p>		
ค่าป่วยการอาสาสมัครป้องกันภัยฝ่ายพลเรือน	จำนวน	20,000 บาท
<p>เพื่อจ่ายเป็นค่าป่วยการชดเชยการทำงานหรือเวลาที่เสียไป ให้แก่อาสาสมัครป้องกันภัยฝ่ายพลเรือน กรณีได้รับคำสั่ง ให้ปฏิบัติหน้าที่งานป้องกันและบรรเทาสาธารณภัยหรือ การรักษาความสงบเรียบร้อยของประชาชนตามกฎหมาย งานป้องกันและบรรเทาสาธารณภัย ตั้งไว้ 20,000 บาท (สำนักปลัดเทศบาล)</p> <ul style="list-style-type: none"> - เป็นไปตามระเบียบกระทรวงมหาดไทยว่าด้วย การเบิกค่าใช้จ่ายให้แก่อาสาสมัครป้องกันภัย ฝ่ายพลเรือนขององค์กรปกครองส่วนท้องถิ่น พ.ศ. 2560 - เป็นไปตามระเบียบคณะกรรมการป้องกันและ บรรเทาสาธารณภัยแห่งชาติ ว่าด้วยค่าใช้จ่าย ของอาสาสมัครในการป้องกันและ บรรเทาสาธารณภัย พ.ศ. 2560 -หนังสือกรมส่งเสริมการปกครองท้องถิ่น ที่ มท 0810.4/ว 179 ลงวันที่ 29 มกราคม 2564 		

<p>ค่าตอบแทนการปฏิบัติงานนอกเวลาราชการ</p> <p>เพื่อจ่ายเป็นเงินตอบแทนให้แก่เจ้าหน้าที่ท้องถิ่น ที่ปฏิบัติงานนอกเวลาราชการในวันทำการหรือ ในวันหยุดราชการ โดยได้รับอนุมัติจากผู้บริหารท้องถิ่น ก่อนการปฏิบัติงานนอกเวลาราชการ งานป้องกันและบรรเทาสาธารณภัย ตั้งไว้ 30,000 บาท (สำนักปลัดเทศบาล)</p> <p>- เป็นไปตามระเบียบกระทรวงมหาดไทยว่าด้วย การเบิกจ่ายเงินตอบแทนการปฏิบัติงาน นอกเวลาราชการขององค์กรปกครองส่วนท้องถิ่น พ.ศ. 2559</p>	จำนวน	30,000 บาท
<p>ค่าเช่าบ้าน</p> <p>เพื่อจ่ายเป็นเงินค่าเช่าบ้านให้แก่ข้าราชการ/ พนักงานส่วนท้องถิ่นที่มีสิทธิได้รับตามอัตรา ที่ระเบียบฯ กำหนด งานป้องกันและบรรเทาสาธารณภัย ตั้งไว้ 72,000 บาท (สำนักปลัดเทศบาล)</p> <p>- เป็นไปตามระเบียบกระทรวงมหาดไทยว่าด้วย ค่าเช่าบ้านของข้าราชการส่วนท้องถิ่น พ.ศ. 2548 และแก้ไขเพิ่มเติมถึง(ฉบับที่ 5) พ.ศ. 2565</p> <p>- หนังสือกระทรวงมหาดไทย ที่ มท 0808.2/ว 0679 ลงวันที่ 6 กุมภาพันธ์ 2561</p>	จำนวน	72,000 บาท

ค่าใช้จ่าย	รวม	520,000 บาท
รายจ่ายเพื่อให้ได้มาซึ่งบริการ		
รายจ่ายเพื่อให้ได้มาซึ่งบริการ	จำนวน	10,000 บาท
<p>เพื่อจ่ายเป็นค่าใช้จ่ายเพื่อให้ได้มาซึ่งบริการ เช่น ค่าถ่ายเอกสาร , ค่าเย็บหนังสือหรือเข้าปกหนังสือ , ค่าซั๊กฟอก , ค่ากำจัดขยะหรือสิ่งปฏิกูล , ค่าระวางบรรทุก , ค่าเช่าทรัพย์สิน(ยกเว้นค่าเช่าบ้าน) , ค่าโฆษณาและเผยแพร่ประชาสัมพันธ์ , ค่าธรรมเนียมต่างๆ , ค่าเบี้ยประกัน , ค่าใช้จ่ายในการดำเนินคดีตามคำพิพากษา , ค่าจ้างเหมาบริการบุคคลภายนอก เช่น ค่าจ้างที่ปรึกษา ค่าจ้างแรงงานราษฎรกรณีดำเนินการเอง , ค่าจ้างเหมาที่มีลักษณะการจ้างทำ</p> <p>เพื่อให้ได้มาซึ่งป้ายประชาสัมพันธ์ ป้ายชื่อสำนักงาน หรือป้ายอื่นๆที่ไม่มีลักษณะเป็นสิ่งก่อสร้าง , ค่าติดตั้งไฟฟ้าเพื่อใช้ในอาคาร , ค่าติดตั้งประปาเพื่อใช้ในอาคาร , ค่าติดตั้งโทรศัพท์ ค่าใช้จ่ายต่างๆติดตั้งโทรศัพท์ ยกเว้นค่าเครื่องโทรศัพท์ฟ่วงภายในและเครื่องโทรศัพท์ภายใน , ค่าติดตั้งเครื่องรับสัญญาณต่างๆ (ที่ไม่เข้าลักษณะที่ดินและสิ่งก่อสร้าง) ฯลฯ</p> <p>งานป้องกันและบรรเทาสาธารณภัย ตั้งไว้ 10,000 บาท (สำนักปลัดเทศบาล)</p> <ul style="list-style-type: none"> - เป็นไปตามระเบียบกระทรวงมหาดไทยว่าด้วยการเบิกค่าใช้จ่ายในการบริหารงานขององค์กรปกครองส่วนท้องถิ่น พ.ศ. 2562 - ระเบียบกระทรวงมหาดไทยว่าด้วยค่าใช้จ่ายในการจัดทำประกันภัยทรัพย์สินขององค์กรปกครองส่วนท้องถิ่น พ.ศ. 2562 และแก้ไขเพิ่มเติม(ฉบับที่ 2) พ.ศ. 2563 - หนังสือกระทรวงมหาดไทย ที่ มท 0808.2/ว 4759 ลงวันที่ 19 สิงหาคม 2564 - หนังสือกระทรวงมหาดไทย ที่ มท 0808.2/ว 1317 ลงวันที่ 28 มีนาคม 2566 - หนังสือกระทรวงมหาดไทย ที่ มท 0808.2/ว 7302 ลงวันที่ 30 กันยายน 2565 		

วันที่พิมพ์ : 27/7/2566 13:19:22

รายจ่ายเกี่ยวเนื่องกับการปฏิบัติราชการที่ไม่เข้าลักษณะรายจ่ายงบรายจ่ายอื่น ๆ

โครงการฝึกอบรมทบทวนอาสาสมัครป้องกันภัยฝ่ายพลเรือน (อปพร.)	จำนวน	30,000 บาท
---	-------	------------

เพื่อจ่ายเป็นค่าใช้จ่ายในการดำเนินโครงการฝึกอบรมอาสาสมัครป้องกันภัยฝ่ายพลเรือน(อปพร.) เพื่อฝึกอบรมเชิงปฏิบัติการให้ความรู้ให้กับอาสาสมัครป้องกันภัยฝ่ายพลเรือน(อปพร.) เช่น ค่าใช้จ่ายเกี่ยวกับการใช้และการตกแต่งสถานที่ฝึกอบรม ค่าวัสดุ เครื่องเขียน และอุปกรณ์ ค่ากระเป่าหรือสิ่งที่ใช้บรรจุเอกสารสำหรับผู้เข้ารับการฝึกอบรม ค่าอาหารว่างและเครื่องดื่ม ค่าสมนาคุณวิทยากร ค่าอาหาร และค่าใช้จ่ายอื่นๆที่จำเป็น งานป้องกันและบรรเทาสาธารณภัย ตั้งไว้ 30,000 บาท (สำนักปลัดเทศบาล)

- เป็นไปตามระเบียบกระทรวงมหาดไทยว่าด้วยค่าใช้จ่ายในการฝึกอบรมและการเข้ารับการฝึกอบรมของเจ้าหน้าที่ท้องถิ่น พ.ศ. 2557
- เป็นไปตามระเบียบกระทรวงมหาดไทยว่าด้วยกิจการอาสาสมัครป้องกันภัยฝ่ายพลเรือน พ.ศ. 2553 และแก้ไขเพิ่มเติม(ฉบับที่ 2) พ.ศ. 2565,
- เป็นไปตามระเบียบกระทรวงมหาดไทยว่าด้วยการเบิกจ่ายค่าวัสดุเครื่องแต่งกายของเจ้าหน้าที่ท้องถิ่น พ.ศ. 2560
- หนังสือกรมส่งเสริมการปกครองท้องถิ่น ที่ มท 0810.4/ว 179 ลงวันที่ 29 มกราคม 2564
- เป็นไปตามแผนพัฒนาท้องถิ่น (พ.ศ. 2566 - 2570) ฉบับที่ 2 ทบทวนครั้งที่ 1/2565 หน้าที่ 51 ลำดับที่ 9

โครงการลดอุบัติเหตุทางถนนหรือการรณรงค์ป้องกันและแก้ไข ปัญหาอุบัติเหตุ จราจรในช่วงเทศกาลสำคัญ เช่นปีใหม่ สงกรานต์ ฯลฯ	จำนวน	50,000 บาท
--	-------	------------

เพื่อจ่ายเป็นค่าใช้จ่ายในโครงการป้องกันและลดอุบัติเหตุ
ในช่วงเทศกาลสงกรานต์ ปีใหม่ เช่น น้ำดื่ม อาหารว่าง
เครื่องดื่ม อาหาร ป้ายโครงการฯ วัสดุอุปกรณ์ ฯลฯ
และค่าใช้จ่ายอื่นที่เกี่ยวกับโครงการนี้
งานป้องกันและบรรเทาสาธารณภัย ตั้งไว้ 50,000 บาท
(สำนักปลัดเทศบาล)

- เป็นไปตามหนังสือกรมส่งเสริมการปกครองส่วนท้องถิ่น
ด่วนที่สุด ที่ มท 0804.5/ว 1634 ลงวัน 22 กันยายน 2557
- หนังสือกรมส่งเสริมการปกครองส่วนท้องถิ่น ด่วนที่สุด
ที่ มท 0804.4/ว 4202 ลงวันที่ 25 ธันวาคม 2561
- หนังสือกรมส่งเสริมการปกครองส่วนท้องถิ่น ด่วนที่สุด
ที่ มท 0804.4/ว 1123 ลงวันที่ 9 เมษายน 2563
- หนังสือกระทรวงมหาดไทย ที่ มท 0808.2/ว 3892
ลง วันที่ 28 มิถุนายน 2562
- เป็นไปตามแผนพัฒนาท้องถิ่น (พ.ศ. 2566 - 2570) ฉบับที่ 2
ทบทวนครั้งที่ 1/2565 หน้าที่ 50 ลำดับที่ 5

โครงการให้ความช่วยเหลือประชาชนด้านสาธารณสุข	จำนวน	10,000 บาท
---	-------	------------

เพื่อจ่ายเป็นค่าใช้จ่ายช่วยเหลือประชาชน
ตามอำนาจหน้าที่ขององค์กรปกครองส่วนท้องถิ่น
กรณีเฝ้าระวังและฟื้นฟูหลังเกิดภัยสาธารณสุข เช่น
ค่าซ่อมแซมที่อยู่อาศัย ค่าจัดการศพผู้เสียชีวิต เป็นต้น
งานป้องกันและบรรเทาสาธารณภัย ตั้งไว้ 10,000 บาท
(สำนักปลัดเทศบาล)

- เป็นไปตามระเบียบกระทรวงมหาดไทยว่าด้วย
ค่าใช้จ่ายเพื่อช่วยเหลือประชาชนตามอำนาจหน้าที่
ขององค์กรปกครองส่วนท้องถิ่น พ.ศ. 2566
- หนังสือกรมส่งเสริมการปกครองท้องถิ่น ด่วนที่สุด
ที่ มท 0810.4/ว 1381 ลงวันที่ 30 มิถุนายน 2564
- หนังสือกรมส่งเสริมการปกครองท้องถิ่น ด่วนที่สุด
ที่ มท 0808.2/ว 2922 ลงวันที่ 19 กันยายน 2565
- เป็นไปตามแผนพัฒนาท้องถิ่น (พ.ศ. 2566 - 2570) ฉบับที่ 2
ทบทวนครั้งที่ 1/2565 หน้าที่ 51 ลำดับที่ 10

โครงการอบรมชุดจิตอาสาภัยพิบัติฯ

จำนวน

20,000 บาท

เพื่อจ่ายเป็นค่าใช้จ่ายในการดำเนินโครงการฝึกอบรมชุดปฏิบัติการจิตอาสา ภัยพิบัติ ประจำเทศบาลตำบลบ่อพลับฝึกทักษะและความสามารถปฏิบัติหน้าที่ในภาวะฉุกเฉินให้เป็นระบบ รวดเร็ว ทันต่อเหตุการณ์ เพื่อให้สามารถสนับสนุนโครงการจิตอาสาพระราชทาน 904 วปร. ในระดับพื้นที่ได้อย่างมีประสิทธิภาพ เช่น ค่าใช้จ่ายเกี่ยวกับการใช้และการตกแต่งสถานที่ฝึกอบรม ค่าวัสดุ เครื่องเขียน และอุปกรณ์ ค่ากระเป๋าสานสำหรับผู้เข้ารับการฝึกอบรม ค่าอาหารว่างและเครื่องดื่ม ค่าสมนาคุณวิทยากร ค่าอาหาร และค่าใช้จ่ายอื่นๆ ที่จำเป็น งานป้องกันและบรรเทาสาธารณภัย ตั้งไว้ 20,000 บาท (สำนักปลัดเทศบาล)

- เป็นไปตามระเบียบกระทรวงมหาดไทยว่าด้วย
การฝึกอบรมและการเข้ารับการฝึกอบรม
ของเจ้าหน้าที่ท้องถิ่น พ.ศ. 2557
- หนังสือกรมส่งเสริมการปกครองท้องถิ่น ด่วนที่สุด
ที่ มท 0808.2/ว 2793 ลงวันที่ 24 พฤศจิกายน 2564
- หนังสือกรมส่งเสริมการปกครองท้องถิ่น ด่วนที่สุด
ที่ มท 0808.2/ว 440 ลงวันที่ 13 กุมภาพันธ์ 2563
- เป็นไปตามแผนพัฒนาท้องถิ่น (พ.ศ. 2566 - 2570) ฉบับที่ 2
ทบทวนครั้งที่ 1/2565 หน้า 51 ลำดับที่ 8

ค่าบำรุงรักษาและซ่อมแซม

จำนวน

400,000 บาท

เพื่อจ่ายเป็นค่าซ่อมแซมบำรุงรักษาทรัพย์สิน เพื่อให้สามารถใช้งานได้ตามปกติ งานป้องกันและบรรเทาสาธารณภัย ตั้งไว้ 400,000 บาท (สำนักปลัดเทศบาล)

- เป็นไปตามระเบียบกระทรวงมหาดไทยว่าด้วย
การเบิกค่าใช้จ่ายในการบริหารงาน
ขององค์กรปกครองส่วนท้องถิ่น พ.ศ. 2562
- หนังสือกรมส่งเสริมการปกครองท้องถิ่น
ที่ มท 0808.2/ว 1095 ลงวันที่ 28 พฤษภาคม 2564
- หนังสือกระทรวงมหาดไทย ที่ มท 0808.2/ว 1317
ลงวันที่ 28 มีนาคม 2566

ค่าวัสดุ	รวม	590,000 บาท
วัสดุไฟฟ้าและวิทยุ	จำนวน	50,000 บาท
<p>เพื่อจ่ายเป็นค่าวัสดุไฟฟ้าและวิทยุ ที่ เช่น ไมโครโฟน ขาดังไมโครโฟน โคมไฟ โทรโข่ง ไมค์ลอย พร้อมเครื่องส่งสัญญาณ พิวส์ เทป ปลั๊กไฟฟ้า สวิตซ์ไฟฟ้า ฯลฯ งานป้องกันและบรรเทาสาธารณภัย ตั้งไว้ 50,000 บาท (สำนักปลัดเทศบาล)</p> <p>- เป็นไปตามระเบียบกระทรวงมหาดไทยว่าด้วย การเบิกค่าใช้จ่ายในการบริหารงาน ขององค์กรปกครองส่วนท้องถิ่น พ.ศ. 2562 - หนังสือกรมส่งเสริมการปกครองท้องถิ่นที่ มท 0808.2/ว 1095 ลงวันที่ 28 พฤษภาคม 2564</p>		
วัสดุยานพาหนะและขนส่ง	จำนวน	200,000 บาท
<p>เพื่อจ่ายเป็นค่าวัสดุยานพาหนะและขนส่ง เช่น ไชควง ประแจ แม่แรง กุญแจปากตาย กุญแจเลื่อน คีมล็อก ยางรถยนต์ น้ำมันเบรก ฟิล์มกรองแสง น้ำกลั่น เบาะรถยนต์ เครื่องยนต์(อะไหล่) ชุดเกียร์รถยนต์ เบรก ครัช พวงมาลัย หม้อน้ำ ฯลฯ งานป้องกันและบรรเทาสาธารณภัย ตั้งไว้ 200,000 บาท (สำนักปลัดเทศบาล)</p> <p>- เป็นไปตามระเบียบกระทรวงมหาดไทยว่าด้วย การเบิกค่าใช้จ่ายในการบริหารงาน ขององค์กรปกครองส่วนท้องถิ่น พ.ศ. 2562 - หนังสือกรมส่งเสริมการปกครองท้องถิ่น ที่ มท 0808.2/ว 1095 ลงวันที่ 28 พฤษภาคม 2564</p>		

<p>วัสดุเชื้อเพลิงและหล่อลื่น</p> <p>เพื่อจ่ายเป็นค่าวัสดุเชื้อเพลิงและหล่อลื่น เช่น แก๊สหุงต้ม น้ำมันเชื้อเพลิง น้ำมันดีเซล น้ำมันก๊าด น้ำมันเบนซิน น้ำมันเตา น้ำมันจาระบี น้ำมันเครื่อง ถ่าน ก๊าซ น้ำมันเกียร์ น้ำมันหล่อลื่น ฯลฯ</p> <p>งานป้องกันและบรรเทาสาธารณภัย ตั้งไว้ 200,000 บาท (สำนักปลัดเทศบาล)</p> <ul style="list-style-type: none"> - เป็นไปตามระเบียบกระทรวงมหาดไทยว่าด้วย การเบิกค่าใช้จ่ายในการบริหารงาน ขององค์กรปกครองส่วนท้องถิ่น พ.ศ. 2562 - หนังสือกรมส่งเสริมการปกครองท้องถิ่น ที่ มท 0808.2/ว 1095 ลงวันที่ 28 พฤษภาคม 2564 	จำนวน	200,000 บาท
<p>วัสดุการเกษตร</p> <p>เพื่อจ่ายเป็นค่าวัสดุการเกษตร เช่น เคียว สปริงเกอร์ จอบหมุน ผานไถกระทะ คราดซี่พรวนดินระหว่างแถว อวน กระชัง มีดตัดต้นไม้ ปูย ยาป้องกันและกำจัดศัตรูพืชและสัตว์ ฯลฯ</p> <p>งานป้องกันและบรรเทาสาธารณภัย ตั้งไว้ 30,000 บาท (สำนักปลัดเทศบาล)</p> <ul style="list-style-type: none"> - เป็นไปตามระเบียบกระทรวงมหาดไทยว่าด้วย การเบิกค่าใช้จ่ายในการบริหารงาน ขององค์กรปกครองส่วนท้องถิ่น พ.ศ. 2562 - หนังสือกรมส่งเสริมการปกครองท้องถิ่น ที่ มท 0808.2/ว 1095 ลงวันที่ 28 พฤษภาคม 2564 	จำนวน	30,000 บาท

วัสดุเครื่องแต่งกาย

จำนวน

60,000 บาท

เพื่อจ่ายเป็นค่าวัสดุเครื่องแต่งกาย เช่น
 เครื่องแบบ/ชุดปฏิบัติงาน เสื้อ กางเกง ถุงเท้า/ถุงมือ
 รองเท้า เสื้อสะท้อนแสง เสื้อชูชีพ ชุดดับเพลิง
 รวมถึงชนิดกันไฟ(ไม่รวมถึงออกซิเจน)
 วุฒิบัตร อปพร. บัตรประจำ อปพร.เข็มเครื่องหมาย อปพร.
 ชุดปฏิบัติหน้าที่อาสาสมัครป้องกันภัยฝ่ายพลเรือน ฯลฯ
 งานป้องกันและบรรเทาสาธารณภัย ตั้งไว้ 60,000 บาท
 (สำนักปลัดเทศบาล)

- เป็นไปตามระเบียบกระทรวงมหาดไทยว่าด้วย
 การเบิกค่าใช้จ่ายในการบริหารงาน
 ขององค์กรปกครองส่วนท้องถิ่น พ.ศ. 2562
- เป็นไปตามระเบียบกระทรวงมหาดไทยว่าด้วย
 การเบิกค่าใช้จ่ายค่าวัสดุเครื่องแต่งกาย
 ของเจ้าหน้าที่ท้องถิ่น พ.ศ. 2560
- หนังสือกระทรวงมหาดไทย ที่ มท 0808.2/ว 2061
 ลงวันที่ 29 มีนาคม 2562
- หนังสือกรมส่งเสริมการปกครองท้องถิ่น
 ที่ มท 0808.2/ว 1095 ลงวันที่ 28 พฤษภาคม 2564
- เป็นไปตามระเบียบกระทรวงมหาดไทยว่าด้วยกิจการ
 อาสาสมัครป้องกันภัยฝ่ายพลเรือน พ.ศ. 2553
 และแก้ไขเพิ่มเติม(ฉบับที่ 2) พ.ศ. 2565
- หนังสือกรมส่งเสริมการปกครองท้องถิ่น ที่ มท 0810.4/ว 179
 ลงวันที่ 29 มกราคม 2564
- หนังสือกรมส่งเสริมการปกครองท้องถิ่น ด่วนที่สุด
 ที่ มท 0820.3/ว 3051 ลงวันที่ 21 ธันวาคม 2564
- หนังสือกรมส่งเสริมการปกครองท้องถิ่น ด่วนที่สุด
 ที่ มท 0820.3/ว 1218 ลงวันที่ 28 เมษายน 2565

วัสดุเครื่องดับเพลิง

จำนวน

50,000 บาท

เพื่อจ่ายเป็นค่าวัสดุเครื่องดับเพลิง เช่น วาล์วน้ำดับเพลิง (เชื่อมกับรถดับเพลิง) ท่อสายส่งน้ำ สายดับเพลิง อุปกรณ์ดับไฟฟ้า(เช่น สายฉีต,ถัง,ไม้ดับไฟ) ถังดับเพลิง ลูกบอลดับเพลิง ลาโค่ ถังน้ำแบบแบตเตอรี่ ฯลฯ งานป้องกันและบรรเทาสาธารณภัย ตั้งไว้ 50,000 บาท (สำนักปลัดเทศบาล)

- เป็นไปตามระเบียบกระทรวงมหาดไทยว่าด้วย

การเบิกค่าใช้จ่ายในการบริหารงาน

ขององค์กรปกครองส่วนท้องถิ่น พ.ศ. 2562

- หนังสือกรมส่งเสริมการปกครองท้องถิ่น

ที่ มท 0808.2/ว 1095 ลงวันที่ 28 พฤษภาคม 2564

ค่าสาธารณูปโภค

รวม

110,000 บาท

ค่าไฟฟ้า

จำนวน

100,000 บาท

เพื่อจ่ายเป็นค่าไฟฟ้า สำหรับกล้อง CCTV

งานป้องกันและบรรเทาสาธารณภัย ตั้งไว้ 100,000 บาท

(สำนักปลัดเทศบาล)

- เป็นไปตามระเบียบกระทรวงมหาดไทยว่าด้วย

การเบิกค่าใช้จ่ายในการบริหารงาน

ขององค์กรปกครองส่วนท้องถิ่น พ.ศ. 2562

- หนังสือกรมส่งเสริมการปกครองท้องถิ่น

ที่ มท 0808.2/ว 1095 ลงวันที่ 28 พฤษภาคม 2564

ค่าบริการสื่อสารและโทรคมนาคม

จำนวน

10,000 บาท

เพื่อจ่ายเป็นค่าบริการสื่อสารและโทรคมนาคม รวมถึงค่าใช้จ่ายเพื่อให้ได้มาซึ่งบริการสื่อสารและโทรคมนาคม เช่น ค่าใช้จ่ายเกี่ยวกับการใช้ระบบอินเทอร์เน็ต ค่าสมาชิก ค่าขอใช้หมายเลข ค่าเช่าเครื่องและอุปกรณ์ และค่าใช้จ่ายที่เกี่ยวข้องอื่นๆ รวมถึงอินเทอร์เน็ตการ์ดและค่าสื่อสารอื่นๆ เช่น ค่าเคเบิลทีวี งานป้องกันและบรรเทาสาธารณภัย ตั้งไว้ 10,000 บาท (สำนักปลัดเทศบาล)

- เป็นไปตามระเบียบกระทรวงมหาดไทยว่าด้วยการเบิกค่าใช้จ่ายในการบริหารงาน ขององค์กรปกครองส่วนท้องถิ่น พ.ศ. 2562
- หนังสือกระทรวงมหาดไทย ที่ มท 0808.2/ว 7181 ลงวันที่ 27 กันยายน 2565
- หนังสือกรมส่งเสริมการปกครองท้องถิ่น ที่ มท 0808.2/ว 1095 ลงวันที่ 28 พฤษภาคม 2564
- หนังสือกระทรวงมหาดไทย ที่ มท 0808.2/ว 7181 ลงวันที่ 27 กันยายน 2565

งบลงทุน	รวม	49,200 บาท
ค่าครุภัณฑ์	รวม	49,200 บาท
ครุภัณฑ์สำนักงาน		
จัดซื้อตู้เหล็กเก็บเอกสาร 2 บานเปิด	จำนวน	12,000 บาท

เพื่อจ่ายเป็นค่าจัดซื้อตู้เหล็กเก็บเอกสาร 2 บานเปิด

ราคา 6,000 บาท จำนวน 2 ตู้ ตั้งไว้ 12,000 บาท

คุณลักษณะตามบัญชีราคามาตรฐานครุภัณฑ์

สำนักงานประมาณ ฉบับเดือนธันวาคม 2565

รายละเอียด ดังนี้

ตู้เหล็ก แบบ 2 บาน

1) มีมือจับชนิดบิด

2) มีแผ่นชั้นปรับระดับ 3 ชั้น

3) คุณสมบัติตามมาตรฐานผลิตภัณฑ์อุตสาหกรรม (มอก.)

งานป้องกันและบรรเทาสาธารณภัย ตั้งไว้ 12,000 บาท

(สำนักปลัดเทศบาล)

- เป็นไปตามบัญชีราคามาตรฐานครุภัณฑ์

สำนักงานประมาณ ฉบับเดือนธันวาคม 2565

- เป็นไปตามหนังสือกระทรวงมหาดไทย

ที่ มท 0810.3/ว6046 ลงวันที่ 19 ตุลาคม 2561

เรื่อง ชักข้อแนะทางการจัดทำแผนพัฒนาท้องถิ่นฯ ข้อ 4

โครงการพัฒนาและครุภัณฑ์ที่จะบรรจุ

อยู่ในแผนพัฒนาท้องถิ่น คือ โครงการและครุภัณฑ์

ที่ดำเนินการจัดทำบริการสาธารณะและกิจกรรมสาธารณะ

เพื่อให้การพัฒนาบรรลุตามวิสัยทัศน์ที่กำหนดไว้

ซื้อจัดเก้าอี้สำนักงาน

จำนวน

5,000 บาท

เพื่อจ่ายเป็นค่าซื้อจัดเก้าอี้สำนักงาน

ราคา 2,500 บาท จำนวน 2 ตัว ตั้งไว้ 5,000 บาท

รายละเอียด ดังนี้

1.ขนาดไม่น้อยกว่า 60X57X101 ซม. (กว้างXลึกXสูง)

2.พนักพิงหุ้มผ้าตาข่ายสีดำ ส่วนบนและ

ส่วนกลางหุ้มหนังเทียม

3.เบาะนั่งบุฟองน้ำหุ้มผ้าตาข่ายสีดำ

4.มีที่เท้าแขนเป็นพลาสติก

5.ปรับระดับสูง - ต่ำได้ด้วยโซ้คแก๊ส

6.ขาเหล็กชุบโครเมียม 5 แฉก มีล้อเลื่อน

- เป็นครุภัณฑ์ที่ไม่มีกำหนดในบัญชีราคามาตรฐานครุภัณฑ์

- ตั้งงบประมาณรายจ่ายครุภัณฑ์ตามราคาท้องตลาด

เพราะมีความจำเป็นต้องใช้สำหรับปฏิบัติงานของเจ้าหน้าที่
งานป้องกันและบรรเทาสาธารณภัย ตั้งไว้ 5,000 บาท

(สำนักปลัดเทศบาล)

- เป็นไปตามหนังสือกระทรวงมหาดไทย

ที่ มท 0810.3/ว6046 ลงวันที่ 19 ตุลาคม 2561

เรื่อง ชักซ้อมแนวทางการจัดทำแผนพัฒนาท้องถิ่นฯ ข้อ 4

โครงการพัฒนาและครุภัณฑ์ที่จะบรรจุ

อยู่ในแผนพัฒนาท้องถิ่น คือ โครงการและครุภัณฑ์

ที่ดำเนินการจัดทำบริการสาธารณะและกิจกรรมสาธารณะ

เพื่อให้การพัฒนาบรรลุตามวิสัยทัศน์ที่กำหนดไว้

ครุภัณฑ์คอมพิวเตอร์หรืออิเล็กทรอนิกส์

<p>จัดซื้อเครื่องคอมพิวเตอร์ สำหรับงานประมวลผล แบบที่ 1</p> <p>เพื่อจัดซื้อเครื่องคอมพิวเตอร์ สำหรับงานประมวลผล แบบที่ 1 * (จอแสดงภาพขนาดไม่น้อยกว่า 19 นิ้ว) ราคา 24,000 บาท จำนวน 1 เครื่อง ตั้งไว้ 24,000 บาท</p> <p>คุณลักษณะพื้นฐานตามเกณฑ์ราคากลางและคุณลักษณะพื้นฐานการจัดหาอุปกรณ์และระบบคอมพิวเตอร์ ฉบับเดือนมีนาคม 2566 ข้อ 7 รายละเอียดดังนี้</p> <ul style="list-style-type: none"> - มีหน่วยประมวลผลกลาง (CPU) ไม่น้อยกว่า 6 แกนหลัก (6 core) และ 12 แกนเสมือน (12 Thread) และมีเทคโนโลยีเพิ่มสัญญาณนาฬิกาได้ในกรณีที่ต้องใช้ความสามารถในการประมวลผลสูง (TurboBoost หรือ Max Boost) โดยมีความเร็วสัญญาณนาฬิกาสูงสุด ไม่น้อยกว่า 4.2 GHz จำนวน 1 หน่วย - หน่วยประมวลผลกลาง (CPU) มีหน่วยความจำแบบ Cache Memory รวมในระดับ (Level) เดียวกันขนาดไม่น้อยกว่า 8 MB - มีหน่วยประมวลผลเพื่อแสดงภาพ โดยมีคุณลักษณะอย่างใดอย่างหนึ่ง หรือดีกว่า ดังนี้ <ol style="list-style-type: none"> 1) เป็นแผงวงจรเพื่อแสดงภาพแยกจากแผงวงจรหลัก ที่มีหน่วยความจำ ขนาดไม่น้อยกว่า 2 GB หรือ 2) มีหน่วยประมวลผลเพื่อแสดงภาพติดตั้งอยู่ภายในหน่วยประมวลผลกลาง แบบ GraphicsProcessing Unit ที่สามารถใช้หน่วยความจำหลักในการแสดงภาพ ขนาดไม่น้อยกว่า 2 GB หรือ 3) มีหน่วยประมวลผลเพื่อแสดงภาพที่มีความสามารถในการใช้หน่วยความจำหลักในการแสดงภาพ ขนาดไม่น้อยกว่า 2 GB - มีหน่วยความจำหลัก (RAM) ชนิด DDR4 หรือดีกว่า มีขนาดไม่น้อยกว่า 8 GB - มีหน่วยจัดเก็บข้อมูล ชนิด SATA หรือ ดีกว่า ขนาดความจุ 	จำนวน	24,000 บาท
---	-------	------------

- ไม่น้อยกว่า 1 TB หรือชนิด Solid State Drive ขนาดความจุไม่น้อยกว่า 250 GB จำนวน 1 หน่วย
 - มีช่องเชื่อมต่อระบบเครือข่าย (Network Interface) แบบ 10/100/1000 Base-T หรือดีกว่า จำนวนไม่น้อยกว่า 1 ช่อง
 - มีช่องเชื่อมต่อ (Interface) แบบ USB 2.0 หรือดีกว่า ไม่น้อยกว่า 3 ช่อง
 - มีแป้นพิมพ์และเมาส์
 - มีจอแสดงผลภาพขนาดไม่น้อยกว่า 19 นิ้ว จำนวน 1 หน่วย
- งานป้องกันและบรรเทาสาธารณภัย ตั้งไว้ 24,000 บาท (สำนักปลัดเทศบาล)
- เป็นไปตามเกณฑ์ราคากลางและคุณลักษณะพื้นฐานการจัดหาอุปกรณ์และระบบคอมพิวเตอร์ ฉบับเดือนมีนาคม 2566
 - เป็นไปตามหนังสือกระทรวงมหาดไทย ที่ มท 0810.3/ว6046 ลงวันที่ 19 ตุลาคม 2561 เรื่อง ชักซ้อมแนวทางการจัดทำแผนพัฒนาท้องถิ่นฯ ข้อ 4 โครงการพัฒนาและครุภัณฑ์ที่จะบรรจุอยู่ในแผนพัฒนาท้องถิ่น คือ โครงการและครุภัณฑ์ที่ดำเนินการจัดทำบริการสาธารณะและกิจกรรมสาธารณะ เพื่อให้การพัฒนาบรรลุตามวิสัยทัศน์ที่กำหนดไว้

จัดซื้อเครื่องพิมพ์แบบฉีดหมึกพร้อมติดตั้งถังหมึกพิมพ์ (Ink Tank Printer) จำนวน 8,200 บาท

เพื่อจัดซื้อเครื่องพิมพ์แบบฉีดหมึกพร้อมติดตั้ง
ถังหมึกพิมพ์ (Ink Tank Printer)

ราคา 4,100 บาท จำนวน 2 เครื่อง ตั้งไว้ 8,200 บาท

คุณลักษณะพื้นฐานตามเกณฑ์ราคากลางและ

คุณลักษณะพื้นฐานการจัดหาอุปกรณ์และระบบคอมพิวเตอร์

ฉบับเดือนมีนาคม 2566 ข้อ 43 รายละเอียดดังนี้

- เป็นเครื่องพิมพ์แบบฉีดหมึกพร้อมติดตั้งถังหมึกพิมพ์ (Ink Tank Printer) จากโรงงานผู้ผลิต
- มีความละเอียดในการพิมพ์ไม่น้อยกว่า 1,200x1,200 dpi
- มีความเร็วในการพิมพ์ร่างขาวสำหรับกระดาษขนาด A4 ไม่น้อยกว่า 19 หน้าต่อนาที (ppm) หรือ 8.8 ภาพต่อนาที
- มีความเร็วในการพิมพ์ร่างสีสำหรับกระดาษขนาด A4 ไม่น้อยกว่า 15 หน้าต่อนาที (ppm) หรือ 5 ภาพต่อนาที (ipm)
- มีช่องเชื่อมต่อ (Interface) แบบ USB 2.0 หรือดีกว่า จำนวนไม่น้อยกว่า 1 ช่อง
- มีถาดใส่กระดาษได้รวมกันไม่น้อยกว่า 50 แผ่น
- สามารถใช้ได้กับ A4, Letter, Legal และสามารถกำหนดขนาดของกระดาษเองได้

งานป้องกันและบรรเทาสาธารณภัย ตั้งไว้ 8,200 บาท

(สำนักปลัดเทศบาล)

- เป็นไปตามเกณฑ์ราคากลางและคุณลักษณะพื้นฐานการจัดหาอุปกรณ์และระบบคอมพิวเตอร์ ฉบับเดือนมีนาคม 2566
- เป็นไปตามหนังสือกระทรวงมหาดไทย ที่ มท 0810.3/ว6046 ลงวันที่ 19 ตุลาคม 2561 เรื่อง ชักซ้อมแนวทางการจัดทำแผนพัฒนาท้องถิ่นฯ ข้อ 4 โครงการพัฒนาและครุภัณฑ์ที่จะบรรจุ อยู่ในแผนพัฒนาท้องถิ่น คือ โครงการและครุภัณฑ์ ที่ดำเนินการจัดทำบริการสาธารณะและกิจกรรมสาธารณะ เพื่อให้การพัฒนาบรรลุตามวิสัยทัศน์ที่กำหนดไว้

แผนงานการศึกษา

งานบริหารทั่วไปเกี่ยวกับการศึกษา	รวม	2,256,060 บาท
งบบุคลากร	รวม	1,345,560 บาท
เงินเดือน (ฝ่ายประจำ)	รวม	1,345,560 บาท
เงินเดือนข้าราชการ หรือพนักงานส่วนท้องถิ่น	จำนวน	1,193,160 บาท

เพื่อจ่ายเป็นเงินเดือน รวมถึงเงินเดือนขั้นเงินเดือนประจำปี
ให้แก่พนักงานเทศบาล งานบริหารทั่วไปเกี่ยวกับการศึกษา
จำนวน 3 อัตรา จำนวน 12 เดือน
งานบริหารทั่วไปเกี่ยวกับการศึกษา ตั้งไว้ 1,193,160 บาท
(กองการศึกษา)

- เป็นไปตามพระราชบัญญัติระเบียบบริหารงานบุคคล
ส่วนท้องถิ่น พ.ศ. 2542
- เป็นไปตามแผนอัตรากำลัง 3 ปี (พ.ศ. 2567 - 2569)
ของเทศบาลตำบลบ่อพลับ

<p>เงินเพิ่มต่าง ๆ ของข้าราชการ หรือพนักงานส่วนท้องถิ่น</p> <p>เพื่อจ่ายเป็นเงินค่าตอบแทนรายเดือน ให้แก่พนักงานเทศบาล ผู้อำนวยการกองการศึกษา จำนวน 1 อัตรา จำนวน 12 เดือน งานบริหารทั่วไปเกี่ยวกับการศึกษา ตั้งไว้ 67,200 บาท (กองการศึกษา)</p> <ul style="list-style-type: none"> - เป็นไปตามพระราชบัญญัติระเบียบบริหารงานบุคคล ส่วนท้องถิ่น พ.ศ. 2542 - เป็นไปตามแผนอัตรากำลัง 3 ปี (พ.ศ. 2567 - 2569) ของเทศบาลตำบลบ่อพลับ - เป็นไปตามประกาศ ก.จ. ก.ท. และ ก.อบต. เรื่อง กำหนดหลักเกณฑ์การให้ข้าราชการหรือ พนักงานส่วนท้องถิ่นได้รับเงินค่าตอบแทน นอกเหนือจากเงินเดือน ลงวันที่ 22 เมษายน 2547 - หนังสือสำนักงาน ก.จ. ก.ท. และ ก.อบต. ที่ มท 0809.3/ว 28 ลงวันที่ 16 กุมภาพันธ์ 2548 เรื่อง แนวทางปฏิบัติเกี่ยวกับการเบิกจ่ายเงินค่าตอบแทน นอกเหนือจากเงินเดือน (การกำหนดให้ข้าราชการ หรือพนักงานส่วนท้องถิ่น ระดับ 8 ขึ้นไป ได้รับเงินเดือน ค่าตอบแทนเป็นรายเดือนเท่ากับอัตราเงินประจำตำแหน่ง) 	<p>จำนวน</p> <p>67,200 บาท</p>
--	--------------------------------

<p>เงินประจำตำแหน่ง</p> <p>เพื่อจ่ายเป็นเงินประจำตำแหน่งรายเดือน ให้แก่พนักงานผู้มีสิทธิ จำนวน 2 อัตรา จำนวน 12 เดือน งานบริหารทั่วไปเกี่ยวกับการศึกษา ตั้งไว้ 85,200 บาท (กองการศึกษา)</p> <ul style="list-style-type: none"> - เป็นไปตามพระราชบัญญัติระเบียบบริหารงานบุคคล ส่วนท้องถิ่น พ.ศ. 2542 - เป็นไปตามแผนอัตรากำลัง 3 ปี (พ.ศ. 2567 - 2569) ของเทศบาลตำบลบ่อพลับ 	<p>จำนวน</p> <p>85,200 บาท</p>
---	--------------------------------

รับพิมพ์ : 27/7/2566 13:19.22

งบดำเนินงาน	รวม	804,000 บาท
ค่าตอบแทน	รวม	154,000 บาท
ค่าเช่าบ้าน	จำนวน	144,000 บาท

เพื่อจ่ายเป็นเงินค่าเช่าบ้านให้แก่ข้าราชการ/
พนักงานส่วนท้องถิ่นที่มีสิทธิได้รับตามอัตรา
ที่ระเบียบฯ กำหนด
งานบริหารทั่วไปเกี่ยวกับการศึกษา ตั้งไว้ 144,000 บาท
(กองการศึกษา)

- เป็นไปตามระเบียบกระทรวงมหาดไทยว่าด้วย
ค่าเช่าบ้านของข้าราชการส่วนท้องถิ่น พ.ศ. 2548
และแก้ไขเพิ่มเติมถึง(ฉบับที่ 5) พ.ศ. 2565
- หนังสือกระทรวงมหาดไทย ที่ มท 0808.2/ว 0679
ลงวันที่ 6 กุมภาพันธ์ 2561

เงินช่วยเหลือการศึกษานูต

เงินช่วยเหลือการศึกษานูตข้าราชการ/พนักงาน/ลูกจ้างประจำ	จำนวน	10,000 บาท
--	-------	------------

เพื่อจ่ายเป็นเงินช่วยเหลือการศึกษานูตให้แก่
ข้าราชการ/พนักงานส่วนท้องถิ่น ลูกจ้างประจำ
ผู้ได้รับบำนาญปกติ ที่มีสิทธิได้รับตามอัตรา
ที่ระเบียบฯ กำหนด
งานบริหารทั่วไปเกี่ยวกับการศึกษา ตั้งไว้ 10,000 บาท
(กองการศึกษา)

- เป็นไปตามระเบียบกระทรวงมหาดไทยว่าด้วย
เงินสวัสดิการเกี่ยวกับการศึกษานูต
ขององค์กรปกครองส่วนท้องถิ่น พ.ศ. 2563

ค่าใช้จ่าย	รวม	550,000 บาท
------------	-----	-------------

รายจ่ายเพื่อให้ได้มาซึ่งบริการ

รายจ่ายเพื่อให้ได้มาซึ่งบริการ

จำนวน

50,000 บาท

เพื่อจ่ายเป็นค่าใช้จ่ายเพื่อให้ได้มาซึ่งบริการ เช่น
 ค่าถ่ายเอกสาร , ค่าเย็บหนังสือหรือเข้าปกหนังสือ ,
 ค่าซักรีด , ค่ากำจัดขยะหรือสิ่งปฏิกูล ,
 ค่าระวางบรรทุก , ค่าเช่าทรัพย์สิน(ยกเว้นค่าเช่าบ้าน)
 , ค่าโฆษณาและเผยแพร่ประชาสัมพันธ์ , ค่าธรรมเนียมต่างๆ
 , ค่าเบี้ยประกัน , ค่าใช้จ่ายในการดำเนินคดีตามคำพิพากษา
 , ค่าจ้างเหมาบริการบุคคลภายนอก เช่น ค่าจ้างที่ปรึกษา
 , ค่าจ้างแรงงานราษฎรกรณีดำเนินการเอง ,
 ค่าจ้างเหมาที่มีลักษณะการจ้างทำ
 เพื่อให้ได้มาซึ่งป้ายประชาสัมพันธ์ ป้ายชื่อสำนักงาน
 หรือป้ายอื่นๆที่ไม่มีลักษณะเป็นสิ่งก่อสร้าง ,
 ค่าติดตั้งไฟฟ้าเพื่อใช้ในอาคาร , ค่าติดตั้งประปา
 เพื่อใช้ในอาคาร , ค่าติดตั้งโทรศัพท์ ค่าใช้จ่ายต่างๆ
 ติดตั้งโทรศัพท์ ยกเว้นค่าเครื่องโทรศัพท์ฟวง
 ภายในและเครื่องโทรศัพท์ภายใน ,
 ค่าติดตั้งเครื่องรับสัญญาณต่างๆ
 (ที่ไม่เข้าลักษณะที่ดินและสิ่งก่อสร้าง)

ฯลฯ

งานบริหารทั่วไปเกี่ยวกับการศึกษา ตั้งไว้ 50,000 บาท
 (กองการศึกษา)

- เป็นไปตามระเบียบกระทรวงมหาดไทยว่าด้วย
 การเบิกค่าใช้จ่ายในการบริหารงาน
 ขององค์กรปกครองส่วนท้องถิ่น พ.ศ. 2562
- ระเบียบกระทรวงมหาดไทยว่าด้วยค่าใช้จ่าย
 ในการจัดทำประกันภัยทรัพย์สิน
 ขององค์กรปกครองส่วนท้องถิ่น พ.ศ. 2562
 และแก้ไขเพิ่มเติม(ฉบับที่ 2) พ.ศ. 2563
- หนังสือกระทรวงมหาดไทย ที่ มท 0808.2/ว 4759
 ลงวันที่ 19 สิงหาคม 2564
- หนังสือกระทรวงมหาดไทย ที่ มท 0808.2/ว 1317
 ลงวันที่ 28 มีนาคม 2566
- หนังสือกระทรวงมหาดไทย ที่ มท 0808.2/ว 7302
 ลงวันที่ 30 กันยายน 2565

วันที่พิมพ์ : 27/7/2566 13:19:22

รายจ่ายเกี่ยวเนื่องกับการปฏิบัติราชการที่ไม่เข้าลักษณะรายจ่ายงบรายจ่ายอื่น ๆ

ค่าใช้จ่ายในการเดินทางไปราชการ	จำนวน	50,000 บาท
<p>เพื่อจ่ายเป็นค่าใช้จ่ายในการเดินทางไปราชการ ในราชอาณาจักร หรือการเดินทางไปราชการ ต่างประเทศชั่วคราว ให้แก่เจ้าหน้าที่ที่ได้รับอนุมัติ ให้เดินทางไปราชการ เช่น ค่าเบี้ยเลี้ยงเดินทาง ค่าพาหนะ ค่าเช่าที่พัก ฯลฯ งานบริหารทั่วไปเกี่ยวกับการศึกษา ตั้งไว้ 50,000 บาท (กองการศึกษา) - เป็นไปตามระเบียบกระทรวงมหาดไทยว่าด้วย ค่าใช้จ่ายในการเดินทางไปราชการ ของเจ้าหน้าที่ท้องถิ่น พ.ศ. 2555 และแก้ไขเพิ่มเติมถึง(ฉบับที่ 4) พ.ศ. 2561 - หนังสือกระทรวงมหาดไทย ที่ มท 0808.2/ ว 1797 ลงวันที่ 2 เมษายน 2561 - หนังสือกรมส่งเสริมการปกครองท้องถิ่น ที่ มท 0808.2/ ว 388 ลงวันที่ 24 กุมภาพันธ์ 2564</p>		
ค่าลงทะเบียนในการฝึกอบรม	จำนวน	100,000 บาท
<p>เพื่อจ่ายเป็นค่าใช้จ่ายในการฝึกอบรม งานบริหารทั่วไปเกี่ยวกับการศึกษา ตั้งไว้ 100,000 บาท (กองการศึกษา) - เป็นไปตามระเบียบกระทรวงมหาดไทยว่าด้วย ค่าใช้จ่ายในการฝึกอบรมและการเข้ารับการฝึกอบรม ของเจ้าหน้าที่ท้องถิ่น พ.ศ. 2557</p>		

ค่าบำรุงรักษาและซ่อมแซม	จำนวน	350,000 บาท
<p>เพื่อจ่ายเป็นค่าซ่อมแซมบำรุงรักษาทรัพย์สิน เพื่อให้สามารถใช้งานได้ตามปกติ งานบริหารทั่วไปเกี่ยวกับการศึกษา ตั้งไว้ 350,000 บาท (กองการศึกษา)</p> <p>- เป็นไปตามระเบียบกระทรวงมหาดไทยว่าด้วย การเบิกค่าใช้จ่ายในการบริหารงาน ขององค์กรปกครองส่วนท้องถิ่น พ.ศ. 2562</p> <p>- หนังสือกรมส่งเสริมการปกครองท้องถิ่น ที่ มท 0808.2/ว 1095 ลงวันที่ 28 พฤษภาคม 2564</p> <p>- หนังสือกระทรวงมหาดไทย ที่ มท 0808.2/ว 1317 ลงวันที่ 28 มีนาคม 2566</p>		
ค่าวัสดุ	รวม	100,000 บาท
วัสดุสำนักงาน	จำนวน	50,000 บาท
<p>เพื่อจ่ายเป็นค่าวัสดุสำนักงาน เช่น กระดาษ ปากกา สิ่งพิมพ์ที่ได้จากการซื้อ ธงชาติ ฯลฯ งานบริหารทั่วไปเกี่ยวกับการศึกษา ตั้งไว้ 50,000 บาท (กองการศึกษา)</p> <p>- เป็นไปตามระเบียบกระทรวงมหาดไทยว่าด้วย การเบิกค่าใช้จ่ายในการบริหารงาน ขององค์กรปกครองส่วนท้องถิ่น พ.ศ. 2562</p> <p>- หนังสือกรมส่งเสริมการปกครองท้องถิ่น ที่ มท 0808.2/ว 1095 ลงวันที่ 28 พฤษภาคม 2564</p>		

วันที่พิมพ์ : 27/7/2566 13:19:22

วัสดุคอมพิวเตอร์

จำนวน

50,000 บาท

เพื่อจ่ายเป็นค่าวัสดุคอมพิวเตอร์ เช่น
แผ่นหรือจานบันทึกข้อมูล อุปกรณ์บันทึกข้อมูล
หัวพิมพ์หรือแท็บพิมพ์สำหรับเครื่องพิมพ์คอมพิวเตอร์
แผงแป้นอักขระหรือแป้นพิมพ์ เม้าส์ ฯลฯ
งานบริหารทั่วไปเกี่ยวกับการศึกษา ตั้งไว้ 50,000 บาท
(กองการศึกษา)

- เป็นไปตามระเบียบกระทรวงมหาดไทยว่าด้วย
การเบิกค่าใช้จ่ายในการบริหารงาน
ขององค์กรปกครองส่วนท้องถิ่น พ.ศ. 2562
- หนังสือกรมส่งเสริมการปกครองท้องถิ่น
ที่ มท 0808.2/ว 1095 ลงวันที่ 28 พฤษภาคม 2564

วันที่พิมพ์ : 27/7/2566 13:19:22

งบลงทุน	รวม	106,500 บาท
ค่าครุภัณฑ์	รวม	106,500 บาท
ครุภัณฑ์สำนักงาน		
จัดซื้อชั้นวางแฟ้มเอกสาร	จำนวน	9,000 บาท

เพื่อจ่ายเป็นค่าจัดซื้อชั้นวางแฟ้มเอกสาร

ราคา 4,500 บาท จำนวน 2 ตู้ ตั้งไว้ 9,000 บาท

รายละเอียด ดังนี้

- ขนาดไม่น้อยกว่า กว้าง x ลึก x สูง
91.7 x 31 x 176 ซม. (สูงรวมล้อ)
- ตู้ผลิตจากเหล็กแผ่นรีดเย็น SPCC CRI-S
- เหล็กทั้งหมดผ่านการทำความสะอาดเตรียมผิวงาน
ล้างไขมันและเคลือบผิวป้องกันสนิม
- เพิ่มการยึดเกาะด้วยการเคลือบ ZINC PHOSPHATE
ด้วยระบบพ่นสี EPOXY
- เป็นครุภัณฑ์ที่ไม่มีกำหนดในบัญชีราคามาตรฐานครุภัณฑ์
- ตั้งงบประมาณรายจ่ายครุภัณฑ์ตามราคาท้องตลาด
เพราะมีความจำเป็นต้องใช้สำหรับปฏิบัติงานราชการ
งานบริหารทั่วไปเกี่ยวกับการศึกษา ตั้งไว้ 9,000 บาท
(กองการศึกษา)
- เป็นไปตามหนังสือกระทรวงมหาดไทย
ที่ มท 0810.3/ว6046 ลงวันที่ 19 ตุลาคม 2561
เรื่อง ชักซ้อมแนวทางการจัดทำแผนพัฒนาท้องถิ่นฯ ข้อ 4
โครงการพัฒนาและครุภัณฑ์ที่จะบรรจุ
อยู่ในแผนพัฒนาท้องถิ่น คือ โครงการและครุภัณฑ์
ที่ดำเนินการจัดทำบริการสาธารณะและกิจกรรมสาธารณะ
เพื่อให้การพัฒนาบรรลุตามวิสัยทัศน์ที่กำหนดไว้

จัดซื้อตู้เหล็กเก็บเอกสาร 2 บานเปิด

จำนวน

12,000 บาท

เพื่อจ่ายเป็นค่าจัดซื้อตู้เหล็กเก็บเอกสาร 2 บานเปิด
ราคา 6,000 บาท จำนวน 2 ตู้ ตั้งไว้ 12,000 บาท
คุณลักษณะตามบัญชีราคามาตรฐานครุภัณฑ์
สำนักงบประมาณ ฉบับเดือนธันวาคม 2565
รายละเอียด ดังนี้

ตู้เหล็ก แบบ 2 บาน

- 1) มีมือจับชนิดบิด
- 2) มีแผ่นชั้นปรับระดับ 3 ชั้น
- 3) คุณสมบัติตามมาตรฐานผลิตภัณฑ์อุตสาหกรรม (มอก.)
งานบริหารทั่วไป ตั้งไว้ 12,000 บาท

(กองการศึกษา)

- เป็นไปตามบัญชีราคามาตรฐานครุภัณฑ์
สำนักงบประมาณ ฉบับเดือนธันวาคม 2565

- เป็นไปตามหนังสือกระทรวงมหาดไทย

ที่ มท 0810.3/ว6046 ลงวันที่ 19 ตุลาคม 2561

เรื่อง ชักซ้อมแนวทางการจัดทำแผนพัฒนาท้องถิ่นฯ ข้อ 4

โครงการพัฒนาและครุภัณฑ์ที่จะบรรจุ

อยู่ในแผนพัฒนาท้องถิ่น คือ โครงการและครุภัณฑ์

ที่ดำเนินการจัดทำบริการสาธารณะและกิจกรรมสาธารณะ

เพื่อให้การพัฒนาบรรลุตามวิสัยทัศน์ที่กำหนดไว้

จัดซื้อโต๊ะพับหน้าขาว

จำนวน

50,000 บาท

เพื่อจัดซื้อโต๊ะพับหน้าขาว

ราคา 2,500 บาท จำนวน 20 ตัว ตั้งไว้ 50,000 บาท

รายละเอียด ดังนี้

- 1) ขนาดไม่น้อยกว่า 120x60x75 ซม.
 - 2) ท็อปโต๊ะผลิตจากไม้ยาง ปิดขอบคิ้วยาง สีดำ
 - 3) ปิดผิวด้วย laminate Formica ทนต่อความร้อน ความชื้น และรอยขีดข่วนได้ดี ทำความสะอาดง่าย
 - 4) โครงขาเหล็กชุบโครเมียม ขาโต๊ะพับเก็บได้
 - 5) สีขาว
- เป็นครุภัณฑ์ที่ไม่มีกำหนดในบัญชีราคามาตรฐานครุภัณฑ์
 - ตั้งงบประมาณรายจ่ายครุภัณฑ์ตามราคาท้องตลาด
- เพราะมีความจำเป็นต้องใช้สำหรับปฏิบัติงานราชการ งานบริหารทั่วไปเกี่ยวกับการศึกษา ตั้งไว้ 50,000 บาท (กองการศึกษา)
- เป็นไปตามหนังสือกระทรวงมหาดไทย ที่ มท 0810.3/ว6046 ลงวันที่ 19 ตุลาคม 2561 เรื่อง ชักซ้อมแนวทางการจัดทำแผนพัฒนาท้องถิ่นฯ ข้อ 4 โครงการพัฒนาและครุภัณฑ์ที่จะบรรจุ อยู่ในแผนพัฒนาท้องถิ่น คือ โครงการและครุภัณฑ์ ที่ดำเนินการจัดทำบริการสาธารณะและกิจกรรมสาธารณะ เพื่อให้การพัฒนาบรรลุตามวิสัยทัศน์ที่กำหนดไว้
 - เป็นไปตามแผนพัฒนาท้องถิ่น (พ.ศ. 2566 - 2570) ทบทวน ครั้งที่ 1/2565 หน้าที่ 111 ลำดับที่ 17

จัดซื้อโต๊ะเหล็กสำนักงาน

จำนวน

7,500 บาท

เพื่อจ่ายเป็นค่าจัดซื้อโต๊ะเหล็กสำนักงาน

ราคา 7,500 บาท จำนวน 1 ตัว ตั้งไว้ 7,500 บาท

รายละเอียด ดังนี้

- ขนาดไม่น้อยกว่า สูง1372xยาว660xกว้าง750 มม.
 - โครงสร้างโต๊ะผลิตจากเหล็กแผ่นขาวหนา 0.5 มม.
 - หน้าโต๊ะผลิตจากเหล็กแผ่นหนา 0.8 มม.
 - และปิดทับด้วย PVC หนา 1.2 มม.
 - ขอบหน้าโต๊ะปิดด้วยขอบยางตลอดแนว
 - ขาโต๊ะด้านซ้ายทำจากเหล็ก
 - มีที่พักเท้า
 - พร้อมกุญแจล็อค 1 ชุด
 - เป็นครุภัณฑ์ที่ไม่มีกำหนดในบัญชีราคามาตรฐานครุภัณฑ์
 - ตั้งงบประมาณรายจ่ายครุภัณฑ์ตามราคาท้องตลาด
- เพราะมีความจำเป็นต้องใช้สำหรับปฏิบัติงานราชการ
งานบริหารทั่วไปเกี่ยวกับการศึกษา ตั้งไว้ 7,500 บาท
(กองการศึกษา)
- เป็นไปตามหนังสือกระทรวงมหาดไทย
ที่ มท 0810.3/ว6046 ลงวันที่ 19 ตุลาคม 2561
เรื่อง ชักซ้อมแนวทางการจัดทำแผนพัฒนาท้องถิ่นฯ ข้อ 4
โครงการพัฒนาและครุภัณฑ์ที่จะบรรจุ
อยู่ในแผนพัฒนาท้องถิ่น คือ โครงการและครุภัณฑ์
ที่ดำเนินการจัดทำบริการสาธารณะและกิจกรรมสาธารณะ
เพื่อให้การพัฒนาบรรลุตามวิสัยทัศน์ที่กำหนดไว้

ครุภัณฑ์คอมพิวเตอร์หรืออิเล็กทรอนิกส์

จัดซื้อเครื่องคอมพิวเตอร์ สำหรับงานสำนักงาน

จำนวน

20,000 บาท

เพื่อจัดซื้อเครื่องคอมพิวเตอร์ สำหรับงานสำนักงาน *

(จอแสดงภาพขนาดไม่น้อยกว่า 19 นิ้ว)

ราคา 20,000 บาท จำนวน 1 เครื่อง ตั้งไว้ 20,000 บาท

คุณลักษณะพื้นฐานตามเกณฑ์ราคากลางและคุณลักษณะ

พื้นฐานการจัดหาอุปกรณ์และระบบคอมพิวเตอร์

ฉบับเดือนมีนาคม 2566 ข้อ 6 รายละเอียดดังนี้

- มีหน่วยประมวลผลกลาง (CPU) ไม่น้อยกว่า 4 แกนหลัก (4 core) และ 8 แกนเสมือน (8 Thread) และมีเทคโนโลยีเพิ่มสัญญาณนาฬิกาได้ในกรณีที่ต้องใช้ความสามารถในการประมวลผลสูง (Turbo Boost หรือ Max Boost) โดยมีความเร็วสัญญาณนาฬิกาสูงสุด ไม่น้อยกว่า 4 GHz จำนวน 1 หน่วย
- หน่วยประมวลผลกลาง (CPU) มีหน่วยความจำแบบ Cache Memory รวมในระดับ (Level) เดียวกัน ขนาดไม่น้อยกว่า 4 MB
- มีหน่วยความจำหลัก (RAM) ชนิด DDR4 หรือดีกว่า มีขนาดไม่น้อยกว่า 8 GB
- มีหน่วยจัดเก็บข้อมูล ชนิด SATA หรือดีกว่า ขนาดความจุ ไม่น้อยกว่า 1 TB หรือ ชนิด Solid State Drive ขนาดความจุ ไม่น้อยกว่า 250 GB จำนวน 1 หน่วย
- มีช่องเชื่อมต่อระบบเครือข่าย (Network Interface) แบบ 10/100/1000 Base-T หรือดีกว่า จำนวน ไม่น้อยกว่า 1 ช่อง
- มีช่องเชื่อมต่อ (Interface) แบบ USB 2.0 หรือดีกว่า ไม่น้อยกว่า 3 ช่อง
- มีแป้นพิมพ์และเมาส์
- มีจอแสดงภาพขนาดไม่น้อยกว่า 19 นิ้ว จำนวน 1 หน่วย งานบริหารทั่วไปเกี่ยวกับการศึกษา ตั้งไว้ 20,000 บาท (กองการศึกษา)
- เป็นไปตามเกณฑ์ราคากลางและคุณลักษณะ

วันที่พิมพ์ : 27/7/2566 13:19:22

พื้นฐานการจัดหาอุปกรณ์และระบบคอมพิวเตอร์
ฉบับเดือนมีนาคม 2566

- เป็นไปตามหนังสือกระทรวงมหาดไทย

ที่ มท 0810.3/ว6046 ลงวันที่ 19 ตุลาคม 2561

เรื่อง ชักซ้อมแนวทางการจัดทำแผนพัฒนาท้องถิ่นฯ ข้อ 4

โครงการพัฒนาและครุภัณฑ์ที่จะบรรจุ

อยู่ในแผนพัฒนาท้องถิ่น คือ โครงการและครุภัณฑ์

ที่ดำเนินการจัดทำบริการสาธารณะและกิจกรรมสาธารณะ

เพื่อให้การพัฒนาบรรลุตามวิสัยทัศน์ที่กำหนดไว้

จัดซื้อเครื่องพิมพ์ Multifunction แบบฉีดหมึกพร้อมติดตั้งถังหมึก พิมพ์ (Ink Tank Printer)	จำนวน	8,000 บาท
---	-------	-----------

- เพื่อจัดซื้อเครื่องพิมพ์ Multifunction แบบฉีดหมึก พร้อมติดตั้งถังหมึกพิมพ์ (Ink Tank Printer) ราคา 8,000 บาท จำนวน 1 เครื่อง ตั้งไว้ 8,000 บาท
- คุณลักษณะพื้นฐานตามเกณฑ์ราคากลางและคุณลักษณะพื้นฐานการจัดหาอุปกรณ์และระบบคอมพิวเตอร์ ฉบับเดือนมีนาคม 2566 ข้อ 51 รายละเอียดดังนี้
- เป็นอุปกรณ์ที่มีความสามารถเป็น Printer, Copier และ Scanner ภายในเครื่องเดียวกัน
 - เป็นเครื่องพิมพ์แบบฉีดหมึกพร้อมติดตั้งถังหมึกพิมพ์ (Ink Tank Printer) จากโรงงานผู้ผลิต
 - มีความละเอียดในการพิมพ์ไม่น้อยกว่า 1,200x1,200 dpi
 - มีความเร็วในการพิมพ์ร่างขาวดำสำหรับกระดาษ A4 ไม่น้อยกว่า 30 หน้าต่อนาที (ppm) หรือ 8.8 ภาพต่อนาที (ipm)
 - มีความเร็วในการพิมพ์ร่างสีสำหรับกระดาษ A4 ไม่น้อยกว่า 15 หน้าต่อนาที (ppm) หรือ 5 ภาพต่อนาที (ipm)
 - สามารถสแกนเอกสาร ขนาด A4 (ขาวดำ-สี) ได้
 - มีความละเอียดในการสแกนสูงสุดไม่น้อยกว่า 1,200 x 600 หรือ 600 x 1,200 dpi
 - มีถาดป้อนเอกสารอัตโนมัติ (Auto Document Feed)
 - สามารถถ่ายสำเนาเอกสารได้ทั้งสีและขาวดำ
 - สามารถทำสำเนาได้สูงสุดไม่น้อยกว่า 99 สำเนา
 - สามารถย่อและขยายได้ 25 ถึง 400 เปอร์เซ็นต์
 - มีช่องเชื่อมต่อ (Interface) แบบ USB 2.0 หรือดีกว่า จำนวนไม่น้อยกว่า 1 ช่อง
 - มีช่องเชื่อมต่อระบบเครือข่าย (Network Interface) แบบ 10/100 Base-T หรือดีกว่า จำนวน ไม่น้อยกว่า 1 ช่อง หรือ สามารถใช้งานผ่าน เครือข่ายไร้สาย Wi-Fi (IEEE 802.11b, g, n) ได้
 - มีถาดใส่กระดาษได้รวมกันไม่น้อยกว่า 100 แผ่น

- สามารถใช้ได้กับ A4, Letter, Legal และสามารถกำหนดขนาดของกระดาษเองได้
- งานบริหารทั่วไปเกี่ยวกับการศึกษา ตั้งไว้ 8,000 บาท (กองการศึกษา)
- เป็นไปตามเกณฑ์ราคากลางและคุณลักษณะพื้นฐานการจัดหาอุปกรณ์และระบบคอมพิวเตอร์ ฉบับเดือนมีนาคม 2566
- เป็นไปตามหนังสือกระทรวงมหาดไทย ที่ มท 0810.3/ว6046 ลงวันที่ 19 ตุลาคม 2561 เรื่อง ชักซ้อมแนวทางการจัดทำแผนพัฒนาท้องถิ่นฯ ข้อ 4 โครงการพัฒนาและครุภัณฑ์ที่จะบรรจุ อยู่ในแผนพัฒนาท้องถิ่น คือ โครงการและครุภัณฑ์ ที่ดำเนินการจัดทำบริการสาธารณะและกิจกรรมสาธารณะ เพื่อให้การพัฒนาบรรลุตามวิสัยทัศน์ที่กำหนดไว้

งานระดับก่อนวัยเรียนและประถมศึกษา	รวม	7,259,051 บาท
งบบุคลากร	รวม	3,165,380 บาท
เงินเดือน (ฝ่ายประจำ)	รวม	3,165,380 บาท
เงินเดือนข้าราชการ หรือพนักงานส่วนท้องถิ่น	จำนวน	2,016,800 บาท

เพื่อจ่ายเป็นเงินเดือน รวมถึงเงินเดือนขั้นเงินเดือนประจำปี ให้พนักงานครูเทศบาลในสังกัด จำนวน 7 อัตรา จำนวน 12 เดือน

งานระดับก่อนวัยเรียนและประถมศึกษา ตั้งไว้ 2,016,800 บาท จัดสรรตามประกาศกำหนดหลักเกณฑ์การกระจายอำนาจ ให้แก่องค์กรปกครองส่วนท้องถิ่น (กองการศึกษา)

- เป็นไปตามพระราชบัญญัติระเบียบบริหารงานบุคคล ส่วนท้องถิ่น พ.ศ. 2542
- เป็นไปตามแผนอัตรากำลัง 3 ปี (พ.ศ. 2567 - 2569) ของเทศบาลตำบลบ่อพลับ

<p>เงินเพิ่มต่าง ๆ ของข้าราชการ หรือพนักงานส่วนท้องถิ่น</p> <p>เพื่อจ่ายเป็นเงินเพิ่มต่าง ๆ ของข้าราชการ หรือพนักงานส่วนท้องถิ่น ค่าตอบแทนรายเดือน ในอัตราเท่ากับเงิน วิทยฐานะที่ได้รับนอกเหนือ จากเงินเดือนพนักงานครูเทศบาล จำนวน 1 อัตรา จำนวน 12 เดือน</p> <p>งานระดับก่อนวัยเรียนและประถมศึกษา ตั้งไว้ 67,200 บาท</p> <p>จัดสรรตามประกาศกำหนดหลักเกณฑ์การกระจายอำนาจ ให้แก่องค์กรปกครองส่วนท้องถิ่น (กองการศึกษา)</p> <ul style="list-style-type: none"> - เป็นไปตามพระราชบัญญัติระเบียบบริหารงานบุคคล ส่วนท้องถิ่น พ.ศ. 2542 - เป็นไปตามแผนอัตรากำลัง 3 ปี (พ.ศ. 2567 - 2569) ของเทศบาลตำบลบ่อพลับ 	จำนวน	67,200 บาท
<p>เงินวิทยฐานะ</p> <p>เพื่อจ่ายเป็นเงินวิทยฐานะให้พนักงานครูเทศบาลในสังกัด จำนวน 4 อัตรา จำนวน 12 เดือน</p> <p>งานระดับก่อนวัยเรียนและประถมศึกษา ตั้งไว้ 193,200 บาท</p> <p>จัดสรรตามประกาศกำหนดหลักเกณฑ์การกระจายอำนาจ ให้แก่องค์กรปกครองส่วนท้องถิ่น (กองการศึกษา)</p> <ul style="list-style-type: none"> - เป็นไปตามพระราชบัญญัติระเบียบบริหารงานบุคคล ส่วนท้องถิ่น พ.ศ. 2542 - เป็นไปตามแผนอัตรากำลัง 3 ปี (พ.ศ. 2567 - 2569) ของเทศบาลตำบลบ่อพลับ 	จำนวน	193,200 บาท

วันที่พิมพ์ : 27/7/2566 13:19:22

ค่าตอบแทนพนักงานจ้าง

จำนวน

790,920 บาท

เพื่อจ่ายเป็นค่าตอบแทนพนักงานจ้างตามภารกิจและพนักงานจ้างทั่วไป รวมถึงปรับปรุงค่าตอบแทนจำนวน 6 อัตรา จำนวน 12 เดือน งานระดับก่อนวัยเรียนและประถมศึกษา ตั้งไว้ 790,920 บาท จัดสรรตามประกาศกำหนดหลักเกณฑ์การกระจายอำนาจให้แก่องค์กรปกครองส่วนท้องถิ่น (จำนวน 622,680 บาท) (กองการศึกษา)

- เป็นไปตามพระราชบัญญัติระเบียบบริหารงานบุคคลส่วนท้องถิ่น พ.ศ. 2542
- เป็นไปตามแผนอัตรากำลัง 3 ปี (พ.ศ. 2567 - 2569) ของเทศบาลตำบลบ่อพลับ

เงินเพิ่มต่าง ๆ ของพนักงานจ้าง

จำนวน

97,260 บาท

เพื่อจ่ายเป็นเงินเพิ่มค่าครองชีพชั่วคราวของพนักงานจ้างจำนวน 5 อัตรา จำนวน 12 เดือน งานระดับก่อนวัยเรียนและประถมศึกษา ตั้งไว้ 97,260 บาท จัดสรรตามประกาศกำหนดหลักเกณฑ์การกระจายอำนาจให้แก่องค์กรปกครองส่วนท้องถิ่น (จำนวน 84,000 บาท) (กองการศึกษา)

- เป็นไปตามพระราชบัญญัติระเบียบบริหารงานบุคคลส่วนท้องถิ่น พ.ศ. 2542
- เป็นไปตามแผนอัตรากำลัง 3 ปี (พ.ศ. 2567 - 2569) ของเทศบาลตำบลบ่อพลับ

วันที่พิมพ์ : 27/7/2566 13:19:22

งบดำเนินงาน	รวม	2,597,671 บาท
ค่าใช้จ่าย	รวม	1,463,674 บาท
รายจ่ายเพื่อให้ได้มาซึ่งบริการ		
ค่าจ้างเหมาบริการคนสวน	จำนวน	108,000 บาท
<p>เพื่อจ่ายเป็นค่าจ้างเหมาบริการคนสวน จำนวน 1 คน อัตราคนละ 9,000 บาทต่อเดือน ระยะเวลา 12 เดือน งานบริหารทั่วไปเกี่ยวกับการศึกษา ตั้งไว้ 108,000 บาท (กองการศึกษา)</p> <ul style="list-style-type: none"> - เป็นไปตามระเบียบกระทรวงมหาดไทยว่าด้วย การเบิกค่าใช้จ่ายในการบริหารงาน ขององค์กรปกครองส่วนท้องถิ่น พ.ศ. 2562 - หนังสือกระทรวงมหาดไทย ที่ มท 0808.2/ว 1317 ลงวันที่ 28 มีนาคม 2566 - หนังสือกระทรวงมหาดไทย ที่ มท 0808.2/ว 7302 ลงวันที่ 30 กันยายน 2565 		
ค่าจ้างเหมาบริการครูปฐมวัย	จำนวน	132,000 บาท
<p>เพื่อจ่ายเป็นค่าจ้างเหมาบริการครูปฐมวัย จำนวน 1 คน อัตราคนละ 11,000 บาทต่อเดือน ระยะเวลา 12 เดือน งานบริหารทั่วไปเกี่ยวกับการศึกษา ตั้งไว้ 132,000 บาท (กองการศึกษา)</p> <ul style="list-style-type: none"> - เป็นไปตามระเบียบกระทรวงมหาดไทยว่าด้วย การเบิกค่าใช้จ่ายในการบริหารงาน ขององค์กรปกครองส่วนท้องถิ่น พ.ศ. 2562 - หนังสือกระทรวงมหาดไทย ที่ มท 0808.2/ว 1317 ลงวันที่ 28 มีนาคม 2566 - หนังสือกระทรวงมหาดไทย ที่ มท 0808.2/ว 7302 ลงวันที่ 30 กันยายน 2565 		

ค่าจ้างเหมาบริการครูผู้ช่วย (ครูพี่เลี้ยง)	จำนวน	108,000 บาท
<p>เพื่อจ่ายเป็นค่าจ้างเหมาบริการครูผู้ช่วย (ครูพี่เลี้ยง) จำนวน 1 คน อัตราคนละ 9,000 บาทต่อเดือน ระยะเวลา 12 เดือน</p> <p>งานบริหารทั่วไปเกี่ยวกับการศึกษา ตั้งไว้ 108,000 บาท (กองการศึกษา)</p> <ul style="list-style-type: none"> - เป็นไปตามระเบียบกระทรวงมหาดไทยว่าด้วย การเบิกค่าใช้จ่ายในการบริหารงาน ขององค์กรปกครองส่วนท้องถิ่น พ.ศ. 2562 - หนังสือกระทรวงมหาดไทย ที่ มท 0808.2/ว 1317 ลงวันที่ 28 มีนาคม 2566 - หนังสือกระทรวงมหาดไทย ที่ มท 0808.2/ว 7302 ลงวันที่ 30 กันยายน 2565 		
ค่าจ้างเหมาบริการผู้ช่วยเจ้าพนักงานธุรการ	จำนวน	108,000 บาท
<p>เพื่อจ่ายเป็นค่าจ้างเหมาบริการผู้ช่วยเจ้าพนักงานธุรการ จำนวน 1 คน อัตราคนละ 9,000 บาทต่อเดือน ระยะเวลา 12 เดือน</p> <p>งานบริหารทั่วไปเกี่ยวกับการศึกษา ตั้งไว้ 108,000 บาท (กองการศึกษา)</p> <ul style="list-style-type: none"> - เป็นไปตามระเบียบกระทรวงมหาดไทยว่าด้วย การเบิกค่าใช้จ่ายในการบริหารงาน ขององค์กรปกครองส่วนท้องถิ่น พ.ศ. 2562 - หนังสือกระทรวงมหาดไทย ที่ มท 0808.2/ว 1317 ลงวันที่ 28 มีนาคม 2566 - หนังสือกระทรวงมหาดไทย ที่ มท 0808.2/ว 7302 ลงวันที่ 30 กันยายน 2565 		

วันที่พิมพ์ : 27/7/2566 13:19:22

รายจ่ายเกี่ยวเนื่องกับการปฏิบัติราชการที่ไม่เข้าลักษณะรายจ่ายงบรายจ่ายอื่น ๆ

<p>โครงการจัดนิทรรศการทางการศึกษาและเข้าร่วมการแข่งขันทางวิชาการ</p> <p>เพื่อเป็นค่าใช้จ่ายในการจัดกิจกรรมนิทรรศการทางการศึกษา ค่าใช้จ่ายในการนำนักเรียนไปร่วมกิจกรรม การแข่งขันกีฬา หรือการแข่งขันทักษะทางวิชาการ งานระดับก่อนวัยเรียนและประถมศึกษา ตั้งไว้ 30,000 บาท (กองการศึกษา)</p> <p>- เป็นไปตามระเบียบกระทรวงมหาดไทยว่าด้วยการเบิกค่าใช้จ่ายในการจัดงาน การจัดกิจกรรมสาธารณะ การส่งเสริมกีฬาและการแข่งขันกีฬา ขององค์กรปกครองส่วนท้องถิ่น พ.ศ. 2564</p> <p>- เป็นไปตามในแผนพัฒนาท้องถิ่น (พ.ศ. 2566-2570) ฉบับที่ 2 ทบพวครั้งที่ 1/2565 หน้าที่ 56 ลำดับที่ 6</p>	จำนวน	30,000 บาท
<p>โครงการส่งเสริมและพัฒนากิจการศึกษาระดับปฐมวัยแบบ New normal</p> <p>เพื่อจ่ายเป็นค่าเอกสาร ค่าวัสดุเพื่อประกอบการอบรม ค่าอาหาร ค่าอาหารว่างและค่าเครื่องดื่ม ค่าตอบแทนวิทยากร ฯลฯ งานระดับก่อนวัยเรียนและประถมศึกษา ตั้งไว้ 20,000 บาท (กองการศึกษา)</p> <p>- เป็นไปตามระเบียบกระทรวงมหาดไทยว่าด้วยค่าใช้จ่ายในการฝึกอบรมและการเข้ารับการฝึกอบรม ของเจ้าหน้าที่ท้องถิ่น พ.ศ. 2557</p> <p>- เป็นไปตามแผนพัฒนาท้องถิ่น (พ.ศ. 2566-2570) ฉบับที่ 2 ทบพวครั้งที่ 1/2565 หน้าที่ 60 ลำดับที่ 29</p>	จำนวน	20,000 บาท
โครงการสนับสนุนค่าใช้จ่ายการบริหารสถานศึกษา	จำนวน	879,274 บาท

โครงการสนับสนุนค่าใช้จ่ายการบริหารสถานศึกษา

1. ค่าอาหารกลางวัน ศูนย์พัฒนาเด็กเล็กบ้านสระหลวง
เพื่อเป็นค่าใช้จ่ายในการจัดซื้อและจ้างเหมา
ทำอาหารกลางวันของศูนย์พัฒนาเด็กเล็กบ้านสระหลวง
จำนวน 245 วัน ตั้งไว้ 141,120 บาท
2. ค่าอาหารกลางวัน โรงเรียนอนุบาลเทศบาลตำบลบ่อพลับ
เพื่อเป็นค่าใช้จ่ายในการจัดซื้อและจ้างเหมา
ทำอาหารกลางวันของนักเรียนโรงเรียนอนุบาลฯ
จำนวน 200 วัน ตั้งไว้ 421,200 บาท
3. ค่าใช้จ่ายการจัดการศึกษาสำหรับ
ศูนย์พัฒนาเด็กเล็ก (ศพด.)
 - 3.1 ค่าจัดการเรียนการสอน อัตราคนละ 1,836 บาท/ปี
ตั้งไว้ 36,720 บาท
 - 3.2 ค่าหนังสือเรียน อัตราคนละ 200 บาท/ปี
ตั้งไว้ 3,200 บาท
 - 3.3 ค่าเครื่องอุปกรณ์การเรียน อัตราคนละ 290 บาท/ปี
ตั้งไว้ 4,640 บาท
 - 3.4 ค่าเครื่องแบบนักเรียน อัตราคนละ 325 บาท/ปี
ตั้งไว้ 5,200 บาท
 - 3.5 ค่ากิจกรรมพัฒนาคุณภาพผู้เรียน อัตราคนละ 464 บาท/ปี
ตั้งไว้ 7,424 บาท
รวมตั้งไว้ 57,184 บาท
4. ค่าใช้จ่ายในการจัดการศึกษาตั้งแต่ระดับอนุบาล
จนจบการศึกษาขั้นพื้นฐาน
 - 4.1 ค่าจัดการเรียนการสอน อัตราคนละ 1,836 บาท/ปี
ตั้งไว้ 143,208 บาท
 - 4.2 ค่าหนังสือเรียน อัตราคนละ 200 บาท/ปี
ตั้งไว้ 15,600 บาท
 - 4.3 ค่าเครื่องอุปกรณ์การเรียน อัตราคนละ 290 บาท/ปี
ตั้งไว้ 22,620 บาท

- 4.4 ค่าเครื่องแบบนักเรียน อัตราคนละ 325 บาท/ปี
ตั้งไว้ 25,350 บาท
- 4.5 ค่ากิจกรรมพัฒนาคุณภาพผู้เรียน
อัตราคนละ 464 บาท/ปี
เพื่อจ่ายในการจัดการศึกษาตั้งแต่ระดับอนุบาล
จนจบการศึกษาขั้นพื้นฐานของ
โรงเรียนอนุบาลเทศบาลตำบลบ่อพลับ
ตั้งไว้ 36,192 บาท
รวมตั้งไว้ 242,970 บาท
5. ค่าส่งเสริมศักยภาพการจัดการศึกษาของท้องถิ่น
ค่าใช้จ่ายอินเทอร์เน็ตโรงเรียน
ระบบ Asymmetric Digital Subscriber Line : ADSL
โรงเรียนละ 9,600 บาทต่อปี
และ ระบบ Wireless Fidelity : WiFi
โรงเรียนละ 7,200 บาทต่อปี
รวมตั้งไว้ 16,800 บาท
งานระดับก่อนวัยเรียนและประถมศึกษารวมทุกรายการ
ตั้งไว้ 879,274 บาท
จัดสรรตามประกาศกำหนดหลักเกณฑ์การกระจายอำนาจ
ให้แก่องค์กรปกครองส่วนท้องถิ่น
(กองการศึกษา)
- เป็นไปตามแผนพัฒนาท้องถิ่น (พ.ศ. 2566-2570) ฉบับที่ 2
ทบทวนครั้งที่ 1/2565 หน้าที่ 61 ลำดับที่ 32

วันที่พิมพ์ : 27/7/2566 13:19:22

ค่าบำรุงรักษาและซ่อมแซม

จำนวน

78,400 บาท

เพื่อจ่ายเป็นค่าซ่อมแซมบำรุงรักษาทรัพย์สิน

เพื่อให้สามารถใช้งานได้ตามปกติ

งานระดับก่อนวัยเรียนและประถมศึกษา

ตั้งไว้ 78,400 บาท

(กองการศึกษา)

- เป็นไปตามระเบียบกระทรวงมหาดไทยว่าด้วย

การเบิกค่าใช้จ่ายในการบริหารงาน

ขององค์กรปกครองส่วนท้องถิ่น พ.ศ. 2562

- หนังสือกรมส่งเสริมการปกครองท้องถิ่น

ที่ มท 0808.2/ว 1095 ลงวันที่ 28 พฤษภาคม 2564

- หนังสือกระทรวงมหาดไทย ที่ มท 0808.2/ว 1317

ลงวันที่ 28 มีนาคม 2566

ค่าวัสดุ

รวม

923,997 บาท

วัสดุไฟฟ้าและวิทยุ

จำนวน

10,394 บาท

เพื่อจ่ายเป็นค่าวัสดุไฟฟ้าและวิทยุ ที่ เช่น ไมโครโฟน

ขาตั้งไมโครโฟน คอมพิวเตอร์

ไมค์ล้อยพร้อมเครื่องส่งสัญญาณ พิวส์ เทป

ปลั๊กไฟฟ้า สวิตซ์ไฟฟ้า ฯลฯ

งานระดับก่อนวัยเรียนและประถมศึกษา ตั้งไว้ 10,394 บาท

(กองการศึกษา)

- เป็นไปตามระเบียบกระทรวงมหาดไทย

ว่าด้วยการเบิกค่าใช้จ่ายในการบริหารงาน

ขององค์กรปกครองส่วนท้องถิ่น พ.ศ. 2562

- หนังสือกรมส่งเสริมการปกครองท้องถิ่นที่

มท 0808.2/ว 1095 ลงวันที่ 28 พฤษภาคม 2564

วัสดุงานบ้านงานครัว

จำนวน

873,997 บาท

1. เพื่อจ่ายเป็นค่าวัสดุงานบ้านงานครัว เช่น หม้อ กระทะ
กะละมัง ตะหลิว ผงซักฟอก สบู่ น้ำยาดับกลิ่น
เช็ง ผ้าปูโต๊ะ ฯลฯ ตั้งไว้ 50,000 บาท
2. เพื่อจ่ายเป็นค่าอาหารเสริม (นม) โรงเรียนสำหรับนักเรียน
 - 1) ศูนย์พัฒนาเด็กเล็กบ้านสระหลวง
 - 2) โรงเรียนอนุบาลเทศบาลตำบลบ่อพลับและ
 - 3) นักเรียนโรงเรียนหลวงพ่อแซมฯ จัดสรรให้ได้ก่อนอนุบาล
และเด็ก ป.1 – ป.6 จำนวน 260 วัน ตั้งไว้ 823,997 บาท
 งานระดับก่อนวัยเรียนและประถมศึกษา รวมตั้งไว้ 873,997 บาท
จัดสรรตามประกาศกำหนดหลักเกณฑ์การกระจายอำนาจ
ให้แก่องค์กรปกครองส่วนท้องถิ่น
(กองการศึกษา)
 - เป็นไปตามระเบียบกระทรวงมหาดไทย
ว่าด้วยการเบิกค่าใช้จ่ายในการบริหารงาน
ขององค์กรปกครองส่วนท้องถิ่น พ.ศ. 2562
 - หนังสือกรมส่งเสริมการปกครองท้องถิ่น
ที่ มท 0808.2/ว 1095 ลงวันที่ 28 พฤษภาคม 2564

วัสดุก่อสร้าง

จำนวน

10,000 บาท

- เพื่อจ่ายเป็นค่าวัสดุก่อสร้าง เช่น ไม้ต่างๆ ค้อน
น้ำมันทาไม้ คีม ชะแลง น้ำมันทาไม้ ทินเนอร์ สี
ปูนซีเมนต์ ท่อน้ำและอุปกรณ์ประปา ท่อต่างๆ
ท่อน้ำบาดาล ฯลฯ
งานระดับก่อนวัยเรียนและประถมศึกษา ตั้งไว้ 10,000 บาท
(กองการศึกษา)
 - เป็นไปตามระเบียบกระทรวงมหาดไทย
ว่าด้วยการเบิกค่าใช้จ่ายในการบริหารงาน
ขององค์กรปกครองส่วนท้องถิ่น พ.ศ. 2562
 - หนังสือกรมส่งเสริมการปกครองท้องถิ่น
ที่ มท 0808.2/ว 1095 ลงวันที่ 28 พฤษภาคม 2564

วันที่พิมพ์ : 27/7/2566 13:19:22

วัสดุการเกษตร

จำนวน

9,606 บาท

เพื่อจ่ายเป็นค่าวัสดุการเกษตร เช่น เคียว สปริงเกอร์
 จอบหมุน ผานไถกระทะ คราดซี่พรวนดินระหว่างแถว
 อวน กระชัง มีดตัดต้นไม้ ปูย
 ยาป้องกันและกำจัดศัตรูพืชและสัตว์ ฯลฯ
 งานระดับก่อนวัยเรียนและประถมศึกษา ตั้งไว้ 9,606 บาท
 (กองการศึกษา)

จัดสรรตามประกาศกำหนดหลักเกณฑ์การกระจายอำนาจ
 ให้แก่องค์กรปกครองส่วนท้องถิ่น

- เป็นไปตามระเบียบกระทรวงมหาดไทย
 ว่าด้วยการเบิกค่าใช้จ่ายในการบริหารงาน
 ขององค์กรปกครองส่วนท้องถิ่น พ.ศ. 2562
- หนังสือกรมส่งเสริมการปกครองท้องถิ่น
 ที่ มท 0808.2/ว 1095 ลงวันที่ 28 พฤษภาคม 2564

วัสดุการศึกษา

จำนวน

20,000 บาท

เพื่อจ่ายเป็นค่าวัสดุการศึกษา เช่น หุ่นเพื่อการศึกษา
 สื่อการเรียนการสอนทำด้วยพลาสติก
 กระดานไวท์บอร์ด ซอล์ก ฯลฯ
 งานระดับก่อนวัยเรียนและประถมศึกษา ตั้งไว้ 20,000 บาท
 (กองการศึกษา)

- เป็นไปตามระเบียบกระทรวงมหาดไทย
 ว่าด้วยการเบิกค่าใช้จ่ายในการบริหารงาน
 ขององค์กรปกครองส่วนท้องถิ่น พ.ศ. 2562
- หนังสือกรมส่งเสริมการปกครองท้องถิ่น
 ที่ มท 0808.2/ว 1095 ลงวันที่ 28 พฤษภาคม 2564

วันที่พิมพ์ : 27/7/2566 13:19:22

ค่าสาธารณูปโภค	รวม	210,000 บาท
ค่าไฟฟ้า	จำนวน	200,000 บาท
<p>เพื่อจ่ายเป็นค่าไฟฟ้า ศูนย์พัฒนาเด็กเล็กบ้านสระหลวง และโรงเรียนอนุบาลเทศบาลตำบลบ่อพลับ งานระดับก่อนวัยเรียนและประถมศึกษา ตั้งไว้ 200,000 บาท (กองการศึกษา)</p> <ul style="list-style-type: none"> - เป็นไปตามระเบียบกระทรวงมหาดไทย ว่าด้วยการเบิกค่าใช้จ่ายในการบริหารงาน ขององค์กรปกครองส่วนท้องถิ่น พ.ศ. 2562 - หนังสือกรมส่งเสริมการปกครองท้องถิ่น ที่ มท 0808.2/ว 1095 ลงวันที่ 28 พฤษภาคม 2564 		
ค่าบริการโทรศัพท์	จำนวน	5,000 บาท
<p>เพื่อจ่ายเป็นค่าบริการโทรศัพท์พื้นฐาน ของศูนย์พัฒนาเด็กเล็กบ้านสระหลวง และโรงเรียนอนุบาลเทศบาลตำบลบ่อพลับ ค่าบริการโทรศัพท์เคลื่อนที่ และค่าใช้จ่าย เพื่อให้ได้ใช้บริหารดังกล่าวและรวมถึง ค่าใช้จ่ายที่เกิดขึ้นเกี่ยวกับการให้บริการ งานระดับก่อนวัยเรียนและประถมศึกษา ตั้งไว้ 5,000 บาท (กองการศึกษา)</p> <ul style="list-style-type: none"> - เป็นไปตามระเบียบกระทรวงมหาดไทย ว่าด้วยการเบิกค่าใช้จ่ายในการบริหารงาน ขององค์กรปกครองส่วนท้องถิ่น พ.ศ. 2562 - หนังสือกระทรวงมหาดไทย ที่ มท 0808.2/ว 7181 ลงวันที่ 27 กันยายน 2565 - หนังสือกรมส่งเสริมการปกครองท้องถิ่น ที่ มท 0808.2/ว 1095 ลงวันที่ 28 พฤษภาคม 2564 		

วันที่พิมพ์ : 27/7/2566 13:19:22

ค่าบริการสื่อสารและโทรคมนาคม	จำนวน	5,000 บาท
<p>เพื่อจ่ายเป็นค่าบริการสื่อสารและโทรคมนาคม รวมถึงค่าใช้จ่ายเพื่อให้ได้มาซึ่ง บริการสื่อสารและโทรคมนาคม เช่น ค่าใช้จ่ายเกี่ยวกับการใช้ระบบอินเทอร์เน็ต ค่าสมาชิก ค่าขอใช้หมายเลข ค่าเช่าเครื่องและอุปกรณ์ และค่าใช้จ่ายที่เกี่ยวข้องอื่นๆ รวมถึงอินเทอร์เน็ตการ์ด และค่าสื่อสารอื่นๆ เช่น ค่าเคเบิลทีวี</p> <p>งานระดับก่อนวัยเรียนและประถมศึกษา ตั้งไว้ 5,000 บาท (กองการศึกษา)</p> <ul style="list-style-type: none"> - เป็นไปตามระเบียบกระทรวงมหาดไทย ว่าด้วยการเบิกค่าใช้จ่ายในการบริหารงาน ขององค์กรปกครองส่วนท้องถิ่น พ.ศ. 2562 - หนังสือกระทรวงมหาดไทย ที่ มท 0808.2/ว 7181 ลงวันที่ 27 กันยายน 2565 - หนังสือกรมส่งเสริมการปกครองท้องถิ่น ที่ มท 0808.2/ว 1095 ลงวันที่ 28 พฤษภาคม 2564 - หนังสือกระทรวงมหาดไทย ที่ มท 0808.2/ว 7181 ลงวันที่ 27 กันยายน 2565 		
งบเงินอุดหนุน	รวม	1,496,000 บาท
เงินอุดหนุน	รวม	1,496,000 บาท
เงินอุดหนุนองค์กรปกครองส่วนท้องถิ่น		
เงินอุดหนุนค่าอาหารกลางวัน	จำนวน	1,496,000 บาท
<p>เพื่อจ่ายเป็นเงินอุดหนุนโรงเรียนหลวงพ่อแช่มวัดตาก้องอนุสรณ์ ตามโครงการอาหารกลางวันให้แก่เด็กนักเรียน ระดับก่อนประถมศึกษาและประถมศึกษา งานระดับก่อนวัยเรียนและประถมศึกษา ตั้งไว้ 1,496,000 บาท จัดสรรตามประกาศกำหนดหลักเกณฑ์การกระจายอำนาจ ให้แก่องค์กรปกครองส่วนท้องถิ่น (กองการศึกษา)</p> <ul style="list-style-type: none"> - เป็นไปตามหนังสือกระทรวงมหาดไทย ด่วนที่สุด ที่ มท 0808.2/ว 4750 ลงวันที่ 14 สิงหาคม 2563 - เป็นไปตามแผนพัฒนาท้องถิ่น (พ.ศ.2566-2570) ฉบับที่ 2 ทบทวนครั้งที่ 1/2565 หน้า 54 ลำดับที่ 1 		

แผนงานสาธารณสุข

งานบริหารทั่วไปเกี่ยวกับสาธารณสุข	รวม	2,599,680 บาท
งบบุคลากร	รวม	1,693,680 บาท
เงินเดือน (ฝ่ายประจำ)	รวม	1,693,680 บาท
เงินเดือนข้าราชการ หรือพนักงานส่วนท้องถิ่น	จำนวน	1,375,680 บาท
<p>เพื่อจ่ายเป็นเงินเดือน รวมถึงเงินเลื่อนขั้นเงินเดือนประจำปี ให้แก่พนักงานเทศบาล จำนวน 3 อัตรา จำนวน 12 เดือน งานบริหารทั่วไปเกี่ยวกับสาธารณสุข ตั้งไว้ 1,375,680 บาท (กองสาธารณสุขและสิ่งแวดล้อม)</p> <ul style="list-style-type: none"> - เป็นไปตามพระราชบัญญัติระเบียบบริหารงานบุคคล ส่วนท้องถิ่น พ.ศ. 2542 - เป็นไปตามแผนอัตรากำลัง 3 ปี (พ.ศ. 2567 - 2569) ของเทศบาลตำบลบ่อพลับ 		
เงินประจำตำแหน่ง	จำนวน	78,000 บาท
<p>เพื่อจ่ายเป็นเงินประจำตำแหน่งรายเดือนให้แก่ พนักงานผู้มีสิทธิ จำนวน 3 อัตรา จำนวน 12 เดือน งานบริหารทั่วไปเกี่ยวกับสาธารณสุข ตั้งไว้ 78,000 บาท (กองสาธารณสุขและสิ่งแวดล้อม)</p> <ul style="list-style-type: none"> - เป็นไปตามพระราชบัญญัติระเบียบบริหารงานบุคคล ส่วนท้องถิ่น พ.ศ. 2542 - เป็นไปตามแผนอัตรากำลัง 3 ปี (พ.ศ. 2567 - 2569) ของเทศบาลตำบลบ่อพลับ 		
ค่าตอบแทนพนักงานจ้าง	จำนวน	216,000 บาท
<p>เพื่อจ่ายเป็นค่าตอบแทนพนักงานจ้างตามภารกิจ และพนักงานจ้างทั่วไป รวมถึงปรับปรุงค่าตอบแทน จำนวน 2 อัตรา จำนวน 12 เดือน งานบริหารทั่วไปเกี่ยวกับสาธารณสุข ตั้งไว้ 216,000 บาท (กองสาธารณสุขและสิ่งแวดล้อม)</p> <ul style="list-style-type: none"> - เป็นไปตามพระราชบัญญัติระเบียบบริหารงานบุคคล ส่วนท้องถิ่น พ.ศ. 2542 - เป็นไปตามแผนอัตรากำลัง 3 ปี (พ.ศ. 2567 - 2569) ของเทศบาลตำบลบ่อพลับ 		

วันที่พิมพ์ : 27/7/2566 13:19:22

เงินเพิ่มต่าง ๆ ของพนักงานจ้าง	จำนวน	24,000 บาท
<p>เพื่อจ่ายเป็นเงินเพิ่มค่าครองชีพชั่วคราว ของพนักงานจ้าง จำนวน 2 อัตรา จำนวน 12 เดือน งานบริหารทั่วไปเกี่ยวกับสาธารณสุขตั้งไว้ 24,000 บาท (กองสาธารณสุขและสิ่งแวดล้อม)</p> <ul style="list-style-type: none"> - เป็นไปตามพระราชบัญญัติระเบียบบริหารงานบุคคล ส่วนท้องถิ่น พ.ศ. 2542 - เป็นไปตามแผนอัตรากำลัง 3 ปี (พ.ศ. 2567 - 2569) ของเทศบาลตำบลบ่อพลับ 		
งบดำเนินงาน	รวม	878,000 บาท
ค่าตอบแทน	รวม	133,000 บาท
ค่าตอบแทนการปฏิบัติงานนอกเวลาราชการ	จำนวน	5,000 บาท
<p>เพื่อจ่ายเป็นเงินตอบแทนการปฏิบัติงานนอกเวลาราชการ ให้กับพนักงานส่วนท้องถิ่น และพนักงานจ้างที่ได้รับอนุมัติ ให้ปฏิบัติหน้าที่นอกเวลาราชการปกติ หรือ วันหยุดราชการ งานบริหารทั่วไปเกี่ยวกับสาธารณสุข ตั้งไว้ 5,000 บาท (กองสาธารณสุขและสิ่งแวดล้อม)</p> <ul style="list-style-type: none"> - เป็นไปตามระเบียบกระทรวงมหาดไทยว่าด้วย การเบิกจ่ายเงินตอบแทนการปฏิบัติงานนอกเวลาราชการ ขององค์กรปกครองส่วนท้องถิ่น พ.ศ. 2559 - หนังสือกรมส่งเสริมการปกครองท้องถิ่น ด่วนมาก ที่ มท 0808.2/ว 2409 ลงวันที่ 17 พฤศจิกายน 2559 เรื่อง ระเบียบกระทรวงมหาดไทยว่าด้วยการเบิกจ่ายเงิน ตอบแทนการปฏิบัติงานนอกเวลาราชการ ขององค์กรปกครองส่วนท้องถิ่น พ.ศ. 2559 		

วันที่พิมพ์ : 27/7/2566 13:19:22

ค่าเช่าบ้าน

จำนวน

120,000 บาท

เพื่อจ่ายเป็นเงินค่าเช่าบ้านให้แก่ข้าราชการ/
พนักงานส่วนท้องถิ่นที่มีสิทธิได้รับตามอัตรา
ที่ระเบียบฯ กำหนด
งานบริหารทั่วไปเกี่ยวกับสาธารณสุข ตั้งไว้ 120,000 บาท
(กองสาธารณสุขและสิ่งแวดล้อม)
- เป็นไปตามระเบียบกระทรวงมหาดไทยว่าด้วย
ค่าเช่าบ้านของข้าราชการส่วนท้องถิ่น พ.ศ. 2548
และแก้ไขเพิ่มเติมถึง(ฉบับที่ 5) พ.ศ. 2565
- หนังสือกระทรวงมหาดไทย ที่ มท 0808.2/ว 0679
ลงวันที่ 6 กุมภาพันธ์ 2561

เงินช่วยเหลือการศึกษาบุตร

เงินช่วยเหลือการศึกษาบุตรข้าราชการ/พนักงาน/ลูกจ้างประจำ

จำนวน

8,000 บาท

เพื่อจ่ายเป็นเงินช่วยเหลือการศึกษาบุตรให้ ข้าราชการ/
พนักงานส่วนท้องถิ่น ลูกจ้างประจำ ผู้ได้รับบำนาญปกติ
ที่มีสิทธิได้รับตามอัตราที่ระเบียบฯ กำหนด
งานบริหารทั่วไปเกี่ยวกับสาธารณสุข ตั้งไว้ 8,000 บาท
(กองสาธารณสุขและสิ่งแวดล้อม)
- เป็นไปตามระเบียบกระทรวงมหาดไทยว่าด้วย
เงินสวัสดิการเกี่ยวกับการศึกษาบุตร
ขององค์กรปกครองส่วนท้องถิ่น พ.ศ. 2563

ค่าใช้จ่าย	รวม	420,000 บาท
รายจ่ายเพื่อให้ได้มาซึ่งบริการ		
รายจ่ายเพื่อให้ได้มาซึ่งบริการ	จำนวน	300,000 บาท
<p>เพื่อจ่ายเป็นค่าใช้จ่ายเพื่อให้ได้มาซึ่งบริการ เช่น</p> <p>ค่าถ่ายเอกสาร , ค่าเย็บหนังสือหรือเข้าปกหนังสือ ,</p> <p>ค่าซั๊กฟอก , ค่ากำจัดขยะหรือสิ่งปฏิกูล ,</p> <p>ค่าระวางบรรทุก , ค่าเช่าทรัพย์สิน(ยกเว้นค่าเช่าบ้าน)</p> <p>ค่าโฆษณาและเผยแพร่ประชาสัมพันธ์ , ค่าธรรมเนียมต่างๆ</p> <p>ค่าเบี้ยประกัน , ค่าใช้จ่ายในการดำเนินคดีตามคำพิพากษา ,</p> <p>ค่าจ้างเหมาบริการบุคคลภายนอก เช่น ค่าจ้างที่ปรึกษา</p> <p>ค่าจ้างนายควม , ค่าตรวจวินิจฉัยโรค</p> <p>ค่าทำหมันสัตว์ , ค่าจ้างแรงงานราษฎรกรณีดำเนินการเอง ,</p> <p>ค่าจ้างเหมาที่มีลักษณะการจ้างทำเพื่อให้ได้มา</p> <p>ซึ่งป้ายประชาสัมพันธ์ ป้ายชื่อสำนักงาน หรือป้ายอื่นๆ</p> <p>ที่ไม่มีลักษณะเป็นสิ่งก่อสร้าง ,</p> <p>ค่าติดตั้งเครื่องรับสัญญาณต่างๆ</p> <p>(ที่ไม่เข้าลักษณะที่ดินและสิ่งก่อสร้าง) ฯลฯ</p> <p>งานบริหารทั่วไปเกี่ยวกับสาธารณสุข ตั้งไว้ 300,000 บาท</p> <p>(กองสาธารณสุขและสิ่งแวดล้อม)</p> <ul style="list-style-type: none"> - เป็นไปตามระเบียบกระทรวงมหาดไทยว่าด้วยการเบิกค่าใช้จ่ายในการบริหารงานขององค์กรปกครองส่วนท้องถิ่น พ.ศ. 2562 - ระเบียบกระทรวงมหาดไทย ว่าด้วยค่าใช้จ่ายในการจัดทำประกันภัยทรัพย์สินขององค์กรปกครองส่วนท้องถิ่น พ.ศ. 2562 และแก้ไขเพิ่มเติม(ฉบับที่ 2) พ.ศ. 2563 - หนังสือกระทรวงมหาดไทย ที่ มท 0808.2/ว 4759 ลงวันที่ 19 สิงหาคม 2564 - หนังสือกระทรวงมหาดไทย ที่ มท 0808.2/ว 1317 ลงวันที่ 28 มีนาคม 2566 - หนังสือกระทรวงมหาดไทย ที่ มท 0808.2/ว 7302 ลงวันที่ 30 กันยายน 2565 		

วันที่พิมพ์ : 27/7/2566 13:19:22

รายจ่ายเกี่ยวเนื่องกับการปฏิบัติราชการที่ไม่เข้าลักษณะรายจ่ายงบรายจ่ายอื่น ๆ

ค่าใช้จ่ายในการเดินทางไปราชการ

จำนวน

20,000 บาท

- เพื่อจ่ายเป็นค่าใช้จ่ายในการเดินทางไปราชการ
ในราชอาณาจักร หรือการเดินทางไปราชการ
ต่างประเทศชั่วคราว ให้แก่เจ้าหน้าที่ที่ได้รับอนุมัติ
ให้เดินทางไปราชการ เช่น ค่าเบี้ยเลี้ยงเดินทาง
ค่าพาหนะ ค่าเช่าที่พัก ฯลฯ
งานบริหารทั่วไปเกี่ยวกับสาธารณสุข ตั้งไว้ 20,000 บาท
(กองสาธารณสุขและสิ่งแวดล้อม)
- เป็นไปตามระเบียบกระทรวงมหาดไทยว่าด้วยค่าใช้จ่าย
ในการเดินทางไปราชการของเจ้าหน้าที่ท้องถิ่น พ.ศ. 2555
และแก้ไขเพิ่มเติมถึง(ฉบับที่ 4) พ.ศ. 2561
- หนังสือกระทรวงมหาดไทย ที่ มท 0808.2/ ว 1797
ลงวันที่ 2 เมษายน 2561
- หนังสือกรมส่งเสริมการปกครองท้องถิ่น
ที่ มท 0808.2/ ว 388 ลงวันที่ 24 กุมภาพันธ์ 2564

ค่าลงทะเบียนในการฝึกอบรม

จำนวน

50,000 บาท

- เพื่อจ่ายเป็นค่าใช้จ่ายในการฝึกอบรม
งานบริหารทั่วไปเกี่ยวกับสาธารณสุข ตั้งไว้ 50,000 บาท
(กองสาธารณสุขและสิ่งแวดล้อม)
- เป็นไปตามระเบียบกระทรวงมหาดไทยว่าด้วย
ค่าใช้จ่ายในการฝึกอบรมและการเข้ารับการฝึกอบรม
ของเจ้าหน้าที่ท้องถิ่น พ.ศ. 2557

รับที่พิมพ์ : 27/7/2566 13:19:22

ค่าบำรุงรักษาและซ่อมแซม

จำนวน

50,000 บาท

เพื่อจ่ายเป็นค่าซ่อมแซมบำรุงรักษาทรัพย์สิน

เพื่อให้สามารถใช้งานได้ตามปกติ

งานบริหารทั่วไปเกี่ยวกับสาธารณสุข ตั้งไว้ 50,000 บาท

(กองสาธารณสุขและสิ่งแวดล้อม)

- เป็นไปตามระเบียบกระทรวงมหาดไทยว่าด้วย

การเบิกค่าใช้จ่ายในการบริหารงาน

ขององค์กรปกครองส่วนท้องถิ่น พ.ศ. 2562

- หนังสือกรมส่งเสริมการปกครองท้องถิ่น

ที่ มท 0808.2/ว 1095 ลงวันที่ 28 พฤษภาคม 2564

- หนังสือกระทรวงมหาดไทย ที่ มท 0808.2/ว 1317

ลงวันที่ 28 มีนาคม 2566

ค่าวัสดุ

รวม

320,000 บาท

วัสดุสำนักงาน

จำนวน

20,000 บาท

เพื่อจ่ายเป็นค่าวัสดุสำนักงาน เช่น กระดาษ ปากกา

สิ่งพิมพ์ที่ได้จากการซื้อ ธงชาติ ฯลฯ

งานบริหารทั่วไปเกี่ยวกับสาธารณสุข ตั้งไว้ 20,000 บาท

(กองสาธารณสุขและสิ่งแวดล้อม)

- เป็นไปตามระเบียบกระทรวงมหาดไทยว่าด้วย

การเบิกค่าใช้จ่ายในการบริหารงาน

ขององค์กรปกครองส่วนท้องถิ่น พ.ศ. 2562

- หนังสือกรมส่งเสริมการปกครองท้องถิ่น

ที่ มท 0808.2/ว 1095 ลงวันที่ 28 พฤษภาคม 2564

วันที่พิมพ์ : 27/7/2566 13:19:22

วัสดุไฟฟ้าและวิทยุ

จำนวน

5,000 บาท

เพื่อจ่ายเป็นค่าวัสดุไฟฟ้าและวิทยุ ที่ เช่น ไมโครโฟน
ขาตั้งไมโครโฟน โคมไฟ โทรโข่ง ไมค์ลอย
พร้อมเครื่องส่งสัญญาณ พีวีส เทป ปลั๊กไฟฟ้า
สวิตซ์ไฟฟ้า ฯลฯ

งานบริหารทั่วไปเกี่ยวกับสาธารณสุข ตั้งไว้ 5,000 บาท
(กองสาธารณสุขและสิ่งแวดล้อม)

- เป็นไปตามระเบียบกระทรวงมหาดไทยว่าด้วย

การเบิกค่าใช้จ่ายในการบริหารงาน

ขององค์การปกครองส่วนท้องถิ่น พ.ศ. 2562

- หนังสือกรมส่งเสริมการปกครองท้องถิ่น

ที่ มท 0808.2/ว 1095 ลงวันที่ 28 พฤษภาคม 2564

วัสดุงานบ้านงานครัว

จำนวน

50,000 บาท

เพื่อจ่ายเป็นค่าวัสดุงานบ้านงานครัว เช่น หม้อ กระทะ
กะละมัง ตะหลิว ผงซักฟอก สบู่ น้ำยาดับกลิ่น
เชง ผ้าปูโต๊ะ ฯลฯ

งานบริหารทั่วไปเกี่ยวกับสาธารณสุข ตั้งไว้ 50,000 บาท
(กองสาธารณสุขและสิ่งแวดล้อม)

- เป็นไปตามระเบียบกระทรวงมหาดไทยว่าด้วย

การเบิกค่าใช้จ่ายในการบริหารงาน

ขององค์การปกครองส่วนท้องถิ่น พ.ศ. 2562

- หนังสือกรมส่งเสริมการปกครองท้องถิ่น

ที่ มท 0808.2/ว 1095 ลงวันที่ 28 พฤษภาคม 2564

- หนังสือกระทรวงมหาดไทย ที่ มท 0808.2/ว 1317

ลงวันที่ 28 มีนาคม 2566

วัสดุก่อสร้าง

จำนวน

5,000 บาท

เพื่อจ่ายเป็นค่าวัสดุก่อสร้าง เช่น ไม้ต่างๆ ค้อน
น้ำมันทาไม้ คีม ชะแลง น้ำมันทาไม้ ทินเนอร์ สี
ปูนสีเมนต์ ท่อน้ำและอุปกรณ์ประปา ท่อต่างๆ
ท่อน้ำบาดาล ฯลฯ

งานบริหารทั่วไปเกี่ยวกับสาธารณสุข ตั้งไว้ 5,000 บาท
(กองสาธารณสุขและสิ่งแวดล้อม)

- เป็นไปตามระเบียบกระทรวงมหาดไทยว่าด้วย
การเบิกค่าใช้จ่ายในการบริหารงาน

ขององค์กรปกครองส่วนท้องถิ่น พ.ศ. 2562

- หนังสือกรมส่งเสริมการปกครองท้องถิ่น

ที่ มท 0808.2/ว 1095 ลงวันที่ 28 พฤษภาคม 2564

วัสดุยานพาหนะและขนส่ง

จำนวน

50,000 บาท

เพื่อจ่ายเป็นค่าวัสดุยานพาหนะและขนส่ง เช่น ไขควง
ประแจ แม่แรง กุญแจปากตาย กุญแจเลื่อน คีมล็อก
ยางรถยนต์ น้ำมันเบรก ฟิล์มกรองแสง น้ำกลั่น
เบาะรถยนต์ เครื่องยนต์(อะไหล่) ชุดเกียร์รถยนต์
เบรก ครัช พวงมาลัย หม้อน้ำ ฯลฯ

งานบริหารทั่วไปเกี่ยวกับสาธารณสุข ตั้งไว้ 50,000 บาท
(กองสาธารณสุขและสิ่งแวดล้อม)

- เป็นไปตามระเบียบกระทรวงมหาดไทยว่าด้วย
การเบิกค่าใช้จ่ายในการบริหารงาน

ขององค์กรปกครองส่วนท้องถิ่น พ.ศ. 2562

- หนังสือกรมส่งเสริมการปกครองท้องถิ่น

ที่ มท 0808.2/ว 1095 ลงวันที่ 28 พฤษภาคม 2564

วัสดุเชื้อเพลิงและหล่อลื่น	จำนวน	80,000 บาท
<p>เพื่อจ่ายเป็นค่าวัสดุเชื้อเพลิงและหล่อลื่น เช่น แก๊สหุงต้ม น้ำมันเชื้อเพลิง น้ำมันดีเซล น้ำมันก๊าด น้ำมันเบนซิน น้ำมันเตา น้ำมันจาระบี น้ำมันเครื่อง ถ่าน ก๊าซ น้ำมันเกียร์ น้ำมันหล่อลื่น ฯลฯ</p> <p>งานบริหารทั่วไปเกี่ยวกับสาธารณสุข ตั้งไว้ 80,000 บาท (กองสาธารณสุขและสิ่งแวดล้อม)</p> <ul style="list-style-type: none"> - เป็นไปตามระเบียบกระทรวงมหาดไทยว่าด้วย การเบิกค่าใช้จ่ายในการบริหารงาน ขององค์กรปกครองส่วนท้องถิ่น พ.ศ. 2562 - หนังสือกรมส่งเสริมการปกครองท้องถิ่น ที่ มท 0808.2/ว 1095 ลงวันที่ 28 พฤษภาคม 2564 		
วัสดุวิทยาศาสตร์หรือการแพทย์	จำนวน	30,000 บาท
<p>เพื่อจ่ายเป็นค่ายาเวชภัณฑ์ เคมีภัณฑ์ วัคซีนป้องกันโรค เครื่องมือ วิทยาศาสตร์ และอื่นๆ ที่เกี่ยวข้อง เช่น แอลกอฮอล์ น้ำยา สารผสม บำบัดน้ำเสีย ฯลฯ</p> <p>งานบริหารทั่วไปเกี่ยวกับสาธารณสุข ตั้งไว้ 30,000 บาท (กองสาธารณสุขและสิ่งแวดล้อม)</p> <ul style="list-style-type: none"> - เป็นไปตามระเบียบกระทรวงมหาดไทยว่าด้วย การเบิกค่าใช้จ่ายในการบริหารงาน ขององค์กรปกครองส่วนท้องถิ่น พ.ศ. 2562 - หนังสือกรมส่งเสริมการปกครองท้องถิ่น ที่ มท 0808.2/ว 1095 ลงวันที่ 28 พฤษภาคม 2564 		
วัสดุการเกษตร	จำนวน	10,000 บาท
<p>เพื่อจ่ายเป็นค่าใช้จ่ายในการจัดซื้อวัสดุการเกษตร เช่น พันธุ์พืช ปุ๋ย สารเคมีกำจัดศัตรูพืช ฟ้าไบ ฟ้าพลาสติก ไข่มืด เชือก ฯลฯ</p> <p>งานบริหารทั่วไปเกี่ยวกับสาธารณสุข ตั้งไว้ 10,000 บาท (กองสาธารณสุขและสิ่งแวดล้อม)</p> <ul style="list-style-type: none"> - เป็นไปตามระเบียบกระทรวงมหาดไทยว่าด้วย การเบิกค่าใช้จ่ายในการบริหารงาน ขององค์กรปกครองส่วนท้องถิ่น พ.ศ. 2562 - หนังสือกรมส่งเสริมการปกครองท้องถิ่น ที่ มท 0808.2/ว 1095 ลงวันที่ 28 พฤษภาคม 2564 		

<p>วัสดุโฆษณาและเผยแพร่</p> <p>เพื่อจ่ายเป็นค่าวัสดุโฆษณาและเผยแพร่ เช่น ขาดังกล่าว ขาดังเทียมภาพ เล่นสัซุม ป้ายประชาสัมพันธ์ เมมโมรีการ์ด เอกสารเผยแพร่ผลการดำเนินงาน ฯลฯ งานบริหารทั่วไปเกี่ยวกับสาธารณสุข ตั้งไว้ 20,000 บาท (กองสาธารณสุขและสิ่งแวดล้อม)</p> <ul style="list-style-type: none"> - เป็นไปตามระเบียบกระทรวงมหาดไทยว่าด้วย การเบิกค่าใช้จ่ายในการบริหารงาน ขององค์กรปกครองส่วนท้องถิ่น พ.ศ. 2562 - หนังสือกรมส่งเสริมการปกครองท้องถิ่น ที่ มท 0808.2/ว 1095 ลงวันที่ 28 พฤษภาคม 2564 	<p>จำนวน 20,000 บาท</p>
<p>วัสดุเครื่องแต่งกาย</p> <p>เพื่อจ่ายเป็นค่าวัสดุเครื่องแต่งกาย เช่น เสื้อแขนยาว กางเกงขายาว รองเท้าบู๊ต ถุงมือ หมวก หมวกนิรภัย ชุดกันฝน ชุดสำหรับกู้ชีพรพพยาบาล เสื้อจราจรสะท้อนแสงและอื่น ๆ งานบริหารทั่วไปเกี่ยวกับสาธารณสุข ตั้งไว้ 30,000 บาท (กองสาธารณสุขและสิ่งแวดล้อม)</p> <ul style="list-style-type: none"> - เป็นไปตามระเบียบกระทรวงมหาดไทย ว่าด้วยการเบิกค่าใช้จ่ายในการบริหารงาน ขององค์กรปกครองส่วนท้องถิ่น พ.ศ. 2562 - หนังสือกรมส่งเสริมการปกครองท้องถิ่น ที่ มท 0808.2/ว 1095 ลงวันที่ 28 พฤษภาคม 2564 	<p>จำนวน 30,000 บาท</p>

วัสดุคอมพิวเตอร์	จำนวน	20,000 บาท
<p>เพื่อจ่ายเป็นค่าวัสดุคอมพิวเตอร์ เช่น แผ่นหรือ งานบันทึกข้อมูล อุปกรณ์บันทึกข้อมูล หัวพิมพ์หรือแถบพิมพ์สำหรับเครื่องพิมพ์คอมพิวเตอร์ แผงแป้นอักขระหรือแป้นพิมพ์ เม้าส์ ฯลฯ งานบริหารทั่วไปเกี่ยวกับสาธารณสุข ตั้งไว้ 20,000 บาท (กองสาธารณสุขและสิ่งแวดล้อม)</p> <ul style="list-style-type: none"> - เป็นไปตามระเบียบกระทรวงมหาดไทยว่าด้วย การเบิกค่าใช้จ่ายในการบริหารงาน ขององค์กรปกครองส่วนท้องถิ่น พ.ศ. 2562 - หนังสือกรมส่งเสริมการปกครองท้องถิ่น ที่ มท 0808.2/ว 1095 ลงวันที่ 28 พฤษภาคม 2564 		
ค่าสาธารณูปโภค	รวม	5,000 บาท
ค่าบริการไปรษณีย์	จำนวน	5,000 บาท
<p>เพื่อจ่ายเป็นค่าบริการไปรษณีย์ เช่น ค่าไปรษณีย์ ค่าดวงตรา ไปรษณียากร ค่าเช่าตู้ไปรษณีย์ ค่าธรรมเนียมการโอนเงินในระบบบริหาร การเงินการคลังภาครัฐแบบอิเล็กทรอนิกส์(GFMIS) งานบริหารทั่วไปเกี่ยวกับสาธารณสุข ตั้งไว้ 5000 บาท (กองสาธารณสุขและสิ่งแวดล้อม)</p> <ul style="list-style-type: none"> - เป็นไปตามระเบียบกระทรวงมหาดไทยว่าด้วย การเบิกค่าใช้จ่ายในการบริหารงาน ขององค์กรปกครองส่วนท้องถิ่น พ.ศ. 2562 - หนังสือกรมส่งเสริมการปกครองท้องถิ่น ที่ มท 0808.2/ว 1095 ลงวันที่ 28 พฤษภาคม 2564 		
งบลงทุน	รวม	28,000 บาท

ค่าครุภัณฑ์	รวม	28,000 บาท
ครุภัณฑ์คอมพิวเตอร์หรืออิเล็กทรอนิกส์		
จัดซื้อเครื่องคอมพิวเตอร์ สำหรับงานสำนักงาน	จำนวน	20,000 บาท

เพื่อจัดซื้อเครื่องคอมพิวเตอร์ สำหรับงานสำนักงาน *

(จอแสดงภาพขนาดไม่น้อยกว่า 19 นิ้ว)

ราคา 20,000 บาท จำนวน 1 เครื่อง ตั้งไว้ 20,000 บาท

คุณลักษณะพื้นฐานตามเกณฑ์ราคากลางและคุณลักษณะ

พื้นฐานการจัดหาอุปกรณ์และระบบคอมพิวเตอร์

ฉบับเดือนมีนาคม 2566 ข้อ 6 รายละเอียดดังนี้

- มีหน่วยประมวลผลกลาง (CPU) ไม่น้อยกว่า 4 แกนหลัก (4 core) และ 8 แกนเสมือน (8 Thread) และมีเทคโนโลยีเพิ่มสัญญาณนาฬิกาได้ในกรณีที่ต้องใช้ความสามารถในการประมวลผลสูง (Turbo Boost หรือ Max Boost) โดยมีความเร็วสัญญาณนาฬิกาสูงสุด ไม่น้อยกว่า 4 GHz จำนวน 1 หน่วย
 - หน่วยประมวลผลกลาง (CPU) มีหน่วยความจำแบบ Cache Memory รวมในระดับ (Level) เดียวกัน ขนาดไม่น้อยกว่า 4 MB
 - มีหน่วยความจำหลัก (RAM) ชนิด DDR4 หรือดีกว่า มีขนาดไม่น้อยกว่า 8 GB
 - มีหน่วยจัดเก็บข้อมูล ชนิด SATA หรือดีกว่า ขนาดความจุไม่น้อยกว่า 1 TB หรือ ชนิด Solid State Drive ขนาดความจุไม่น้อยกว่า 250 GB จำนวน 1 หน่วย
 - มีช่องเชื่อมต่อระบบเครือข่าย (Network Interface) แบบ 10/100/1000 Base-T หรือดีกว่า จำนวนไม่น้อยกว่า 1 ช่อง
 - มีช่องเชื่อมต่อ (Interface) แบบ USB 2.0 หรือดีกว่า ไม่น้อยกว่า 3 ช่อง
 - มีแป้นพิมพ์และเมาส์
 - มีจอแสดงภาพขนาดไม่น้อยกว่า 19 นิ้ว จำนวน 1 หน่วย
- งานบริหารทั่วไปเกี่ยวกับสาธารณสุข ตั้งไว้ 20,000 บาท (กองสาธารณสุขและสิ่งแวดล้อม)
- เป็นไปตามเกณฑ์ราคากลางและคุณลักษณะ

วันที่พิมพ์ : 27/7/2566 13:19:22

พื้นฐานการจัดหาอุปกรณ์และระบบคอมพิวเตอร์
ฉบับเดือนมีนาคม 2566

- เป็นไปตามหนังสือกระทรวงมหาดไทย

ที่ มท 0810.3/ว6046 ลงวันที่ 19 ตุลาคม 2561

เรื่อง ชักซ้อมแนวทางการจัดทำแผนพัฒนาท้องถิ่นฯ ข้อ 4

โครงการพัฒนาและครุภัณฑ์ที่จะบรรจุ

อยู่ในแผนพัฒนาท้องถิ่น คือ โครงการและครุภัณฑ์

ที่ดำเนินการจัดทำบริการสาธารณะและกิจกรรมสาธารณะ

เพื่อให้การพัฒนาบรรลุตามวิสัยทัศน์ที่กำหนดไว้

จัดซื้อเครื่องพิมพ์ Multifunction แบบฉีดหมึกพร้อมติดตั้งถังหมึก พิมพ์ (Ink Tank Printer)	จำนวน	8,000 บาท
---	-------	-----------

- เพื่อจัดซื้อเครื่องพิมพ์ Multifunction แบบฉีดหมึก
พร้อมติดตั้งถังหมึกพิมพ์ (Ink Tank Printer)
ราคา 8,000 บาท จำนวน 1 เครื่อง ตั้งไว้ 8,000 บาท
คุณลักษณะพื้นฐานตามเกณฑ์ราคากลางและคุณลักษณะ
พื้นฐานการจัดหาอุปกรณ์และระบบคอมพิวเตอร์
ฉบับเดือนมีนาคม 2566 ข้อ 51 รายละเอียดดังนี้
- เป็นอุปกรณ์ที่มีความสามารถเป็น Printer, Copier
และ Scanner ภายในเครื่องเดียวกัน
 - เป็นเครื่องพิมพ์แบบฉีดหมึกพร้อมติดตั้งถังหมึกพิมพ์
(Ink Tank Printer) จากโรงงานผู้ผลิต
 - มีความละเอียดในการพิมพ์ไม่น้อยกว่า 1,200x1,200 dpi
 - มีความเร็วในการพิมพ์ร่างขาวดำสำหรับกระดาษ A4
ไม่น้อยกว่า 30 หน้าต่อนาที (ppm) หรือ 8.8 ภาพต่อ
นาที (ipm)
 - มีความเร็วในการพิมพ์ร่างสีสำหรับกระดาษ A4
ไม่น้อยกว่า 15 หน้าต่อนาที (ppm) หรือ 5 ภาพ
ต่อนาที (ipm)
 - สามารถสแกนเอกสาร ขนาด A4 (ขาวดำ-สี) ได้
 - มีความละเอียดในการสแกนสูงสุดไม่น้อยกว่า
1,200 x 600 หรือ 600 x 1,200 dpi
 - มีถาดป้อนเอกสารอัตโนมัติ (Auto Document Feed)
 - สามารถถ่ายสำเนาเอกสารได้ทั้งสีและขาวดำ
 - สามารถทำสำเนาได้สูงสุดไม่น้อยกว่า 99 สำเนา
 - สามารถย่อและขยายได้ 25 ถึง 400 เปอร์เซ็นต์
 - มีช่องเชื่อมต่อ (Interface) แบบ USB 2.0 หรือดีกว่า
จำนวนไม่น้อยกว่า 1 ช่อง
 - มีช่องเชื่อมต่อระบบเครือข่าย (Network Interface)
แบบ 10/100 Base-T หรือดีกว่า จำนวน
ไม่น้อยกว่า 1 ช่อง หรือ สามารถใช้งานผ่าน
เครือข่ายไร้สาย Wi-Fi (IEEE 802.11b, g, n) ได้
 - มีถาดใส่กระดาษได้รวมกันไม่น้อยกว่า 100 แผ่น

- สามารถใช้ได้กับ A4, Letter, Legal และสามารถกำหนดขนาดของกระดาษเองได้
- งานบริหารทั่วไปเกี่ยวกับสาธารณสุข ตั้งไว้ 8,000 บาท
(กองสาธารณสุขและสิ่งแวดล้อม)
- เป็นไปตามเกณฑ์ราคากลางและคุณลักษณะพื้นฐานการจัดหาอุปกรณ์และระบบคอมพิวเตอร์ ฉบับเดือนมีนาคม 2566
 - เป็นไปตามหนังสือกระทรวงมหาดไทย ที่ มท 0810.3/ว6046 ลงวันที่ 19 ตุลาคม 2561 เรื่อง ชักซ้อมแนวทางการจัดทำแผนพัฒนาท้องถิ่นฯ ข้อ 4 โครงการพัฒนาและครุภัณฑ์ที่จะบรรจุอยู่ในแผนพัฒนาท้องถิ่น คือ โครงการและครุภัณฑ์ที่ดำเนินการจัดทำบริการสาธารณสุขและกิจกรรมสาธารณสุข เพื่อให้การพัฒนาบรรลุตามวิสัยทัศน์ที่กำหนดไว้

งานบริการสาธารณสุขและงานสาธารณสุขอื่น	รวม	694,320 บาท
งบบุคลากร	รวม	409,320 บาท
เงินเดือน (ฝ่ายประจำ)	รวม	409,320 บาท
เงินเดือนข้าราชการ หรือพนักงานส่วนท้องถิ่น	จำนวน	355,320 บาท

เพื่อจ่ายเป็นเงินเดือน รวมถึงเงินเดือนขั้นเงินเดือนประจำปีให้แก่พนักงานเทศบาล จำนวน 1 อัตรา จำนวน 12 เดือน งานบริการสาธารณสุขและงานสาธารณสุขอื่น ตั้งไว้ 355,320 บาท

(กองสาธารณสุขและสิ่งแวดล้อม)

- เป็นไปตามพระราชบัญญัติระเบียบบริหารงานบุคคลส่วนท้องถิ่น พ.ศ. 2542
- เป็นไปตามแผนอัตรากำลัง 3 ปี (พ.ศ. 2567 - 2569) ของเทศบาลตำบลบ่อพลับ

<p>เงินเพิ่มต่าง ๆ ของข้าราชการ หรือพนักงานส่วนท้องถิ่น</p> <p>เพื่อจ่ายเป็นเงินเพิ่มตำแหน่งที่มีเหตุพิเศษ ของผู้ปฏิบัติงานด้าน การสาธารณสุข (พ.ต.ส.) จำนวน ๑ อัตรา จำนวน 12 เดือน งานบริการสาธารณสุขและงานสาธารณสุขอื่น ตั้งไว้ 12,000 บาท (กองสาธารณสุขและสิ่งแวดล้อม) - เป็นไปตามพระราชบัญญัติระเบียบบริหารงานบุคคล ส่วนท้องถิ่น พ.ศ. 2542 - เป็นไปตามแผนอัตรากำล้าง 3 ปี (พ.ศ. 2567 - 2569) ของเทศบาลตำบลบ่อพลับ</p>	จำนวน	12,000 บาท
<p>เงินประจำตำแหน่ง</p> <p>เพื่อจ่ายเป็นเงินประจำตำแหน่งรายเดือน ให้แก่พนักงานผู้มีสิทธิ จำนวน 1 อัตรา จำนวน 12 เดือน งานบริการสาธารณสุขและงานสาธารณสุขอื่น ตั้งไว้ 42,000 บาท (กองสาธารณสุขและสิ่งแวดล้อม) - เป็นไปตามพระราชบัญญัติระเบียบบริหารงานบุคคล ส่วนท้องถิ่น พ.ศ. 2542 - เป็นไปตามแผนอัตรากำล้าง 3 ปี (พ.ศ. 2567 - 2569) ของเทศบาลตำบลบ่อพลับ</p>	จำนวน	42,000 บาท

งบดำเนินงาน	รวม	285,000 บาท
ค่าใช้จ่าย	รวม	285,000 บาท
รายจ่ายเพื่อให้ได้มาซึ่งบริการ		
ค่าจ้างเหมาสำรวจข้อมูลจำนวนสัตว์และขึ้นทะเบียนสัตว์	จำนวน	15,000 บาท
เพื่อจ่ายเป็นค่าจ้างเหมาบริการสำรวจข้อมูลจำนวนสัตว์		
และขึ้นทะเบียนสัตว์ตามโครงการสัตว์ปลอดโรค		
คนปลอดภัย ตามพระปณิธานศาสตราจารย์		
ดร.สมเด็จพระเจ้าน้องนางเธอ		
เจ้าฟ้าจุฬาภรณวลัยลักษณ์อัครราชกุมารี		
กรมพระศรีสวางควัฒน วรขัตติยราชนารี		
งานบริการสาธารณสุขและงานสาธารณสุขอื่น		
ตั้งไว้ 15,000 บาท		
จัดสรรตามประกาศกำหนดหลักเกณฑ์การกระจายอำนาจ		
ให้แก่องค์กรปกครองส่วนท้องถิ่น		
(กองสาธารณสุขและสิ่งแวดล้อม)		
- เป็นไปตามหนังสือกรมส่งเสริมการปกครองท้องถิ่น		
ที่ มท 0810.5/ว 2072 ลงวันที่ 5 กรกฎาคม 2561		
-หนังสือกระทรวงมหาดไทย ที่ มท 0808.2/ว 7302		
ลงวันที่ 30 กันยายน 2565		

รายจ่ายเกี่ยวเนื่องกับการปฏิบัติราชการที่ไม่เข้าลักษณะรายจ่ายงบรายจ่ายอื่น ๆ

โครงการพระราชดำริด้านสาธารณสุข	จำนวน	160,000 บาท
<p>เพื่อจ่ายเป็นค่าใช้จ่ายสำหรับการอบรม การประชุม สัมมนา การรณรงค์ การเผยแพร่ประชาสัมพันธ์ คำวิทยากร หรือค่าใช้จ่ายอื่นๆ ที่เกี่ยวข้องกับการกิจ ในกิจกรรมพระราชดำริต่างๆด้านสาธารณสุข งานบริการสาธารณสุขและงานสาธารณสุขอื่น</p> <p>ตั้งไว้ 160,000 บาท</p> <p>จัดสรรตามประกาศกำหนดหลักเกณฑ์การกระจายอำนาจ ให้แก่องค์กรปกครองส่วนท้องถิ่น (กองสาธารณสุขและสิ่งแวดล้อม)</p> <ul style="list-style-type: none"> - เป็นไปตามระเบียบกระทรวงมหาดไทยว่าด้วยค่าใช้จ่ายในการฝึกอบรม และการเข้ารับการฝึกอบรม ของเจ้าหน้าที่ท้องถิ่น พ.ศ. 2557 - เป็นไปตามแผนพัฒนาท้องถิ่น (พ.ศ. 2566-2570) ฉบับที่ 2 ทบพวนครั้งที่ 1/2565 หน้าที่ 37 ลำดับที่ 5 		

<p>โครงการรณรงค์ฉีดวัคซีนป้องกันโรคพิษสุนัขบ้าในตำบลบ่อพลับ</p> <p>เพื่อจ่ายเป็นค่าใช้จ่ายในการจัดซื้อวัคซีน</p> <p>ค่าป้ายประชาสัมพันธ์โครงการ ค่าตอบแทน วิทยากร</p> <p>ค่าอาหาร ค่ายานพาหนะ ค่าวัสดุสำนักงาน</p> <p>ค่าจ้างเหมาบริการ ค่าวัสดุ อุปกรณ์</p> <p>ค่าตอบแทนอาสาปศุสัตว์ ค่าสื่อประชาสัมพันธ์</p> <p>และค่าใช้จ่ายอื่น ๆ ที่เกี่ยวข้องและจำเป็น</p> <p>ภายใต้โครงการสัตว์ปลอดโรคคนปลอดภัย</p> <p>จากโรคพิษสุนัขบ้า ตามพระปณิธานศาสตราจารย์</p> <p>พลเอกหญิง พลเรือเอกหญิง พลอากาศเอกหญิง</p> <p>สมเด็จพระเจ้าน้องนางเธอ เจ้าฟ้าจุฬาภรณ</p> <p>วลัยลักษณ์อัครราชกุมารี กรมพระศรีสวางควัฒน</p> <p>วรชัตติยราชนารี</p> <p>งานบริการสาธารณสุขและงานสาธารณสุขอื่น</p> <p>ตั้งไว้ 60,000 บาท</p> <p>จัดสรรตามประกาศกำหนดหลักเกณฑ์การกระจายอำนาจ</p> <p>ให้แก่องค์กรปกครองส่วนท้องถิ่น</p> <p>(กองสาธารณสุขและสิ่งแวดล้อม)</p> <ul style="list-style-type: none"> - ระเบียบกระทรวงมหาดไทยว่าด้วยการเบิก ค่าใช้จ่ายในการจัดงาน การจัดกิจกรรมสาธารณะ การส่งเสริมกีฬา และการแข่งขันกีฬา ขององค์กรปกครองส่วนท้องถิ่น พ.ศ. 2564 - เป็นไปตามระเบียบกระทรวงมหาดไทยว่าด้วยค่าใช้จ่าย ในการฝึกอบรม และการเข้ารับการศึกษา ของเจ้าหน้าที่ท้องถิ่น พ.ศ. 2557 - เป็นไปตามแผนพัฒนาท้องถิ่น (พ.ศ. 2566-2570) ฉบับที่ 2 บทวนครั้งที่ 1/2565 หน้าที่ 36 ลำดับที่ 1 	<p>จำนวน</p>	<p>60,000 บาท</p>
--	--------------	-------------------

<p>โครงการรณรงค์ให้ความรู้เท่าทันเอดส์และโรคติดต่อทางเพศสัมพันธ์ จำนวน</p> <p>เพื่อจ่ายเป็นค่าวัสดุอุปกรณ์ ค่าจัดทำสื่อประชาสัมพันธ์</p> <p>ค่าตอบแทนวิทยากร และค่าใช้จ่ายอื่น ๆ ที่เกี่ยวข้อง</p> <p>และจำเป็นในการจัดทำโครงการนี้</p> <p>งานบริการสาธารณสุขและงานสาธารณสุขอื่น</p> <p>ตั้งไว้ 20,000 บาท</p> <p>(กองสาธารณสุขและสิ่งแวดล้อม)</p> <ul style="list-style-type: none"> - เป็นไปตามระเบียบกระทรวงมหาดไทยว่าด้วย ค่าใช้จ่ายในการฝึกอบรม และการเข้ารับการฝึกอบรม ของเจ้าหน้าที่ท้องถิ่น พ.ศ. 2557 - เป็นไปตามแผนพัฒนาท้องถิ่น (พ.ศ. 2566-2570) ฉบับที่ 2 ทบทวนครั้งที่ 1/2565 หน้าที่ 37 ลำดับที่ 4 	จำนวน	20,000 บาท
<p>โครงการสุขภาพโภชนาการ</p> <p>เพื่อจ่ายเป็นค่าวัสดุ อุปกรณ์ ค่าจัดทำสื่อประชาสัมพันธ์</p> <p>ค่าตอบแทนวิทยากร และค่าใช้จ่ายอื่น ๆ ที่เกี่ยวข้อง</p> <p>และจำเป็นในการจัดทำโครงการนี้</p> <p>งานบริการสาธารณสุขและงานสาธารณสุขอื่น</p> <p>ตั้งไว้ 30,000 บาท</p> <p>(กองสาธารณสุขและสิ่งแวดล้อม)</p> <ul style="list-style-type: none"> - เป็นไปตามระเบียบกระทรวงมหาดไทยว่าด้วย ค่าใช้จ่ายในการฝึกอบรม และการเข้ารับการฝึกอบรม ของเจ้าหน้าที่ท้องถิ่น พ.ศ. 2557 - เป็นไปตามแผนพัฒนาท้องถิ่น (พ.ศ. 2566-2570) ฉบับที่ 2 ทบทวนครั้งที่ 1/2565 หน้าที่ 39 ลำดับที่ 16 	จำนวน	30,000 บาท

แผนงานสังคมสงเคราะห์

งานสวัสดิการสังคมและสังคมสงเคราะห์	รวม	1,420,060 บาท
งบบุคลากร	รวม	1,188,360 บาท
เงินเดือน (ฝ่ายประจำ)	รวม	1,188,360 บาท
เงินเดือนข้าราชการ หรือพนักงานส่วนท้องถิ่น	จำนวน	894,960 บาท

เพื่อจ่ายเป็นเงินเดือน รวมถึงเงินเลื่อนขั้นเงินเดือนประจำปี
ให้แก่พนักงานเทศบาล จำนวน 3 อัตรา จำนวน 12 เดือน
งานสวัสดิการสังคมและสังคมสงเคราะห์
ตั้งไว้ 894,960 บาท

(สำนักปลัดเทศบาล)

- เป็นไปตามพระราชบัญญัติระเบียบบริหารงานบุคคล
ส่วนท้องถิ่น พ.ศ. 2542
- เป็นไปตามแผนอัตรากำลัง 3 ปี (พ.ศ. 2567 - 2569)
ของเทศบาลตำบลบ่อพลับ

เงินประจำตำแหน่ง	จำนวน	18,000 บาท
------------------	-------	------------

เพื่อจ่ายเป็นเงินประจำตำแหน่งรายเดือนให้แก่
พนักงานผู้มีสิทธิ จำนวน 1 อัตรา จำนวน 12 เดือน
งานสวัสดิการสังคมและสังคมสงเคราะห์
ตั้งไว้ 18,000 บาท

(สำนักปลัดเทศบาล)

- เป็นไปตามพระราชบัญญัติระเบียบบริหารงานบุคคล
ส่วนท้องถิ่น พ.ศ. 2542
- เป็นไปตามแผนอัตรากำลัง 3 ปี (พ.ศ. 2567 - 2569)
ของเทศบาลตำบลบ่อพลับ

ค่าตอบแทนพนักงานจ้าง	จำนวน	275,400 บาท
<p>เพื่อจ่ายเป็นค่าตอบแทนพนักงานจ้างตามภารกิจและพนักงานจ้างทั่วไป รวมถึงปรับปรุงค่าตอบแทนจำนวน 1 อัตรา จำนวน 12 เดือน งานสวัสดิการสังคมและสังคมสงเคราะห์ ตั้งไว้ 275,400 บาท (สำนักปลัดเทศบาล)</p> <ul style="list-style-type: none"> - เป็นไปตามพระราชบัญญัติระเบียบบริหารงานบุคคลส่วนท้องถิ่น พ.ศ. 2542 - เป็นไปตามแผนอัตรากำลัง 3 ปี (พ.ศ. 2567 - 2569) ของเทศบาลตำบลบ่อพลับ 		
งบดำเนินงาน	รวม	184,000 บาท
ค่าตอบแทน	รวม	84,000 บาท
ค่าเช่าบ้าน	จำนวน	54,000 บาท
<p>เพื่อจ่ายเป็นเงินค่าเช่าบ้านให้แก่ข้าราชการ/พนักงานส่วนท้องถิ่นที่มีสิทธิได้รับตามอัตราที่ระเบียบฯ กำหนด งานสวัสดิการสังคมและสังคมสงเคราะห์ ตั้งไว้ 54,000 บาท (สำนักปลัดเทศบาล)</p> <ul style="list-style-type: none"> - เป็นไปตามระเบียบกระทรวงมหาดไทยว่าด้วยค่าเช่าบ้านของข้าราชการส่วนท้องถิ่น พ.ศ. 2548 และแก้ไขเพิ่มเติมถึง(ฉบับที่ 5) พ.ศ. 2565 - หนังสือกระทรวงมหาดไทย ที่ มท 0808.2/ว 0679 ลงวันที่ 6 กุมภาพันธ์ 2561 		

เงินช่วยเหลือการศึกษาบุตร

เงินช่วยเหลือการศึกษาบุตรข้าราชการ/พนักงาน/ลูกจ้างประจำ	จำนวน	30,000 บาท
<p>เพื่อจ่ายเป็นเงินช่วยเหลือการศึกษาบุตรให้แก่ ข้าราชการ/พนักงานส่วนท้องถิ่น ที่มีสิทธิได้รับ ตามอัตราที่ระเบียบฯ กำหนด งานสวัสดิการสังคมและสังคมสงเคราะห์ ตั้งไว้ 30,000 บาท (สำนักปลัดเทศบาล) - เป็นไปตามระเบียบกระทรวงมหาดไทยว่าด้วย เงินสวัสดิการเกี่ยวกับการศึกษาบุตร ขององค์การปกครองส่วนท้องถิ่น พ.ศ. 2563</p>		
ค่าใช้จ่ายสอย	รวม	100,000 บาท
<p>รายจ่ายเกี่ยวเนื่องกับการปฏิบัติราชการที่ไม่เข้าลักษณะรายจ่ายงบราย จ่ายอื่น ๆ</p>		
โครงการฝึกอบรมให้ความรู้ ศึกษาดูงานที่เกี่ยวกับการส่งเสริม คุณภาพชีวิต ผู้สูงอายุ ในตำบลบ่อพลับ	จำนวน	100,000 บาท
<p>เพื่อจ่ายเป็นค่าใช้จ่ายในการจัดกิจกรรมอบรมให้ความรู้/ ศึกษาดูงาน/ค่าอาหาร/ค่าอาหารว่างและเครื่องดื่ม/ ค่าตอบแทนวิทยากร/ค่าผลิตสื่อประชาสัมพันธ์/ ค่าจัดทำใบประกาศ/ค่าเช่าอุปกรณ์ต่างๆ/ ค่าวัสดุที่ใช้ในกิจกรรม/ค่าใช้จ่ายอื่นๆ ที่จำเป็น ฯลฯ รายละเอียดตามโครงการที่กำหนด งานสวัสดิการสังคมและสังคมสงเคราะห์ ตั้งไว้ 100,000 บาท (สำนักปลัดเทศบาล) - เป็นไปตามระเบียบกระทรวงมหาดไทยว่าด้วย ค่าใช้จ่ายในการฝึกอบรมและการเข้ารับ การฝึกอบรมของเจ้าหน้าที่ท้องถิ่น พ.ศ. 2557 - ระเบียบกระทรวงมหาดไทยว่าด้วยการรับเงิน เบิกจ่ายเงินและการตรวจเงิน ขององค์การปกครองส่วนท้องถิ่น พ.ศ.2547 และที่แก้ไขเพิ่มเติม - เป็นไปตามแผนพัฒนาท้องถิ่น(พ.ศ. 2566-2570) ฉบับที่ 2 ทบทวนครั้งที่ 1/2565 หน้าที่ 52 ลำดับที่ 1</p>		

งบลงทุน	รวม	47,700 บาท
ค่าครุภัณฑ์	รวม	47,700 บาท
ครุภัณฑ์สำนักงาน		
จัดซื้อเก้าอี้สำนักงาน	จำนวน	2,500 บาท

เพื่อจ่ายเป็นค่าจัดซื้อเก้าอี้สำนักงาน

ราคา 2,500 บาท จำนวน 1 ตัว ตั้งไว้ 2,500 บาท

รายละเอียด ดังนี้

1.ขนาดไม่น้อยกว่า 60X57X101 ซม. (กว้างXลึกXสูง)

2.พนักพิงหุ้มผ้าตาข่ายสีดำ ส่วนบนและ
ส่วนกลางหุ้มหนังเทียม

3.เบาะนั่งบุฟองน้ำหุ้มผ้าตาข่ายสีดำ

4.มีที่เท้าแขนเป็นพลาสติก

5.ปรับระดับสูง - ต่ำได้ด้วยโซ้คแก๊ส

6.ขาเหล็กชุบโครเมียม 5 แฉก มีล้อเลื่อน

- เป็นครุภัณฑ์ที่ไม่มีกำหนดในบัญชีราคามาตรฐานครุภัณฑ์

- ตั้งงบประมาณรายจ่ายครุภัณฑ์ตามราคาท้องตลาด

เพราะมีความจำเป็นต้องใช้สำหรับปฏิบัติงานราชการ

งานสวัสดิการสังคมและสังคมสงเคราะห์ ตั้งไว้ 2,500 บาท

(สำนักปลัดเทศบาล)

- เป็นไปตามหนังสือกระทรวงมหาดไทย

ที่ มท 0810.3/ว6046 ลงวันที่ 19 ตุลาคม 2561

เรื่อง ชักซ้อมแนวทางการจัดทำแผนพัฒนาท้องถิ่นฯ ข้อ 4

โครงการพัฒนาและครุภัณฑ์ที่จะบรรจุ

อยู่ในแผนพัฒนาท้องถิ่น คือ โครงการและครุภัณฑ์

ที่ดำเนินการจัดทำบริการสาธารณะและกิจกรรมสาธารณะ

เพื่อให้การพัฒนาบรรลุตามวิสัยทัศน์ที่กำหนดไว้

จัดซื้อตู้เหล็กเก็บเอกสาร 2 บานเปิด

จำนวน

6,000 บาท

เพื่อจ่ายเป็นค่าจัดซื้อตู้เหล็กเก็บเอกสาร 2 บานเปิด

ราคา 6,000 บาท จำนวน 1 ตู้ ตั้งไว้ 6,000 บาท

คุณลักษณะตามบัญชีราคามาตรฐานครุภัณฑ์

สำนักงานประมาณ ฉบับเดือนธันวาคม 2565

รายละเอียดดังนี้

ตู้เหล็ก แบบ 2 บาน

1) มีมือจับชนิดบิด

2) มีแผ่นชั้นปรับระดับ 3 ชั้น

3) คุณสมบัติตามมาตรฐานผลิตภัณฑ์อุตสาหกรรม (มอก.)

งานสวัสดิการสังคมและสังคมสงเคราะห์ ตั้งไว้ 6,000 บาท

(สำนักปลัดเทศบาล)

- เป็นไปตามบัญชีราคามาตรฐานครุภัณฑ์

สำนักงานประมาณ ฉบับเดือนธันวาคม 2565

- เป็นไปตามหนังสือกระทรวงมหาดไทย

ที่ มท 0810.3/ว6046 ลงวันที่ 19 ตุลาคม 2561

เรื่อง ชักซ้อมแนวทางการจัดทำแผนพัฒนาท้องถิ่นฯ ข้อ 4

โครงการพัฒนาและครุภัณฑ์ที่จะบรรจุ

อยู่ในแผนพัฒนาท้องถิ่น คือ โครงการและครุภัณฑ์

ที่ดำเนินการจัดทำบริการสาธารณะและกิจกรรมสาธารณะ

เพื่อให้การพัฒนาบรรลุตามวิสัยทัศน์ที่กำหนดไว้

จัดซื้อโต๊ะทำงาน

จำนวน

7,000 บาท

เพื่อจ่ายเป็นค่าจัดซื้อโต๊ะทำงาน

ราคา 7,000 บาท จำนวน 1 ตัว ตั้งไว้ 7,000 บาท

รายละเอียด ดังนี้

1.ขนาดไม่น้อยกว่า 1,372(กว้าง) x 660(ลึก) x 759(สูง)

มิลลิเมตร

2.หน้าโต๊ะเหล็ก PVC พร้อมกระจกบูโต๊ะ

3.ขาโต๊ะเหล็ก

- เป็นครุภัณฑ์ที่ไม่มีกำหนดในบัญชีราคามาตรฐานครุภัณฑ์

- ตั้งงบประมาณรายจ่ายครุภัณฑ์ตามราคาท้องตลาด

เพราะมีความจำเป็นต้องใช้สำหรับปฏิบัติงานราชการ

งานสวัสดิการสังคมและสังคมสงเคราะห์ ตั้งไว้ 7,000 บาท

(สำนักปลัดเทศบาล)

- เป็นไปตามหนังสือกระทรวงมหาดไทย

ที่ มท 0810.3/ว6046 ลงวันที่ 19 ตุลาคม 2561

เรื่อง ชักซ้อมแนวทางการจัดทำแผนพัฒนาท้องถิ่นฯ ข้อ 4

โครงการพัฒนาและครุภัณฑ์ที่จะบรรจุ

อยู่ในแผนพัฒนาท้องถิ่น คือ โครงการและครุภัณฑ์

ที่ดำเนินการจัดทำบริการสาธารณะและกิจกรรมสาธารณะ

เพื่อให้การพัฒนาบรรลุตามวิสัยทัศน์ที่กำหนดไว้

ครุภัณฑ์คอมพิวเตอร์หรืออิเล็กทรอนิกส์

จัดซื้อเครื่องคอมพิวเตอร์ สำหรับงานประมวลผล แบบที่ 1 จำนวน 24,000 บาท

- เพื่อจัดซื้อเครื่องคอมพิวเตอร์ สำหรับงานประมวลผล
แบบที่ 1 * (จอแสดงผลขนาดไม่น้อยกว่า 19 นิ้ว)
ราคา 24,000 บาท จำนวน 1 เครื่อง ตั้งไว้ 24,000 บาท
คุณลักษณะพื้นฐานตามเกณฑ์ราคากลางและคุณลักษณะ
พื้นฐานการจัดหาอุปกรณ์และระบบคอมพิวเตอร์
ฉบับเดือนมีนาคม 2566 ข้อ 7 รายละเอียดดังนี้
- มีหน่วยประมวลผลกลาง (CPU) ไม่น้อยกว่า 6 แกนหลัก
(6 core) และ 12 แกนเสมือน (12 Thread) และ
มีเทคโนโลยีเพิ่มสัญญาณนาฬิกาได้ในกรณี
ที่ต้องใช้ความสามารถในการประมวลผลสูง
(Turbo Boost หรือ Max Boost) โดยมีความเร็วสัญญาณ
นาฬิกาสูงสุด ไม่น้อยกว่า 4.2 GHz จำนวน 1 หน่วย
 - หน่วยประมวลผลกลาง (CPU) มีหน่วยความจำ
แบบ Cache Memory รวมในระดับ (Level) เดียวกัน
ขนาดไม่น้อยกว่า 8 MB
 - มีหน่วยประมวลผลเพื่อแสดงผล โดยมีคุณลักษณะ
อย่างใดอย่างหนึ่ง หรือดีกว่า ดังนี้
 - 1) เป็นแผงวงจรเพื่อแสดงผลแยกจากแผงวงจรหลัก
ที่มีหน่วยความจำ ขนาดไม่น้อยกว่า 2 GB หรือ
 - 2) มีหน่วยประมวลผลเพื่อแสดงผลติดตั้งอยู่ใน
หน่วยประมวลผลกลาง แบบ Graphics Processing Unit
ที่สามารถใช้หน่วยความจำหลักในการแสดงผล
ขนาดไม่น้อยกว่า 2 GB หรือ
 - 3) มีหน่วยประมวลผลเพื่อแสดงผลที่มีความสามารถในการ
ใช้หน่วยความจำหลักในการแสดงผลขนาด
ไม่น้อยกว่า 2 GB
 - มีหน่วยความจำหลัก (RAM) ชนิด DDR4 หรือดีกว่า
มีขนาดไม่น้อยกว่า 8 GB
 - มีหน่วยจัดเก็บข้อมูล ชนิด SATA หรือ ดีกว่า ขนาดความจุ
ไม่น้อยกว่า 1 TB หรือชนิด Solid State Drive ขนาดความจุ

วันที่พิมพ์ : 27/7/2566 13:19:23

- ไม่น้อยกว่า 250 GB จำนวน 1 หน่วย
 - มีช่องเชื่อมต่อระบบเครือข่าย (Network Interface) แบบ 10/100/1000 Base-T หรือดีกว่า จำนวน ไม่น้อยกว่า 1 ช่อง
 - มีช่องเชื่อมต่อ (Interface) แบบ USB 2.0 หรือดีกว่า ไม่น้อยกว่า 3 ช่อง
 - มีแป้นพิมพ์และเมาส์
 - มีจอแสดงผลภาพขนาดไม่น้อยกว่า 19 นิ้ว จำนวน 1 หน่วย
- งานสวัสดิการสังคมและสังคมสงเคราะห์ ตั้งไว้ 24,000 บาท (สำนักปลัดเทศบาล)
- เป็นไปตามเกณฑ์ราคากลางและคุณลักษณะพื้นฐานการจัดหาอุปกรณ์และระบบคอมพิวเตอร์ ฉบับเดือนมีนาคม 2566
 - เป็นไปตามหนังสือกระทรวงมหาดไทย ที่ มท 0810.3/ว6046 ลงวันที่ 19 ตุลาคม 2561 เรื่อง ชักซ้อมแนวทางการจัดทำแผนพัฒนาท้องถิ่นฯ ข้อ 4 โครงการพัฒนาและครุภัณฑ์ที่จะบรรจุ อยู่ในแผนพัฒนาท้องถิ่น คือ โครงการและครุภัณฑ์ ที่ดำเนินการจัดทำบริการสาธารณะและกิจกรรมสาธารณะ เพื่อให้การพัฒนาบรรลุตามวิสัยทัศน์ที่กำหนดไว้

จัดซื้อเครื่องพิมพ์แบบฉีดหมึกพร้อมติดตั้งถังหมึกพิมพ์ (Ink Tank Printer) จำนวน 8,200 บาท

เพื่อจัดซื้อเครื่องพิมพ์แบบฉีดหมึกพร้อมติดตั้ง

ถังหมึกพิมพ์ (Ink Tank Printer)

ราคา 4,100 บาท จำนวน 2 เครื่อง ตั้งไว้ 8,200 บาท

คุณลักษณะพื้นฐานตามเกณฑ์ราคากลางและ

คุณลักษณะพื้นฐานการจัดการจัดหาอุปกรณ์และระบบคอมพิวเตอร์

ฉบับเดือนมีนาคม 2566 ข้อ 43 รายละเอียดดังนี้

- เป็นเครื่องพิมพ์แบบฉีดหมึกพร้อมติดตั้งถังหมึกพิมพ์

(Ink Tank Printer) จากโรงงานผู้ผลิต

- มีความละเอียดในการพิมพ์ไม่น้อยกว่า 1,200x1,200 dpi

- มีความเร็วในการพิมพ์ร่างขาวสำหรับกระดาษ

ขนาด A4 ไม่น้อยกว่า 19 หน้าต่อนาที (ppm)

หรือ 8.8 ภาพต่อนาที

- มีความเร็วในการพิมพ์ร่างสีสำหรับกระดาษขนาด A4

ไม่น้อยกว่า 15 หน้าต่อนาที (ppm) หรือ 5 ภาพ

ต่อนาที (ipm)

- มีช่องเชื่อมต่อ (Interface) แบบ USB 2.0 หรือดีกว่า

จำนวนไม่น้อยกว่า 1 ช่อง

- มีถาดใส่กระดาษได้รวมกันไม่น้อยกว่า 50 แผ่น

- สามารถใช้ได้กับ A4, Letter, Legal และสามารถ

กำหนดขนาดของกระดาษเองได้

งานสวัสดิการสังคมและสังคมสงเคราะห์ ตั้งไว้ 8,200 บาท

(สำนักปลัดเทศบาล)

- เป็นไปตามเกณฑ์ราคากลางและคุณลักษณะ

พื้นฐานการจัดการจัดหาอุปกรณ์และระบบคอมพิวเตอร์

ฉบับเดือนมีนาคม 2566

- เป็นไปตามหนังสือกระทรวงมหาดไทย

ที่ มท 0810.3/ว6046 ลงวันที่ 19 ตุลาคม 2561

เรื่อง ชักซ้อมแนวทางการจัดทำแผนพัฒนาท้องถิ่นฯ ข้อ 4

โครงการพัฒนาและครุภัณฑ์ที่จะบรรจุ

อยู่ในแผนพัฒนาท้องถิ่น คือ โครงการและครุภัณฑ์

ที่ดำเนินการจัดทำบริการสาธารณะและกิจกรรมสาธารณะ

เพื่อให้การพัฒนาบรรลุตามวิสัยทัศน์ที่กำหนดไว้

แผนงานเคหะและชุมชน

งานบริหารทั่วไปเกี่ยวกับเคหะและชุมชน	รวม	1,610,000 บาท
งบบุคลากร	รวม	840,000 บาท
เงินเดือน (ฝ่ายประจำ)	รวม	840,000 บาท
ค่าตอบแทนพนักงานจ้าง	จำนวน	756,000 บาท
<p> เพื่อจ่ายเป็นค่าตอบแทนพนักงานจ้างตามภารกิจ และพนักงานจ้างทั่วไป รวมถึงปรับปรุงค่าตอบแทน จำนวน 7 อัตรา จำนวน 12 เดือน งานบริหารทั่วไปเกี่ยวกับเคหะและชุมชน ตั้งไว้ 756,000 บาท (กองช่าง)</p> <ul style="list-style-type: none"> - เป็นไปตามพระราชบัญญัติระเบียบบริหารงานบุคคล ส่วนท้องถิ่น พ.ศ. 2542 - เป็นไปตามแผนอัตรากำลัง 3 ปี (พ.ศ. 2567 - 2569) ของเทศบาลตำบลบ่อพลับ 		
เงินเพิ่มต่าง ๆ ของพนักงานจ้าง	จำนวน	84,000 บาท
<p> เพื่อจ่ายเป็นเงินเพิ่มค่าครองชีพชั่วคราวของพนักงานจ้าง จำนวน 7 อัตรา จำนวน 12 เดือน งานบริหารทั่วไปเกี่ยวกับเคหะและชุมชน ตั้งไว้ 84,000 บาท (กองช่าง)</p> <ul style="list-style-type: none"> - เป็นไปตามพระราชบัญญัติระเบียบบริหารงานบุคคล ส่วนท้องถิ่น พ.ศ. 2542 - เป็นไปตามแผนอัตรากำลัง 3 ปี (พ.ศ. 2567 - 2569) ของเทศบาลตำบลบ่อพลับ 		
งบดำเนินงาน	รวม	770,000 บาท

ค่าใช้จ่าย

รวม

400,000 บาท

รายจ่ายเพื่อให้ได้มาซึ่งบริการ

รายจ่ายเพื่อให้ได้มาซึ่งบริการ จำนวน 200,000 บาท

เพื่อจ่ายเป็นค่าใช้จ่ายเพื่อให้ได้มาซึ่งบริการ เช่น
 ค่าถ่ายเอกสาร , ค่าเย็บหนังสือหรือเข้าปกหนังสือ ,
 ค่าซั๊กฟอก , ค่ากำจัดขยะหรือสิ่งปฏิกูล ,
 ค่าระวางบรรทุก , ค่าเช่าทรัพย์สิน(ยกเว้นค่าเช่าบ้าน) ,
 ค่าโฆษณาและเผยแพร่ประชาสัมพันธ์ ,
 ค่าธรรมเนียมต่างๆ , ค่าเบี้ยประกัน ,
 ค่าใช้จ่ายในการดำเนินคดีตามคำพิพากษา ,
 ค่าจ้างเหมาบริการบุคคลภายนอก เช่น ค่าจ้างที่ปรึกษา
 ค่าจ้างออกแบบ ค่ารับรองแบบ ค่าจ้างทนายความ
 ค่าจ้างแรงงานราษฎรกรณีดำเนินการเอง ,
 ค่าจ้างเหมาที่มีลักษณะการจ้างทำเพื่อให้ได้มา
 ซึ่งป้ายประชาสัมพันธ์ ป้ายชื่อสำนักงาน หรือป้ายอื่นๆ
 ที่ไม่มีลักษณะเป็นสิ่งก่อสร้าง, ค่าติดตั้งไฟฟ้าเพื่อใช้ในอาคาร ,
 ค่าติดตั้งประปาเพื่อใช้ในอาคาร , ค่าติดตั้งโทรศัพท์
 ค่าใช้จ่ายต่างๆติดตั้งโทรศัพท์ ยกเว้นค่าเครื่องโทรศัพท์ฟวง
 ภายในและเครื่องโทรศัพท์ภายใน , ค่าติดตั้งเครื่องรับ
 สัญญาณต่างๆ (ที่ไม่เข้าลักษณะที่ดินและสิ่งก่อสร้าง)
 ฯลฯ

งานบริหารทั่วไปเกี่ยวกับเคหะและชุมชน

ตั้งไว้ 200,000 บาท

(กองช่าง)

- เป็นไปตามระเบียบกระทรวงมหาดไทยว่าด้วย
 การเบิกค่าใช้จ่ายในการบริหารงาน
 ขององค์กรปกครองส่วนท้องถิ่น พ.ศ. 2562
- ระเบียบกระทรวงมหาดไทยว่าด้วยค่าใช้จ่ายในการ
 จัดทำประกันภัยทรัพย์สินขององค์กรปกครองส่วนท้องถิ่น
 พ.ศ. 2562 และแก้ไขเพิ่มเติม(ฉบับที่ 2) พ.ศ. 2563
- หนังสือกระทรวงมหาดไทย ที่ มท 0808.2/ว 4759
 ลงวันที่ 19 สิงหาคม 2564
- หนังสือกระทรวงมหาดไทย ที่ มท 0808.2/ว 1317
 ลงวันที่ 28 มีนาคม 2566
- หนังสือกระทรวงมหาดไทย ที่ มท 0808.2/ว 7302
 ลงวันที่ 30 กันยายน 256

ค่าบำรุงรักษาและซ่อมแซม	จำนวน	200,000 บาท
<p>เพื่อจ่ายเป็นค่าซ่อมแซมบำรุงรักษาทรัพย์สิน เพื่อให้สามารถใช้งานได้ตามปกติ งานบริหารทั่วไปเกี่ยวกับเคหะและชุมชน ตั้งไว้ 200,000 บาท (กองช่าง)</p> <ul style="list-style-type: none"> - เป็นไปตามระเบียบกระทรวงมหาดไทยว่าด้วย การเบิกค่าใช้จ่ายในการบริหารงาน ขององค์กรปกครองส่วนท้องถิ่น พ.ศ. 2562 - หนังสือกรมส่งเสริมการปกครองท้องถิ่น ที่ มท 0808.2/ว 1095 ลงวันที่ 28 พฤษภาคม 2564 - หนังสือกระทรวงมหาดไทย ที่ มท 0808.2/ว 1317 ลงวันที่ 28 มีนาคม 2566 		
ค่าวัสดุ	รวม	320,000 บาท
วัสดุไฟฟ้าและวิทยุ	จำนวน	300,000 บาท
<p>เพื่อจ่ายเป็นค่าวัสดุไฟฟ้าและวิทยุ ที่ เช่น ไมโครโฟน ขาดตั้งไมโครโฟน โคมไฟ โทรโข่ง ไม้ค้อยพร้อมเครื่องส่งสัญญาณ พิวส์ เทป ปลั๊กไฟฟ้า สวิตซ์ไฟฟ้า ฯลฯ งานบริหารทั่วไปเกี่ยวกับเคหะและชุมชน ตั้งไว้ 300,000 บาท (กองช่าง)</p> <ul style="list-style-type: none"> - เป็นไปตามระเบียบกระทรวงมหาดไทยว่าด้วย การเบิกค่าใช้จ่ายในการบริหารงาน ขององค์กรปกครองส่วนท้องถิ่น พ.ศ. 2562 - หนังสือกรมส่งเสริมการปกครองท้องถิ่นที่ มท 0808.2/ว 1095 ลงวันที่ 28 พฤษภาคม 2564 		

วัสดุก่อสร้าง

จำนวน

10,000 บาท

เพื่อจ่ายเป็นค่าวัสดุก่อสร้าง เช่น ไม้ต่างๆ ค้อน
น้ำมันทาไม้ คีม ชะแลง น้ำมันทาไม้ ทินเนอร์ สี
ปูนสีเมนต์ ท่อน้ำและอุปกรณ์ประปา
ท่อต่างๆ ท่อน้ำบาดาล ฯลฯ
งานบริหารทั่วไปเกี่ยวกับเคหะและชุมชน
ตั้งไว้ 10,000 บาท

(กองช่าง)

- เป็นไปตามระเบียบกระทรวงมหาดไทยว่าด้วย
การเบิกค่าใช้จ่ายในการบริหารงาน
ขององค์กรปกครองส่วนท้องถิ่น พ.ศ. 2562
- หนังสือกรมส่งเสริมการปกครองท้องถิ่น
ที่ มท 0808.2/ว 1095 ลงวันที่ 28 พฤษภาคม 2564

วัสดุสำรวจ

จำนวน

10,000 บาท

เพื่อจ่ายเป็นค่าวัสดุสำรวจ เช่น บันไดอลูมิเนียม
เครื่องมือดึงสายโทรศัพท์ ฯลฯ
งานบริหารทั่วไปเกี่ยวกับเคหะและชุมชน
ตั้งไว้ 10,000 บาท

(กองช่าง)

- เป็นไปตามระเบียบกระทรวงมหาดไทยว่าด้วย
การเบิกค่าใช้จ่ายในการบริหารงาน
ขององค์กรปกครองส่วนท้องถิ่น พ.ศ. 2562
- หนังสือกรมส่งเสริมการปกครองท้องถิ่น
ที่ มท 0808.2/ว 1095 ลงวันที่ 28 พฤษภาคม 2564

วันที่พิมพ์ : 27/7/2566 13:19:23

ค่าสาธารณูปโภค	รวม	50,000 บาท
ค่าไฟฟ้า	จำนวน	50,000 บาท
<p>เพื่อจ่ายเป็นค่ากระแสไฟฟ้าให้แก่การไฟฟ้าส่วนภูมิภาค จังหวัดนครปฐม เป็นค่ากระแสไฟฟ้า สำหรับค่ากระแสไฟฟ้าสาธารณะส่วน ที่เกินสิทธิขององค์กรปกครองส่วนท้องถิ่น งานบริหารทั่วไปเกี่ยวกับเคหะและชุมชน ตั้งไว้ 50,000 บาท (กองช่าง) - เป็นไปตามหนังสือกรมส่งเสริมการปกครองท้องถิ่น ด่วนที่สุด ที่ มท 0890.3/ว2271 ลงวันที่ 23 พฤศจิกายน 2552</p>		
งานสวนสาธารณะ	รวม	384,000 บาท
งบดำเนินงาน	รวม	346,000 บาท
ค่าใช้จ่าย	รวม	246,000 บาท
รายจ่ายเพื่อให้ได้มาซึ่งบริการ		
ค่าจ้างเหมาบริการสวนสาธารณะ	จำนวน	216,000 บาท
<p>เพื่อจ่ายเป็นค่าจ้างเหมาบริการสวนสาธารณะ จำนวน 2 คน อัตราคนละ 9,000 บาทต่อเดือน ระยะเวลา 12 เดือน งานสวนสาธารณะ ตั้งไว้ 216,000 บาท (กองช่าง) - เป็นไปตามระเบียบกระทรวงมหาดไทยว่าด้วย การเบิกค่าใช้จ่ายในการบริหารงาน ขององค์กรปกครองส่วนท้องถิ่น พ.ศ. 2562 - หนังสือกระทรวงมหาดไทย ที่ มท 0808.2/ว 1317 ลงวันที่ 28 มีนาคม 2566 - หนังสือกระทรวงมหาดไทย ที่ มท 0808.2/ว 7302 ลงวันที่ 30 กันยายน 2565</p>		

วันที่พิมพ์ : 27/7/2566 13:19:23

ค่าบำรุงรักษาและซ่อมแซม

จำนวน

30,000 บาท

เพื่อจ่ายเป็นค่าซ่อมแซมบำรุงรักษาทรัพย์สิน

เพื่อให้สามารถใช้งานได้ตามปกติ

งานสวนสาธารณะ ตั้งไว้ 30,000 บาท

(กองช่าง)

- เป็นไปตามระเบียบกระทรวงมหาดไทยว่าด้วย

การเบิกค่าใช้จ่ายในการบริหารงาน

ขององค์กรปกครองส่วนท้องถิ่น พ.ศ. 2562

- หนังสือกรมส่งเสริมการปกครองท้องถิ่น

ที่ มท 0808.2/ว 1095 ลงวันที่ 28 พฤษภาคม 2564

- หนังสือกระทรวงมหาดไทย ที่ มท 0808.2/ว 1317

ลงวันที่ 28 มีนาคม 2566

ค่าวัสดุ

รวม

100,000 บาท

วัสดุก่อสร้าง

จำนวน

30,000 บาท

เพื่อจ่ายเป็นค่าวัสดุก่อสร้าง เช่น ไม้ต่างๆ ค้อน

น้ำมันทาไม้ คีม ชะแลง น้ำมันทาไม้ ทินเนอร์ สี

ปูนซีเมนต์ ท่อน้ำและอุปกรณ์ประปา ท่อต่างๆ

ท่อน้ำบาดาล ฯลฯ

งานสวนสาธารณะ ตั้งไว้ 30,000 บาท

(กองช่าง)

- เป็นไปตามระเบียบกระทรวงมหาดไทยว่าด้วย

การเบิกค่าใช้จ่ายในการบริหารงาน

ขององค์กรปกครองส่วนท้องถิ่น พ.ศ. 2562

- หนังสือกรมส่งเสริมการปกครองท้องถิ่น

ที่ มท 0808.2/ว 1095 ลงวันที่ 28 พฤษภาคม 2564

<p>วัสดุการเกษตร</p> <p>เพื่อจ่ายเป็นค่าวัสดุการเกษตร เช่น เคียว สปริงเกอร์ จอบหมุน ผานไถกระทะ คราดซี่พรุนดินระหว่างแถว ขวน กระชัง มีดตัดต้นไม้ ปุ๋ย ยาป้องกันและ กำจัดศัตรูพืชและสัตว์ ฯลฯ งานสวนสาธารณะ ตั้งไว้ 70,000 บาท (กองช่าง)</p> <ul style="list-style-type: none"> - เป็นไปตามระเบียบกระทรวงมหาดไทยว่าด้วย การเบิกค่าใช้จ่ายในการบริหารงาน ขององค์กรปกครองส่วนท้องถิ่น พ.ศ. 2562 - หนังสือกรมส่งเสริมการปกครองท้องถิ่น ที่ มท 0808.2/ว 1095 ลงวันที่ 28 พฤษภาคม 2564 	<p>จำนวน</p> <p>70,000 บาท</p>
<p>งบลงทุน</p>	<p>รวม</p> <p>38,000 บาท</p>
<p>ค่าครุภัณฑ์</p>	<p>รวม</p> <p>38,000 บาท</p>
<p>ครุภัณฑ์งานบ้านงานครัว</p>	
<p>จัดซื้อเครื่องตัดหญ้าแบบข้อแข็ง</p> <p>เพื่อจ่ายเป็นค่าจัดซื้อเครื่องตัดหญ้าแบบข้อแข็ง ราคาตัวละ 9,500 บาท จำนวน 4 ตัว ตั้งไว้ 38,000 บาท คุณลักษณะตามบัญชีราคามาตรฐานครุภัณฑ์ สำนักงานประมาณ ฉบับเดือนธันวาคม 2565 ดังนี้ เครื่องตัดหญ้าแบบข้อแข็ง</p> <ol style="list-style-type: none"> 1) เป็นเครื่องตัดหญ้าแบบสะพาย 2) เครื่องยนต์ขนาดไม่น้อยกว่า 1.4 แรงม้า 3) ปริมาตรกระบอกสูบไม่น้อยกว่า 30 ซีซี 4) พร้อมใบมีด <p>งานสวนสาธารณะ ตั้งไว้ 38,000 บาท (กองช่าง)</p> <ul style="list-style-type: none"> - เป็นไปตามบัญชีราคามาตรฐานครุภัณฑ์ สำนักงานประมาณ ฉบับเดือนธันวาคม 2565 - เป็นไปตามแผนพัฒนาท้องถิ่น (พ.ศ.2566 – 2570) ฉบับที่ 2 ทบทวน ครั้งที่ 1/2565 หน้าที่ 111 ลำดับที่ 17 	<p>จำนวน</p> <p>38,000 บาท</p>

งานกำจัดขยะมูลฝอยและสิ่งปฏิกูล	รวม	4,802,800 บาท
งบบุคลากร	รวม	1,882,800 บาท
เงินเดือน (ฝ่ายประจำ)	รวม	1,882,800 บาท
ค่าตอบแทนพนักงานจ้าง	จำนวน	1,516,800 บาท

เพื่อจ่ายเป็นค่าตอบแทนพนักงานจ้างตามภารกิจ
และพนักงานจ้างทั่วไป รวมถึงปรับปรุงค่าตอบแทน
จำนวน 14 อัตรา จำนวน 12 เดือน

งานกำจัดขยะมูลฝอยและสิ่งปฏิกูล
ตั้งไว้ 1,516,800 บาท

(กองสาธารณสุขและสิ่งแวดล้อม)

- เป็นไปตามพระราชบัญญัติระเบียบบริหารงานบุคคล

ส่วนท้องถิ่น พ.ศ. 2542

- เป็นไปตามแผนอัตรากำลัง 3 ปี (พ.ศ. 2567 - 2569)

ของเทศบาลตำบลป้อพลับ

เงินเพิ่มต่าง ๆ ของพนักงานจ้าง

จำนวน

366,000 บาท

เพื่อจ่ายเป็นเงินเพิ่มค่าครองชีพชั่วคราวให้แก่
พนักงานจ้างตามภารกิจ และพนักงานจ้างทั่วไป
และเงินเพิ่มสำหรับพนักงานจ้างผู้ปฏิบัติงาน
ที่มีลักษณะเป็นการเสี่ยงภัยต่อสุขภาพ
รวมจำนวน 14 อัตรา จำนวน 12 เดือน
งานกำจัดขยะมูลฝอยและสิ่งปฏิกูล ตั้งไว้ 366,000 บาท
(กองสาธารณสุขและสิ่งแวดล้อม)

- เป็นไปตามพระราชบัญญัติระเบียบบริหารงานบุคคล
ส่วนท้องถิ่น พ.ศ. 2542

- หนังสือสำนักงาน ก.จ. ก.ท. และ ก.อบต.

ที่ มท 0809.3/ว 1372 ลงวันที่ 1 กรกฎาคม 2558

เรื่อง ประกาศ ก.จ. ก.ท. และ ก.อบต.

เรื่อง กำหนดมาตรฐานทั่วไปเกี่ยวกับหลักเกณฑ์การให้
พนักงานส่วนท้องถิ่นลูกจ้างและพนักงานจ้าง
ขององค์กรปกครองส่วนท้องถิ่นได้รับเงินเพิ่ม
การครองชีพชั่วคราว (ฉบับที่ 2)

- หนังสือสำนักงาน ก.จ. ก.ท. และ ก.อบต.

ที่ มท 0809.2/ว 138 ลงวันที่ 30 ธันวาคม 2558

เรื่อง ชักซ้อมแนวทางการคำนวณภาระค่าใช้จ่าย

ด้านการบริหารงานบุคคลขององค์กรปกครองส่วนท้องถิ่น

- ประกาศคณะกรรมการพนักงานเทศบาลจังหวัดนครปฐม

เรื่อง หลักเกณฑ์และเงื่อนไขเกี่ยวกับเงินเพิ่มสำหรับ

พนักงานจ้างผู้ปฏิบัติงานที่มีลักษณะเป็นการเสี่ยงภัย

ต่อสุขภาพ พ.ศ. 2564

งบดำเนินงาน	รวม	2,920,000 บาท
ค่าตอบแทน	รวม	30,000 บาท
ค่าตอบแทนการปฏิบัติงานนอกเวลาราชการ	จำนวน	30,000 บาท
<p> เพื่อจ่ายเป็นเงินตอบแทนให้แก่เจ้าหน้าที่ท้องถิ่น ที่ปฏิบัติงานนอกเวลาราชการในวันทำการหรือ ในวันหยุดราชการ โดยได้รับอนุมัติจากผู้บริหารท้องถิ่น ก่อนการปฏิบัติงานนอกเวลาราชการ งานกำจัดขยะมูลฝอยและสิ่งปฏิกูล ตั้งไว้ 30,000 บาท. (กองสาธารณสุขและสิ่งแวดล้อม)</p> <p> - เป็นไปตามระเบียบกระทรวงมหาดไทย ว่าด้วยการเบิกจ่ายเงินตอบแทนการปฏิบัติงาน นอกเวลาราชการขององค์กรปกครองส่วนท้องถิ่น พ.ศ. 2559</p>		
ค่าใช้จ่าย	รวม	2,400,000 บาท
<p> รายจ่ายเพื่อให้ได้มาซึ่งบริการ</p>		
ค่าจ้างเหมาบริการกำจัดสิ่งปฏิกูลและมูลฝอย	จำนวน	360,000 บาท
<p> เพื่อจ่ายเป็นค่าจ้างเหมาบริการกำจัดสิ่งปฏิกูลและมูลฝอย จำนวน 3 คน อัตราคนละ 10,000 บาทต่อเดือน ระยะเวลา 12 เดือน งานกำจัดขยะมูลฝอยและสิ่งปฏิกูล ตั้งไว้ 360,000 บาท (กองสาธารณสุขและสิ่งแวดล้อม)</p> <p> - เป็นไปตามระเบียบกระทรวงมหาดไทย ว่าด้วยการเบิกค่าใช้จ่ายในการบริหารงาน ขององค์กรปกครองส่วนท้องถิ่น พ.ศ. 2562</p> <p> - หนังสือกระทรวงมหาดไทย ที่ มท 0808.2/ว 1317 ลงวันที่ 28 มีนาคม 2566</p> <p> - หนังสือกระทรวงมหาดไทย ที่ มท 0808.2/ว 7302 ลงวันที่ 30 กันยายน 2565</p>		

รายจ่ายเพื่อให้ได้มาซึ่งบริการ

จำนวน

1,640,000 บาท

เพื่อจ่ายเป็นค่าใช้จ่ายเพื่อให้ได้มาซึ่งบริการ เช่น
 ค่าถ่ายเอกสาร , ค่าเย็บหนังสือหรือเข้าปกหนังสือ ,
 ค่าซักรีด , ค่ากำจัดขยะหรือสิ่งปฏิกูล , ค่าระวางบรรทุก ,
 ค่าเช่าทรัพย์สิน(ยกเว้นค่าเช่าบ้าน) ,
 ค่าโฆษณาและเผยแพร่ประชาสัมพันธ์ ,
 ค่าธรรมเนียมต่างๆ , ค่าเบี้ยประกัน ,
 ค่าใช้จ่ายในการดำเนินคดีตามคำพิพากษา ,
 ค่าจ้างเหมาบริการบุคคลภายนอก เช่น ค่าจ้างที่ปรึกษา
 ค่าจ้างนายความ , ค่าจ้างแรงงานราษฎรกรณีดำเนินการเอง ,
 ค่าจ้างเหมาที่มีลักษณะการจ้างทำ
 เพื่อให้ได้มาซึ่งป้ายประชาสัมพันธ์ ป้ายชื่อสำนักงาน
 หรือป้ายอื่นๆที่ไม่มีลักษณะเป็นสิ่งก่อสร้าง ,
 ค่ากำจัดสิ่งปฏิกูลและมูลฝอย

ฯลฯ

งานกำจัดขยะมูลฝอยและสิ่งปฏิกูล ตั้งไว้ 1,640,000 บาท

(กองสาธารณสุขและสิ่งแวดล้อม)

- เป็นไปตามระเบียบกระทรวงมหาดไทย

ว่าด้วยการเบิกค่าใช้จ่ายในการบริหารงาน

ขององค์กรปกครองส่วนท้องถิ่น พ.ศ. 2562

- ระเบียบกระทรวงมหาดไทยว่าด้วยค่าใช้จ่าย

ในการจัดทำประกันภัยทรัพย์สิน

ขององค์กรปกครองส่วนท้องถิ่น พ.ศ. 2562

และแก้ไขเพิ่มเติม(ฉบับที่ 2) พ.ศ. 2563

- หนังสือกระทรวงมหาดไทย ที่ มท 0808.2/ว 4759

ลงวันที่ 19 สิงหาคม 2564

- หนังสือกระทรวงมหาดไทย ที่ มท 0808.2/ว 1317

ลงวันที่ 28 มีนาคม 2566

- หนังสือกระทรวงมหาดไทย ที่ มท 0808.2/ว 7302

ลงวันที่ 30 กันยายน 256

รายจ่ายเกี่ยวเนื่องกับการปฏิบัติราชการที่ไม่เข้าลักษณะรายจ่ายงบรายจ่ายอื่น ๆ

<p>โครงการรณรงค์สร้างจิตสำนึกในการคัดแยกขยะในชุมชน</p> <p>เพื่อจ่ายเป็นค่าวัสดุ อุปกรณ์ ค่าจัดทำสื่อประชาสัมพันธ์ ค่าตอบแทนวิทยากร และค่าใช้จ่ายอื่น ๆ ที่เกี่ยวข้องและจำเป็นในการจัดทำโครงการนี้ งานกำจัดขยะมูลฝอยและสิ่งปฏิกูล ตั้งไว้ 50,000 บาท (กองสาธารณสุขและสิ่งแวดล้อม)</p> <ul style="list-style-type: none"> - เป็นไปตามระเบียบกระทรวงมหาดไทย ว่าด้วยค่าใช้จ่ายในการฝึกอบรม และการเข้ารับการฝึกอบรมของเจ้าหน้าที่ท้องถิ่น พ.ศ. 2557 - เป็นไปตามแผนพัฒนาท้องถิ่น (พ.ศ. 2566-2570) ฉบับที่ 2 ทบพวนครั้งที่ 1/2565 หน้าที่ 45 ลำดับที่ 10 	<p>จำนวน</p> <p>50,000 บาท</p>
<p>ค่าบำรุงรักษาและซ่อมแซม</p> <p>เพื่อจ่ายเป็นค่าซ่อมแซมบำรุงรักษาทรัพย์สิน เพื่อให้สามารถใช้งานได้ตามปกติ งานกำจัดขยะมูลฝอยและสิ่งปฏิกูล ตั้งไว้ 350,000 บาท (กองสาธารณสุขและสิ่งแวดล้อม)</p> <ul style="list-style-type: none"> - เป็นไปตามระเบียบกระทรวงมหาดไทย ว่าด้วยการเบิกค่าใช้จ่ายในการบริหารงาน ขององค์กรปกครองส่วนท้องถิ่น พ.ศ. 2562 - หนังสือกรมส่งเสริมการปกครองท้องถิ่น ที่ มท 0808.2/ว 1095 ลงวันที่ 28 พฤษภาคม 2564 - หนังสือกระทรวงมหาดไทย ที่ มท 0808.2/ว 1317 ลงวันที่ 28 มีนาคม 2566 	<p>จำนวน</p> <p>350,000 บาท</p>

ค่าวัสดุ	รวม	490,000 บาท
วัสดุยานพาหนะและขนส่ง	จำนวน	50,000 บาท

เพื่อจ่ายเป็นค่าวัสดุยานพาหนะและขนส่ง เช่น ไซควง
 ประแจแม่แรง กุญแจปากตาย กุญแจเลื่อน คีมล็อก
 ยางรถยนต์ น้ำมันเบรก ฟิล์มกรองแสง น้ำกลั่น เบาะรถยนต์
 เครื่องยนต์(อะไหล่) ชุดเกียร์รถยนต์ เบรก ครีซ
 พวงมาลัย หม้อน้ำ ฯลฯ

งานกำจัดขยะมูลฝอยและสิ่งปฏิกูล ตั้งไว้ 50,000 บาท
 (กองสาธารณสุขและสิ่งแวดล้อม)

- เป็นไปตามระเบียบกระทรวงมหาดไทย

ว่าด้วยการเบิกค่าใช้จ่ายในการบริหารงาน

ขององค์กรปกครองส่วนท้องถิ่น พ.ศ. 2562

- หนังสือกรมส่งเสริมการปกครองท้องถิ่น

ที่ มท 0808.2/ว 1095 ลงวันที่ 28 พฤษภาคม 2564

วัสดุเชื้อเพลิงและหล่อลื่น	จำนวน	440,000 บาท
----------------------------	-------	-------------

เพื่อจ่ายเป็นค่าวัสดุเชื้อเพลิงและหล่อลื่น

เช่น แก๊สหุงต้ม น้ำมันเชื้อเพลิง น้ำมันดีเซล

น้ำมันก๊าด น้ำมันเบนซิน น้ำมันเตา น้ำมันจาระบี

น้ำมันเครื่อง ถ่าน ก๊าซ น้ำมันเกียร์ น้ำมันหล่อลื่น ฯลฯ

งานกำจัดขยะมูลฝอยและสิ่งปฏิกูล ตั้งไว้ 440,000 บาท
 (กองสาธารณสุขและสิ่งแวดล้อม)

- เป็นไปตามระเบียบกระทรวงมหาดไทย

ว่าด้วยการเบิกค่าใช้จ่ายในการบริหารงาน

ขององค์กรปกครองส่วนท้องถิ่น พ.ศ. 2562

- หนังสือกรมส่งเสริมการปกครองท้องถิ่น

ที่ มท 0808.2/ว 1095 ลงวันที่ 28 พฤษภาคม 2564

แผนงานสร้างความเข้มแข็งของชุมชน

งานส่งเสริมและสนับสนุนความเข้มแข็งชุมชน	รวม	70,000 บาท
งบดำเนินงาน	รวม	70,000 บาท
ค่าใช้จ่าย	รวม	70,000 บาท
รายจ่ายเกี่ยวเนื่องกับการปฏิบัติราชการที่ไม่เข้าลักษณะรายจ่ายงบรายจ่ายอื่น ๆ		
โครงการฝึกอบรมอาชีพให้แก่ประชาชน	จำนวน	20,000 บาท
เพื่อจ่ายเป็นค่าใช้จ่ายในการจัดกิจกรรมอบรมให้ความรู้/ ค่าอาหาร/ค่าอาหารว่างและเครื่องดื่ม/ค่าตอบแทนวิทยากร/ ค่าผลิตสื่อประชาสัมพันธ์/ค่าจัดทำใบประกาศ/ ค่าเช่าอุปกรณ์ต่างๆ/ค่าวัสดุที่ใช้ในกิจกรรม/ ค่าใช้จ่ายอื่นๆ ที่จำเป็น ฯลฯ		
รายละเอียดตามโครงการที่กำหนด		
งานส่งเสริมและสนับสนุนความเข้มแข็งชุมชน		
ตั้งไว้ 20,000 บาท		
(สำนักปลัดเทศบาล)		
- เป็นไปตามระเบียบกระทรวงมหาดไทยว่าด้วย		
ค่าใช้จ่ายในการฝึกอบรมและการเข้ารับการฝึกอบรม		
ของเจ้าหน้าที่ท้องถิ่น พ.ศ. 2557		
- ระเบียบกระทรวงมหาดไทยว่าด้วยการรับเงิน		
เบิกจ่ายเงินและการตรวจเงินขององค์กรปกครองส่วนท้องถิ่น		
พ.ศ.2547 และที่แก้ไขเพิ่มเติม		
- เป็นไปตามแผนพัฒนาท้องถิ่น(พ.ศ. 2566-2570) ฉบับที่ 2		
ทบทวนครั้งที่ 1/2565 หน้าที่ 66 ลำดับที่ 4		

โครงการอบรมและพัฒนาอาชีพเพื่อคุณภาพชีวิตตามแนวทางเศรษฐกิจพอเพียง	จำนวน	50,000 บาท
--	-------	------------

เพื่อจ่ายเป็นค่าใช้จ่ายในการจัดกิจกรรมอบรมให้ความรู้/
 ค่าอาหาร/ค่าอาหารว่างและเครื่องดื่ม/ค่าตอบแทนวิทยากร/
 ค่าผลิตสื่อประชาสัมพันธ์/ค่าจัดทำใบประกาศ/
 ค่าเช่าอุปกรณ์ต่างๆ/ค่าวัสดุที่ใช้ในกิจกรรม/
 ค่าใช้จ่ายอื่นๆ ที่จำเป็น ฯลฯ

รายละเอียดตามโครงการที่กำหนด

งานส่งเสริมและสนับสนุนความเข้มแข็งชุมชน

ตั้งไว้ 50,000 บาท

(สำนักปลัดเทศบาล)

- เป็นไปตามระเบียบกระทรวงมหาดไทยว่าด้วย
 ค่าใช้จ่ายในการฝึกอบรมและการเข้ารับ
 การฝึกอบรมของเจ้าหน้าที่ท้องถิ่น พ.ศ. 2557
- ระเบียบกระทรวงมหาดไทยว่าด้วยการรับเงิน
 เบิกจ่ายเงินและการตรวจเงินขององค์กรปกครองส่วนท้องถิ่น
 พ.ศ.2547 และที่แก้ไขเพิ่มเติม
- เป็นไปตามแผนพัฒนาท้องถิ่น(พ.ศ. 2566-2570) ฉบับที่ 2
 ทบทวนครั้งที่ 1/2565 หน้าที่ 67 ลำดับที่ 8

แผนงานการศาสนา วัฒนธรรม และนันทนาการ

งานกีฬาและนันทนาการ	รวม	110,000 บาท
งบดำเนินงาน	รวม	110,000 บาท
ค่าใช้จ่าย	รวม	100,000 บาท
รายจ่ายเกี่ยวเนื่องกับการปฏิบัติราชการที่ไม่เข้าลักษณะรายจ่ายงบรายจ่ายอื่น ๆ		
โครงการจัดงานวันเด็ก	จำนวน	100,000 บาท
เพื่อจ่ายเป็นค่าใช้จ่ายในการดำเนินโครงการจัดงานวันเด็กแห่งชาติ เช่น จัดสถานที่ ค่าวัสดุและอุปกรณ์ ค่าอาหารและเครื่องดื่ม และค่าใช้จ่ายอื่นๆที่จำเป็นงานกีฬาและนันทนาการ ตั้งไว้ 100,000 บาท (กองการศึกษา)		
- เป็นไปตามระเบียบกระทรวงมหาดไทยว่าด้วยการเบิกค่าใช้จ่ายในการจัดงาน การจัดกิจกรรมสาธารณะ การส่งเสริมกีฬา และการแข่งขันกีฬา ขององค์กรปกครองส่วนท้องถิ่น พ.ศ. 2564		
- เป็นไปหนังสือกรมส่งเสริมการปกครองท้องถิ่น ส่วนที่ ๓๓๓๓.๒/ว ๒๘๗๓ ลงวันที่ ๒๐ ธันวาคม ๒๕๖๐		
- เป็นไปตามแผนพัฒนาท้องถิ่น (พ.ศ. ๒๕๖๖ - ๒๕๗๐) ฉบับที่ ๒ ทบทวนครั้งที่ ๑/๒๕๖๕ หน้า ๖๔ ลำดับที่ ๑		
ค่าวัสดุ	รวม	10,000 บาท
วัสดุกีฬา	จำนวน	10,000 บาท
เพื่อจ่ายเป็นค่าวัสดุกีฬา เช่น ห่วงยาง ลูกฟุตบอล ตะกร้อ ฯลฯ งานกีฬาและนันทนาการ ตั้งไว้ 10,000 บาท (กองการศึกษา)		
- เป็นไปตามระเบียบกระทรวงมหาดไทยว่าด้วยการเบิกค่าใช้จ่ายในการบริหารงาน ขององค์กรปกครองส่วนท้องถิ่น พ.ศ. ๒๕๖๒		
- เป็นไปตามหนังสือกรมส่งเสริมการปกครองท้องถิ่น ที่ มท ๐๘๐๘.๒/ว ๑๐๙๕ ลงวันที่ ๒๘ พฤษภาคม ๒๕๖๔		

งานศาสนาวัดนธรรมท้องถิ่น	รวม	220,000 บาท
งบดำเนินงาน	รวม	220,000 บาท
ค่าใช้จ่าย	รวม	220,000 บาท
รายจ่ายเกี่ยวเนื่องกับการปฏิบัติราชการที่ไม่เข้าลักษณะรายจ่ายงบรายจ่ายอื่น ๆ		
โครงการจัดงานประเพณีวันลอยกระทง	จำนวน	100,000 บาท
เพื่อจ่ายเป็นค่าใช้จ่ายในการดำเนินโครงการจัดงานประเพณีวันลอยกระทง เช่น ค่าใช้จ่ายพิธีศาสนา ค่าอาหารและเครื่องดื่ม ค่าการแสดง ค่าใช้จ่ายอื่นๆ ที่จำเป็นในการจัดงาน		
งานศาสนาวัดนธรรมท้องถิ่น ตั้งไว้ 100,000 บาท (กองการศึกษา)		
- เป็นไปตามระเบียบกระทรวงมหาดไทยว่าด้วยการเบิกค่าใช้จ่ายในการจัดงาน การจัดกิจกรรมสาธารณะ การส่งเสริมกีฬาและการแข่งขันกีฬา		
ขององค์กรปกครองส่วนท้องถิ่น พ.ศ. 2564		
- เป็นไปตามแผนพัฒนาท้องถิ่น (พ.ศ. 2566 - 2570) ฉบับที่ 2 ทบพทครั้งที่ 1/2565 หน้าที่ 64 ลำดับที่ 3		
โครงการจัดงานประเพณีวันสงกรานต์	จำนวน	100,000 บาท
เพื่อเป็นค่าใช้จ่ายในการดำเนินโครงการจัดงานประเพณีวันสงกรานต์ เช่น ค่าตกแต่งสถานที่ วัสดุอุปกรณ์ที่ใช้ในโครงการ		
ค่าอาหารและค่าใช้จ่ายอื่น ๆ ฯลฯ		
งานศาสนาวัดนธรรมท้องถิ่น ตั้งไว้ 100,000 บาท (กองการศึกษา)		
- เป็นไปตามระเบียบกระทรวงมหาดไทยว่าด้วยการเบิกค่าใช้จ่ายในการจัดงาน การจัดกิจกรรมสาธารณะ การส่งเสริมกีฬาและการแข่งขันกีฬา		
ขององค์กรปกครองส่วนท้องถิ่น พ.ศ. 2564		
- เป็นไปตามแผนพัฒนาท้องถิ่น (พ.ศ. 2566 - 2570) ฉบับที่ 2 ทบพทครั้งที่ 1/2565 หน้าที่ 64 ลำดับที่ 2		

วันที่พิมพ์ : 27/7/2566 13:19:23

โครงการแท่นเทียบเข้าพรรษา	จำนวน	20,000 บาท
<p>เพื่อเป็นค่าใช้จ่ายในโครงการแท่นเทียบเข้าพรรษา เช่น ค่าตักแต่งสถานที่ ค่าวัสดุอุปกรณ์ที่ใช้ในโครงการฯ และค่าใช้จ่ายอื่น ๆ ฯลฯ งานศาสนาวัดนธรรมท้องถิ่นตั้งไว้ 20,000 บาท (กองการศึกษา)</p> <ul style="list-style-type: none"> - เป็นไปตามระเบียบกระทรวงมหาดไทยว่าด้วย การเบิกค่าใช้จ่ายในการจัดงาน การจัดกิจกรรมสาธารณะ การส่งเสริมกีฬาและการแข่งขันกีฬา ขององค์กรปกครองส่วนท้องถิ่น พ.ศ. 2564 - เป็นไปตามแผนพัฒนาท้องถิ่น (พ.ศ. 2566 - 2570) ฉบับที่ 2 ทบทวนครั้งที่ 1/2565 หน้าที่ 65 ลำดับที่ 4 		
<u>แผนงานอุตสาหกรรมและการโยธา</u>		
งานบริหารทั่วไปเกี่ยวกับอุตสาหกรรมและการโยธา	รวม	4,591,460 บาท
งบบุคลากร	รวม	3,385,860 บาท
เงินเดือน (ฝ่ายประจำ)	รวม	3,385,860 บาท
เงินเดือนข้าราชการ หรือพนักงานส่วนท้องถิ่น	จำนวน	2,718,540 บาท
<p>เพื่อจ่ายเป็นเงินเดือน รวมถึงเงินเดือนขั้นเงินเดือนประจำปี ให้แก่พนักงานเทศบาล จำนวน 7 อัตรา จำนวน 12 เดือน งานบริหารทั่วไปเกี่ยวกับอุตสาหกรรมและการโยธา ตั้งไว้ 2,718,540 บาท (กองช่าง)</p> <ul style="list-style-type: none"> - เป็นไปตามพระราชบัญญัติระเบียบบริหารงานบุคคล ส่วนท้องถิ่น พ.ศ. 2542 - เป็นไปตามแผนอัตรากำลัง 3 ปี (พ.ศ. 2567 - 2569) ของเทศบาลตำบลบ่อพลับ 		

วันที่พิมพ์ : 27/7/2566 13:19:23

เงินประจำตำแหน่ง

จำนวน

78,000 บาท

เพื่อจ่ายเป็นเงินประจำตำแหน่งรายเดือน
ให้แก่พนักงานผู้มีสิทธิ จำนวน 3 อัตรา จำนวน 12 เดือน
งานบริหารทั่วไปเกี่ยวกับอุตสาหกรรมและการโยธา
ตั้งไว้ 78,000 บาท

(กองช่าง)

- เป็นไปตามพระราชบัญญัติระเบียบบริหารงานบุคคล
ส่วนท้องถิ่น พ.ศ. 2542
- เป็นไปตามแผนอัตรากำลัง 3 ปี (พ.ศ. 2567 - 2569)
ของเทศบาลตำบลบ่อพลับ

ค่าตอบแทนพนักงานจ้าง

จำนวน

589,320 บาท

เพื่อจ่ายเป็นค่าตอบแทนพนักงานจ้างตามภารกิจ
และพนักงานจ้างทั่วไป รวมถึงปรับปรุงค่าตอบแทน
จำนวน 3 อัตรา จำนวน 12 เดือน
งานบริหารทั่วไปเกี่ยวกับอุตสาหกรรมและการโยธา
ตั้งไว้ 589,320 บาท

(กองช่าง)

- เป็นไปตามพระราชบัญญัติระเบียบบริหารงานบุคคล
ส่วนท้องถิ่น พ.ศ. 2542
- เป็นไปตามแผนอัตรากำลัง 3 ปี (พ.ศ. 2567 - 2569)
ของเทศบาลตำบลบ่อพลับ

งบดำเนินงาน	รวม	1,069,600 บาท
ค่าตอบแทน	รวม	124,600 บาท
ค่าเช่าบ้าน	จำนวน	60,000 บาท
<p> เพื่อจ่ายเป็นเงินค่าเช่าบ้านให้แก่ข้าราชการ/ พนักงานส่วนท้องถิ่นที่มีสิทธิได้รับตามอัตรา ที่ระเบียบฯ กำหนด งานบริหารทั่วไปเกี่ยวกับอุตสาหกรรมและการโยธา ตั้งไว้ 60,000 บาท (กองช่าง) - เป็นไปตามระเบียบกระทรวงมหาดไทยว่าด้วย ค่าเช่าบ้านของข้าราชการส่วนท้องถิ่น พ.ศ. 2548 และแก้ไขเพิ่มเติมถึง(ฉบับที่ 5) พ.ศ. 2565 - หนังสือกระทรวงมหาดไทย ที่ มท 0808.2/ว 0679 ลงวันที่ 6 กุมภาพันธ์ 2561</p>		
เงินช่วยเหลือการศึกษาบุตร		
เงินช่วยเหลือการศึกษาบุตรข้าราชการ/พนักงาน/ลูกจ้างประจำ	จำนวน	64,600 บาท
<p> เพื่อจ่ายเป็นเงินช่วยเหลือการศึกษาบุตรให้แก่ ข้าราชการ/พนักงานส่วนท้องถิ่น ลูกจ้างประจำ ที่มีสิทธิได้รับตามอัตราที่ระเบียบฯ กำหนด งานบริหารทั่วไปเกี่ยวกับอุตสาหกรรมและการโยธา ตั้งไว้ 64,600 บาท (กองช่าง) - เป็นไปตามระเบียบกระทรวงมหาดไทยว่าด้วย เงินสวัสดิการเกี่ยวกับการศึกษาบุตร ขององค์กรปกครองส่วนท้องถิ่น พ.ศ. 2563</p>		
ค่าใช้จ่าย	รวม	510,000 บาท

วันที่พิมพ์ : 27/7/2566 13:19:23

รายจ่ายเพื่อให้ได้มาซึ่งบริการ

รายจ่ายเพื่อให้ได้มาซึ่งบริการ

จำนวน

200,000 บาท

เพื่อจ่ายเป็นค่าใช้จ่ายเพื่อให้ได้มาซึ่งบริการ เช่น ค่าถ่ายเอกสาร
 ค่าเย็บหนังสือหรือเข้าปกหนังสือ , ค่าซั๊กฟอก ,
 ค่ากำจัดขยะหรือสิ่งปฏิกูล , ค่าระวางบรรทุก ,
 ค่าเช่าทรัพย์สิน(ยกเว้นค่าเช่าบ้าน) ,
 ค่าโฆษณาและเผยแพร่ประชาสัมพันธ์ , ค่าธรรมเนียมต่างๆ ,
 ค่าเบี้ยประกัน , ค่าใช้จ่ายในการดำเนินคดีตามคำพิพากษา ,
 ค่าจ้างเหมาบริการบุคคลภายนอก เช่น ค่าจ้างที่ปรึกษา
 ค่าจ้างออกแบบ ค่ารับรองแบบ ค่าจ้างแรงงานราษฎร
 กรณีดำเนินการเอง , ค่าจ้างเหมาที่มีลักษณะการจ้างทำ
 เพื่อให้ได้มาซึ่งป้ายประชาสัมพันธ์ ป้ายชื่อสำนักงาน
 หรือป้ายอื่นๆที่ไม่มีลักษณะเป็นสิ่งก่อสร้าง ,
 ค่าติดตั้งไฟฟ้าเพื่อใช้ในอาคาร ,
 ค่าติดตั้งประปาเพื่อใช้ในอาคาร ,
 ค่าติดตั้งโทรศัพท์ ค่าใช้จ่ายต่างๆติดตั้งโทรศัพท์
 ยกเว้นค่าเครื่องโทรศัพท์พ่วงภายในและ
 เครื่องโทรศัพท์ภายใน , ค่าติดตั้งเครื่องรับสัญญาณต่างๆ
 (ที่ไม่เข้าลักษณะที่ดินและสิ่งก่อสร้าง) ฯลฯ
 งานบริหารทั่วไปเกี่ยวกับอุตสาหกรรมและการโยธา
 ตั้งไว้ 200,000 บาท

(กองช่าง)

- เป็นไปตามระเบียบกระทรวงมหาดไทยว่าด้วย
 การเบิกค่าใช้จ่ายในการบริหารงาน
 ขององค์กรปกครองส่วนท้องถิ่น พ.ศ. 2562
- ระเบียบกระทรวงมหาดไทยว่าด้วย
 ค่าใช้จ่ายในการจัดทำประกันภัยทรัพย์สิน
 ขององค์กรปกครองส่วนท้องถิ่น พ.ศ. 2562
 และแก้ไขเพิ่มเติม(ฉบับที่ 2) พ.ศ. 2563
- หนังสือกระทรวงมหาดไทย ที่ มท 0808.2/ว 4759
 ลงวันที่ 19 สิงหาคม 2564
- หนังสือกระทรวงมหาดไทย ที่ มท 0808.2/ว 1317
 ลงวันที่ 28 มีนาคม 2566
- หนังสือกระทรวงมหาดไทย ที่ มท 0808.2/ว 7302
 ลงวันที่ 30 กันยายน 2565

วันที่พิมพ์ : 27/7/2566 13:19:23

รายการเกี่ยวเนื่องกับการปฏิบัติราชการที่ไม่เข้าลักษณะรายจ่ายงบรายจ่ายอื่น ๆ

ค่าใช้จ่ายในการเดินทางไปราชการ	จำนวน	30,000 บาท
<p>เพื่อจ่ายเป็นค่าใช้จ่ายในการเดินทางไปราชการ ในราชอาณาจักร หรือการเดินทางไปราชการ ต่างประเทศชั่วคราว ให้แก่เจ้าหน้าที่ที่ได้รับอนุมัติ ให้เดินทางไปราชการ เช่น ค่าเบี้ยเลี้ยงเดินทาง ค่าพาหนะ ค่าเช่าที่พัก ฯลฯ งานบริหารทั่วไปเกี่ยวกับอุตสาหกรรมและการโยธา ตั้งไว้ 30,000 บาท (กองช่าง)</p> <ul style="list-style-type: none"> - เป็นไปตามระเบียบกระทรวงมหาดไทยว่าด้วย ค่าใช้จ่ายในการเดินทางไปราชการ ของเจ้าหน้าที่ท้องถิ่น พ.ศ. 2555 และแก้ไขเพิ่มเติมถึง (ฉบับที่ 4) พ.ศ. 2561 - หนังสือกระทรวงมหาดไทย ที่ มท 0808.2/ ว 1797 ลงวันที่ 2 เมษายน 2561 - หนังสือกรมส่งเสริมการปกครองท้องถิ่น ที่ มท 0808.2/ ว 388 ลงวันที่ 24 กุมภาพันธ์ 2564 	-	
ค่าลงทะเบียนในการฝึกอบรม	จำนวน	80,000 บาท
<p>เพื่อจ่ายเป็นค่าใช้จ่ายในการฝึกอบรม งานบริหารทั่วไปเกี่ยวกับอุตสาหกรรมและการโยธา ตั้งไว้ 80,000 บาท (กองช่าง)</p> <ul style="list-style-type: none"> - เป็นไปตามระเบียบกระทรวงมหาดไทยว่าด้วย ค่าใช้จ่ายในการฝึกอบรมและการเข้ารับ การฝึกอบรมของเจ้าหน้าที่ท้องถิ่น พ.ศ. 2557 		

วันที่พิมพ์ : 27/7/2566 13:19:23

ค่าบำรุงรักษาและซ่อมแซม

จำนวน

200,000 บาท

เพื่อจ่ายเป็นค่าซ่อมแซมบำรุงรักษาทรัพย์สิน
เพื่อให้สามารถใช้งานได้ตามปกติ
งานบริหารทั่วไปเกี่ยวกับอุตสาหกรรมและการโยธา
ตั้งไว้ 200,000 บาท

(กองช่าง)

- เป็นไปตามระเบียบกระทรวงมหาดไทยว่าด้วย
การเบิกค่าใช้จ่ายในการบริหารงาน
ขององค์กรปกครองส่วนท้องถิ่น พ.ศ. 2562
- หนังสือกรมส่งเสริมการปกครองท้องถิ่น
ที่ มท 0808.2/ว 1095 ลงวันที่ 28 พฤษภาคม 2564
- หนังสือกระทรวงมหาดไทย ที่ มท 0808.2/ว 1317
ลงวันที่ 28 มีนาคม 2566

ค่าวัสดุ

รวม

435,000 บาท

วัสดุสำนักงาน

จำนวน

25,000 บาท

เพื่อจ่ายเป็นค่าวัสดุสำนักงาน เช่น กระดาษ ปากกา
สิ่งพิมพ์ที่ได้จากการซื้อ ธงชาติ ฯลฯ
งานบริหารทั่วไปเกี่ยวกับอุตสาหกรรมและการโยธา
ตั้งไว้ 25,000 บาท

(กองช่าง)

- เป็นไปตามระเบียบกระทรวงมหาดไทยว่าด้วย
การเบิกค่าใช้จ่ายในการบริหารงาน
ขององค์กรปกครองส่วนท้องถิ่น พ.ศ. 2562
- หนังสือกรมส่งเสริมการปกครองท้องถิ่น
ที่ มท 0808.2/ว 1095 ลงวันที่ 28 พฤษภาคม 2564

วันที่พิมพ์ : 27/7/2566 13:19:23

วัสดุก่อสร้าง

จำนวน

200,000 บาท

เพื่อจ่ายเป็นค่าวัสดุก่อสร้าง เช่น ไม้ต่างๆ ค้อน
น้ำมันทาไม้ คีม ชะแลง น้ำมันทาไม้ ทินเนอร์ สี
ปูนซีเมนต์ ท่อน้ำและอุปกรณ์ประปา ท่อต่างๆ
ท่อน้ำบาดาล ฯลฯ
งานบริหารทั่วไปเกี่ยวกับอุตสาหกรรมและการโยธา
ตั้งไว้ 200,000 บาท

(กองช่าง)

- เป็นไปตามระเบียบกระทรวงมหาดไทยว่าด้วย
การเบิกค่าใช้จ่ายในการบริหารงาน
ขององค์กรปกครองส่วนท้องถิ่น พ.ศ. 2562
- หนังสือกรมส่งเสริมการปกครองท้องถิ่น
ที่ มท 0808.2/ว 1095 ลงวันที่ 28 พฤษภาคม 2564

วัสดุยานพาหนะและขนส่ง

จำนวน

30,000 บาท

เพื่อจ่ายเป็นค่าวัสดุยานพาหนะและขนส่ง เช่น
ไขควง ประแจ แม่แรง กุญแจปากตาย กุญแจเลื่อน
คีมลือค ยางรถยนต์ น้ำมันเบรก ฟิล์มกรองแสง
น้ำกลั่น เบาะรถยนต์ เครื่องยนต์(อะไหล่) ชุดเกียร์รถยนต์
เบรก ครัช พวงมาลัย หม้อน้ำ ฯลฯ
งานบริหารทั่วไปเกี่ยวกับอุตสาหกรรมและการโยธา
ตั้งไว้ 30,000 บาท

(กองช่าง)

- เป็นไปตามระเบียบกระทรวงมหาดไทยว่าด้วย
การเบิกค่าใช้จ่ายในการบริหารงาน
ขององค์กรปกครองส่วนท้องถิ่น พ.ศ. 2562
- หนังสือกรมส่งเสริมการปกครองท้องถิ่น
ที่ มท 0808.2/ว 1095 ลงวันที่ 28 พฤษภาคม 2564

วันที่พิมพ์ : 27/7/2566 13:19:23

วัสดุเชื้อเพลิงและหล่อลื่น

จำนวน

150,000 บาท

เพื่อจ่ายเป็นค่าวัสดุเชื้อเพลิงและหล่อลื่น เช่น
แก๊สหุงต้ม น้ำมันเชื้อเพลิง น้ำมันดีเซล น้ำมันก๊าด
น้ำมันเบนซิน น้ำมันเตา น้ำมันจาระบี น้ำมันเครื่อง
ถ่าน ก๊าซ น้ำมันเกียร์ น้ำมันหล่อลื่น ฯลฯ
งานบริหารทั่วไปเกี่ยวกับอุตสาหกรรมและการโยธา
ตั้งไว้ 150,000 บาท

(กองช่าง)

- เป็นไปตามระเบียบกระทรวงมหาดไทยว่าด้วย
การเบิกค่าใช้จ่ายในการบริหารงาน
ขององค์กรปกครองส่วนท้องถิ่น พ.ศ. 2562
- หนังสือกรมส่งเสริมการปกครองท้องถิ่น
ที่ มท 0808.2/ว 1095 ลงวันที่ 28 พฤษภาคม 2564

วัสดุคอมพิวเตอร์

จำนวน

30,000 บาท

เพื่อจ่ายเป็นค่าวัสดุคอมพิวเตอร์ เช่น
แผ่นหรือจานบันทึกข้อมูล อุปกรณ์บันทึกข้อมูล
หัวพิมพ์หรือแถบพิมพ์สำหรับเครื่องพิมพ์คอมพิวเตอร์
แผงแป้นอักขระหรือแป้นพิมพ์ เม้าส์ ฯลฯ
งานบริหารทั่วไปเกี่ยวกับอุตสาหกรรมและการโยธา
ตั้งไว้ 30,000 บาท

(กองช่าง)

- เป็นไปตามระเบียบกระทรวงมหาดไทยว่าด้วย
การเบิกค่าใช้จ่ายในการบริหารงาน
ขององค์กรปกครองส่วนท้องถิ่น พ.ศ. 2562
- หนังสือกรมส่งเสริมการปกครองท้องถิ่น
ที่ มท 0808.2/ว 1095 ลงวันที่ 28 พฤษภาคม 2564

วันที่พิมพ์ : 27/7/2566 13:19:23

งบลงทุน	รวม	136,000 บาท
ค่าครุภัณฑ์	รวม	136,000 บาท
ครุภัณฑ์สำนักงาน		
จัดซื้อเครื่องถ่ายเอกสาร ระบบดิจิตอล (ขาว - ดำ) ความเร็ว 30 แผ่นต่อนาที	จำนวน	120,000 บาท

เพื่อจ่ายเป็นค่าจัดเครื่องถ่ายเอกสาร

ราคา 120,000 บาท จำนวน 1 เครื่อง ตั้งไว้ 120,000 บาท

คุณลักษณะตามบัญชีราคามาตรฐานครุภัณฑ์

สำนักงานประมาณ ฉบับเดือนธันวาคม 2565

รายละเอียด ดังนี้

เครื่องถ่ายเอกสาร ระบบดิจิตอล (ขาว - ดำ)

ความเร็ว 30 แผ่นต่อนาที

- 1) ขนาดที่กำหนดเป็นขนาดความเร็วขั้นต่ำ
- 2) เป็นระบบมัลติฟังก์ชัน
- 3) เป็นระบบกระดาษธรรมดา ชนิดหมึกผง

ย่อ - ขยายได้

งานบริหารทั่วไปเกี่ยวกับอุตสาหกรรมและการโยธา

ตั้งไว้ 120,000 บาท

(กองช่าง)

- เป็นไปตามบัญชีราคามาตรฐานครุภัณฑ์ สำนักงานประมาณ

ฉบับเดือนธันวาคม 2565

- เป็นไปตามหนังสือกระทรวงมหาดไทย

ที่ มท 0810.3/ว6046 ลงวันที่ 19 ตุลาคม 2561

เรื่อง ชักซ้อมแนวทางการจัดทำแผนพัฒนาท้องถิ่นฯ ข้อ 4

โครงการพัฒนาและครุภัณฑ์ที่จะบรรจุอยู่ใน

แผนพัฒนาท้องถิ่น คือ โครงการและครุภัณฑ์

ที่ดำเนินการจัดทำบริการสาธารณะและกิจกรรมสาธารณะ

เพื่อให้การพัฒนาบรรลุตามวิสัยทัศน์ที่กำหนดไว้

ครุภัณฑ์คอมพิวเตอร์หรืออิเล็กทรอนิกส์

วันที่พิมพ์ : 27/7/2566 13:19:23

จัดซื้อเครื่องพิมพ์ Multifunction แบบฉีดหมึกพร้อมติดตั้งถังหมึก จำนวน 8,000 บาท
พิมพ์ (Ink Tank Printer)

- เพื่อจัดซื้อเครื่องพิมพ์ Multifunction แบบฉีดหมึก
พร้อมติดตั้งถังหมึกพิมพ์ (Ink Tank Printer)
ราคา 8,000 บาท จำนวน 1 เครื่อง ตั้งไว้ 8,000 บาท
คุณลักษณะพื้นฐานตามเกณฑ์ราคากลางและคุณลักษณะ
พื้นฐานการจัดหาอุปกรณ์และระบบคอมพิวเตอร์
ฉบับเดือนมีนาคม 2566 ข้อ 51 รายละเอียด ดังนี้
- เป็นอุปกรณ์ที่มีความสามารถเป็น Printer, Copier และ Scanner ภายในเครื่องเดียวกัน
 - เป็นเครื่องพิมพ์แบบฉีดหมึกพร้อมติดตั้งถังหมึกพิมพ์ (Ink Tank Printer) จากโรงงานผู้ผลิต
 - มีความละเอียดในการพิมพ์ไม่น้อยกว่า 1,200x1,200 dpi
 - มีความเร็วในการพิมพ์ร่างขาวดำสำหรับกระดาษ A4 ไม่น้อยกว่า 30 หน้าต่อนาที (ppm) หรือ 8.8 ภาพต่อนาที (ipm)
 - มีความเร็วในการพิมพ์ร่างสีสำหรับกระดาษ A4 ไม่น้อยกว่า 15 หน้าต่อนาที (ppm) หรือ 5 ภาพต่อนาที (ipm)
 - สามารถสแกนเอกสาร ขนาด A4 (ขาวดำ-สี) ได้
 - มีความละเอียดในการสแกนสูงสุดไม่น้อยกว่า 1,200 x 600 หรือ 600 x 1,200 dpi
 - มีถาดป้อนเอกสารอัตโนมัติ (Auto Document Feed)
 - สามารถถ่ายสำเนาเอกสารได้ทั้งสีและขาวดำ
 - สามารถทำสำเนาได้สูงสุดไม่น้อยกว่า 99 สำเนา
 - สามารถย่อและขยายได้ 25 ถึง 400 เปอร์เซ็นต์
 - มีช่องเชื่อมต่อ (Interface) แบบ USB 2.0 หรือดีกว่า จำนวนไม่น้อยกว่า 1 ช่อง
 - มีช่องเชื่อมต่อระบบเครือข่าย (Network Interface) แบบ 10/100 Base-T หรือดีกว่า จำนวน ไม่น้อยกว่า 1 ช่อง หรือ สามารถใช้งานผ่าน เครือข่ายไร้สาย Wi-Fi (IEEE 802.11b, g, n) ได้

วันที่พิมพ์ : 27/7/2566 13:19:23

- มีกระดาษใส่กระดาษได้รวมกันไม่น้อยกว่า 100 แผ่น
- สามารถใช้ได้กับ A4, Letter, Legal และสามารถกำหนดขนาดของกระดาษเองได้

งานบริหารทั่วไปเกี่ยวกับอุตสาหกรรมและการโยธา
ตั้งไว้ 8,000 บาท

(กองช่าง)

- เป็นไปตามเกณฑ์ราคากลางและคุณลักษณะ
พื้นฐานการจัดหาอุปกรณ์และระบบคอมพิวเตอร์
ฉบับเดือนมีนาคม 2566
- เป็นไปตามหนังสือกระทรวงมหาดไทย
ที่ มท 0810.3/ว6046 ลงวันที่ 19 ตุลาคม 2561
เรื่อง ชักซ้อมแนวทางการจัดทำแผนพัฒนาท้องถิ่นฯ ข้อ 4
โครงการพัฒนาและครุภัณฑ์ที่จะบรรจุ
อยู่ในแผนพัฒนาท้องถิ่น คือ โครงการและครุภัณฑ์
ที่ดำเนินการจัดทำบริการสาธารณะและกิจกรรมสาธารณะ
เพื่อให้การพัฒนาบรรลุตามวิสัยทัศน์ที่กำหนดไว้

จัดซื้อเครื่องพิมพ์แบบฉีดหมึก (Inkjet Printer) สำหรับกระดาษ ขนาด A3	จำนวน	8,000 บาท
--	-------	-----------

วันที่พิมพ์ : 27/7/2566 13:19:23

เพื่อจัดซื้อเครื่องพิมพ์แบบฉีดหมึก (Inkjet Printer)

สำหรับกระดาษขนาด A3

ราคา 8,000 บาท จำนวน 1 เครื่อง ตั้งไว้ 8,000 บาท

คุณลักษณะพื้นฐานตามเกณฑ์ราคากลางและคุณลักษณะ

พื้นฐานการจัดหาอุปกรณ์และระบบคอมพิวเตอร์

ฉบับเดือนมีนาคม 2566 ข้อ 44 รายละเอียด ดังนี้

- ใช้เทคโนโลยีแบบพ่นหมึก (Inkjet)
- มีความละเอียดในการพิมพ์ไม่น้อยกว่า 1,200x1,200 dpi
- มีความเร็วในการพิมพ์ร่างขาวดำสำหรับกระดาษขนาด A4 ไม่น้อยกว่า 32 หน้าต่อนาที (ppm) หรือ 14.5 ภาพ ต่อนาที (ipm)
- มีความเร็วในการพิมพ์ร่างสีสำหรับกระดาษขนาด A4 ไม่น้อยกว่า 20 หน้าต่อนาที (ppm) หรือ 10.4 ภาพ ต่อนาที (ipm)
- มีช่องเชื่อมต่อ (Interface) แบบ USB 2.0 หรือดีกว่า จำนวนไม่น้อยกว่า 1 ช่อง
- มีถาดใส่กระดาษได้รวมกันไม่น้อยกว่า 100 แผ่น
- สามารถใช้ได้กับ A3, A4, Letter, Legal และสามารถกำหนดขนาดของกระดาษเองได้

งานบริหารทั่วไปเกี่ยวกับอุตสาหกรรมและการโยธา

ตั้งไว้ 8,000 บาท

(กองช่าง)

- เป็นไปตามเกณฑ์ราคากลางและคุณลักษณะพื้นฐานการจัดหาอุปกรณ์และระบบคอมพิวเตอร์ ฉบับเดือนมีนาคม 2566
- เป็นไปตามหนังสือกระทรวงมหาดไทย ที่ มท 0810.3/ว6046 ลงวันที่ 19 ตุลาคม 2561 เรื่อง ชักซ้อมแนวทางการจัดทำแผนพัฒนาท้องถิ่นฯ ข้อ 4 โครงการพัฒนาและครุภัณฑ์ที่จะบรรจุอยู่ในแผนพัฒนาท้องถิ่น คือ โครงการและครุภัณฑ์ที่ดำเนินการจัดทำบริการสาธารณะและกิจกรรมสาธารณะ เพื่อให้การพัฒนาบรรลุตามวิสัยทัศน์ที่กำหนดไว้

วันที่พิมพ์ : 27/7/2566 13:19:23

งานก่อสร้าง	รวม	4,128,100 บาท
งบลงทุน	รวม	4,128,100 บาท
ค่าที่ดินและสิ่งก่อสร้าง	รวม	4,128,100 บาท

ค่าต่อเติมหรือดัดแปลงอาคาร หรือสิ่งปลูกสร้างต่าง ๆ

โครงการปรับปรุงต่อเติมอาคารสำนักงานเทศบาล และบริเวณสำนัก งานเทศบาล	จำนวน	498,900 บาท
---	-------	-------------

เพื่อจ่ายเป็นค่าปรับปรุงต่อเติมอาคารสำนักงานเทศบาลตำบลบ่อ
พลับ

ขยายพื้นที่บริเวณด้านข้าง ขนาดกว้าง 4.50 เมตร

ยาว 15 เมตร หรือมีพื้นที่ใช้สอยไม่น้อยกว่า

67.50 ตารางเมตร สถานที่ดำเนินการ เทศบาลตำบลบ่อพลับ

อำเภอเมืองนครปฐม จังหวัดนครปฐม

รายละเอียดตามแบบแปลนที่เทศบาลตำบลบ่อพลับกำหนด

งานก่อสร้าง ตั้งไว้ 498,900 บาท

(กองช่าง)

- เป็นไปตามพระราชบัญญัติเทศบาล พ.ศ. 2496

และที่แก้ไขเพิ่มเติม

- เป็นไปตามแผนพัฒนาท้องถิ่น (พ.ศ.2566-2570) ฉบับที่ 2

ทบทวนครั้งที่ 1/2565 หน้าที่ 111 ลำดับที่ 19

วันที่พิมพ์ : 27/7/2566 13:19:23

ค่าก่อสร้างสิ่งสาธารณูปการ

โครงการก่อสร้างถนน คสล. ซอยหมู่บ้านธนภูมิ หมู่ที่ 7 ต.บ่อพลับ	จำนวน	498,500 บาท
---	-------	-------------

เพื่อจ่ายเป็นค่าก่อสร้างถนนคอนกรีตเสริมเหล็ก
ขนาดผิวจราจรกว้าง 5.50 เมตร หนา 0.15 เมตร
ยาว 110 เมตรหรือมีพื้นที่ผิวจราจรไม่น้อยกว่า
605 ตารางเมตร พร้อมป้ายประชาสัมพันธ์โครงการ
สถานที่ดำเนินการ ซอยหมู่บ้านธนภูมิ
หมู่ที่ 7 ตำบลบ่อพลับ อำเภอเมืองนครปฐม จังหวัดนครปฐม
รายละเอียดตามแบบแปลนที่เทศบาลตำบลบ่อพลับกำหนด
แผนงานอุตสาหกรรมและการโยธา งานก่อสร้าง
ตั้งไว้ 498,500 บาท
จัดสรรตามประกาศกำหนดหลักเกณฑ์การกระจายอำนาจ
ให้แก่องค์กรปกครองส่วนท้องถิ่น
(กองช่าง)
- เป็นไปตามพระราชบัญญัติเทศบาล พ.ศ. 2496
และที่แก้ไขเพิ่มเติม
- เป็นไปตามแผนพัฒนาท้องถิ่น (พ.ศ.2566-2570) ฉบับที่ 2
ทบทวนครั้งที่ 1/2565 หน้าที่ 103 ลำดับที่ 120

วันที่พิมพ์ : 27/7/2566 13:19:23

โครงการก่อสร้างถนน คสล.และวางท่อระบายน้ำ คสล. ซอยข้างบ้าน จำนวน
ผู้ช่วยชาติ หมู่ที่ 6 ต.บ่อพลับ

640,500 บาท

เพื่อจ่ายเป็นค่าก่อสร้างถนนคอนกรีตเสริมเหล็ก
ขนาดผิวจราจรกว้าง 4.00 เมตร หนา 0.15 เมตร
ยาว 88 เมตร หรือมีพื้นที่ผิวจราจรไม่น้อยกว่า
352 ตารางเมตร พร้อมวางท่อระบายน้ำ คสล.
ขนาด เส้นผ่าศูนย์กลาง 0.60 เมตร จำนวน 88 เมตร
พร้อมบ่อพัก คสล. จำนวน 9 บ่อ สถานที่ดำเนินการ
ซอยข้างบ้านผู้ช่วยชาติ หมู่ที่ 6 ตำบลบ่อพลับ
อำเภอเมืองนครปฐม จังหวัดนครปฐม
รายละเอียดตามแบบแปลนที่เทศบาลตำบลบ่อพลับกำหนด
งานก่อสร้าง ตั้งไว้ 640,500 บาท
จัดสรรตามประกาศกำหนดหลักเกณฑ์การกระจายอำนาจ
ให้แก่องค์กรปกครองส่วนท้องถิ่น

(กองช่าง)

- เป็นไปตามพระราชบัญญัติเทศบาล พ.ศ. 2496
และที่แก้ไขเพิ่มเติม
- เป็นไปตามแผนพัฒนาท้องถิ่น (พ.ศ.2566-2570) ฉบับที่ 2
บทวนครั้งที่ 1/2565 หน้าที่ 101 ลำดับที่ 117

โครงการก่อสร้างถนน คสล.และวางท่อระบายน้ำ คสล. ซอยโรงงาน จำนวน 1,342,000 บาท
เฟอร์นิเจอร์ หมู่ที่ 8 ต.บ่อพลับ

เพื่อจ่ายเป็นค่าก่อสร้างถนนคอนกรีตเสริมเหล็ก
ขนาดผิวจราจรกว้าง 5.00 เมตร หนา 0.15 เมตร
ยาว 174 เมตร หรือมีพื้นที่ผิวจราจรไม่น้อยกว่า
870 ตารางเมตร พร้อมวางท่อระบายน้ำ คสล. ขนาด
เส้นผ่าศูนย์กลาง 0.60 เมตร จำนวน 159 เมตร
พร้อมบ่อพัก คสล. จำนวน 18 บ่อ สถานที่ดำเนินการ
ซอยโรงงานเฟอร์นิเจอร์ หมู่ที่ 8 ตำบลบ่อพลับ
อำเภอเมืองนครปฐม จังหวัดนครปฐม
รายละเอียดตามแบบแปลนที่เทศบาลตำบลบ่อพลับกำหนด
งานก่อสร้างตั้งไว้ 1,342,000 บาท
จัดสรรตามประกาศกำหนดหลักเกณฑ์การกระจายอำนาจ
ให้แก่องค์กรปกครองส่วนท้องถิ่น
(กองช่าง)

- เป็นไปตามพระราชบัญญัติเทศบาล พ.ศ. 2496
และที่แก้ไขเพิ่มเติม
- เป็นไปตามแผนพัฒนาท้องถิ่น (พ.ศ.2566-2570) ฉบับที่ 2
ทบทวนครั้งที่ 1/2565 หน้าที่ 100 ลำดับที่ 115

โครงการวางท่อระบายน้ำ คสล.ขนาดเส้นผ่าศูนย์กลาง 0.60 เมตร จำนวน 998,000 บาท
พร้อมบ่อพักคสล.หมู่ที่ 6 ตำบลบ่อพลับ

เพื่อจ่ายเป็นค่าวางท่อระบายน้ำ คสล. ขนาด
เส้นผ่าศูนย์กลาง 0.60 เมตร จำนวน 225 เมตร
พร้อมบ่อพัก คสล. จำนวน 22 บ่อ สถานที่ดำเนินการ
จากหมู่บ้านกัญภัย ถึงถนนเลียบคลอง ร.1 ซ้าย เจดีย์บูชา
หมู่ที่ 6 ตำบลบ่อพลับ อำเภอเมืองนครปฐม จังหวัดนครปฐม
รายละเอียดตามแบบแปลนที่เทศบาลตำบลบ่อพลับกำหนด
งานก่อสร้างตั้งไว้ 998,000 บาท
จัดสรรตามประกาศกำหนดหลักเกณฑ์การกระจายอำนาจ
ให้แก่องค์กรปกครองส่วนท้องถิ่น
(กองช่าง)

- เป็นไปตามพระราชบัญญัติเทศบาล พ.ศ. 2496
และที่แก้ไขเพิ่มเติม
- เป็นไปตามแผนพัฒนาท้องถิ่น (พ.ศ.2566-2570) ฉบับที่ 2
ทบทวนครั้งที่ 1/2565 หน้าที่ 126 ลำดับที่ 6

โครงการวางท่อระบายน้ำ คสล.ลอดถนนไฟลิ่งข้าง จำนวน 3 จุด จำนวน 150,200 บาท
บริเวณถนนไฟลิ่งข้าง หมู่ที่ 8 ตำบลปอพลับ

เพื่อจ่ายเป็นค่าวางท่อระบายน้ำ คสล. ขนาด

เส้นผ่าศูนย์กลาง 0.60 เมตร จำนวน 30 ท่อน

พร้อมบ่อพัก คสล. จำนวน 3 บ่อ

ลอดถนนไฟลิ่งข้าง จำนวน 3 จุด สถานที่ดำเนินการ

บริเวณถนนไฟลิ่งข้าง หมู่ที่ 8 ตำบลปอพลับ

อำเภอเมืองนครปฐม จังหวัดนครปฐม

รายละเอียดตามแบบแปลนที่เทศบาลตำบลปอพลับกำหนด

งานก่อสร้าง ตั้งไว้ 150,200 บาท

จัดสรรตามประกาศกำหนดหลักเกณฑ์การกระจายอำนาจ

ให้แก่องค์กรปกครองส่วนท้องถิ่น

(กองช่าง)

- เป็นไปตามพระราชบัญญัติเทศบาล พ.ศ. 2496

และที่แก้ไขเพิ่มเติม

- เป็นไปตามแผนพัฒนาท้องถิ่น (พ.ศ.2566-2570) ฉบับที่ 2

บททวนครั้งที่ 1/2565 หน้าที่ 131 ลำดับที่ 4

แผนงานการเกษตร

งานส่งเสริมการเกษตร	รวม	20,000 บาท
งบดำเนินงาน	รวม	20,000 บาท
ค่าใช้จ่าย	รวม	20,000 บาท
รายจ่ายเกี่ยวกับการปฏิบัติราชการที่ไม่เข้าลักษณะรายจ่ายงบรายจ่ายอื่น ๆ		
โครงการส่งเสริมปรับปรุงดิน และการผลิตปุ๋ยอินทรีย์ ปุ๋ยน้ำ	จำนวน	20,000 บาท
<p> เพื่อจ่ายเป็นค่าใช้จ่ายในการจัดกิจกรรมอบรมให้ความรู้/ ค่าอาหาร/ค่าอาหารว่างและเครื่องดื่ม/ค่าตอบแทนวิทยากร/ ค่าผลิตสื่อประชาสัมพันธ์/ค่าจัดทำใบประกาศ/ ค่าเช่าอุปกรณ์ต่างๆ/ค่าวัสดุที่ใช้ในกิจกรรม/ ค่าใช้จ่ายอื่นๆ ที่จำเป็น ฯลฯ</p> <p> รายละเอียดตามโครงการที่กำหนด</p> <p> งานส่งเสริมการเกษตร ตั้งไว้ 20,000 บาท</p> <p> (สำนักปลัดเทศบาล)</p> <ul style="list-style-type: none"> - เป็นไปตามระเบียบกระทรวงมหาดไทยว่าด้วยค่าใช้จ่ายในการฝึกอบรมและการเข้ารับ การฝึกอบรมของเจ้าหน้าที่ท้องถิ่น พ.ศ. 2557 - ระเบียบกระทรวงมหาดไทยว่าด้วยการรับเงิน เบิกจ่ายเงินและการตรวจเงินขององค์กรปกครองส่วนท้องถิ่น พ.ศ.2547 และที่แก้ไขเพิ่มเติม - เป็นไปตามแผนพัฒนาท้องถิ่น(พ.ศ. 2566-2570) ฉบับที่ 2 ทบทวนครั้งที่ 1/2565 หน้าที่ 70 ลำดับที่ 4 		

แผนงานการพาณิชย์

งานกิจการประปา	รวม	7,251,000 บาท
งบบุคลากร	รวม	784,500 บาท
เงินเดือน (ฝ่ายประจำ)	รวม	784,500 บาท
เงินเดือนข้าราชการ หรือพนักงานส่วนท้องถิ่น	จำนวน	318,960 บาท
<p> เพื่อจ่ายเป็นเงินเดือน รวมถึงเงินเดือนขั้นเงินเดือนประจำปี ให้แก่พนักงานเทศบาล จำนวน 1 อัตรา จำนวน 12 เดือน งานกิจการประปา ตั้งไว้ 318,960 บาท (กองช่าง)</p> <ul style="list-style-type: none"> - เป็นไปตามพระราชบัญญัติระเบียบบริหารงานบุคคล ส่วนท้องถิ่น พ.ศ. 2542 - เป็นไปตามแผนอัตรากำลัง 3 ปี (พ.ศ. 2567 - 2569) ของเทศบาลตำบลบ่อพลับ 		
ค่าตอบแทนพนักงานจ้าง	จำนวน	441,720 บาท
<p> เพื่อจ่ายเป็นค่าตอบแทนพนักงานจ้างตามภารกิจ และพนักงานจ้างทั่วไป รวมถึงปรับปรุงค่าตอบแทน จำนวน 3 อัตรา จำนวน 12 เดือน งานกิจการประปา ตั้งไว้ 441,720 บาท (กองช่าง)</p> <ul style="list-style-type: none"> - เป็นไปตามพระราชบัญญัติระเบียบบริหารงานบุคคล ส่วนท้องถิ่น พ.ศ. 2542 - เป็นไปตามแผนอัตรากำลัง 3 ปี (พ.ศ. 2567 - 2569) ของเทศบาลตำบลบ่อพลับ 		
เงินเพิ่มต่าง ๆ ของพนักงานจ้าง	จำนวน	23,820 บาท
<p> เพื่อจ่ายเป็นเงินเพิ่มค่าครองชีพชั่วคราวของ พนักงานจ้างตามภารกิจ และพนักงานจ้างทั่วไป จำนวน 2 อัตรา จำนวน 12 เดือน งานกิจการประปา ตั้งไว้ 23,820 บาท (กองช่าง)</p> <ul style="list-style-type: none"> - เป็นไปตามพระราชบัญญัติระเบียบบริหารงานบุคคล ส่วนท้องถิ่น พ.ศ. 2542 - เป็นไปตามแผนอัตรากำลัง 3 ปี (พ.ศ. 2567 - 2569) ของเทศบาลตำบลบ่อพลับ 		

งบดำเนินงาน	รวม	3,328,800 บาท
ค่าตอบแทน	รวม	9,800 บาท
ค่าตอบแทนการปฏิบัติงานนอกเวลาราชการ	จำนวน	5,000 บาท

เพื่อจ่ายเป็นเงินตอบแทนให้แก่เจ้าหน้าที่ท้องถิ่น
ที่ปฏิบัติงานนอกเวลาราชการในวันทำการ
หรือในวันหยุดราชการ โดยได้รับอนุมัติจากผู้บริหารท้องถิ่น
ก่อนการปฏิบัติงานนอกเวลาราชการ
งานกิจการประปา ตั้งไว้ 5,000 บาท
(กองช่าง)
- เป็นไปตามระเบียบกระทรวงมหาดไทย
ว่าด้วยการเบิกจ่ายเงิน ค่าตอบแทนการปฏิบัติงาน
นอกเวลาราชการขององค์กรปกครองส่วนท้องถิ่น พ.ศ. 2559

เงินช่วยเหลือการศึกษาบุตร

เงินช่วยเหลือการศึกษาบุตรข้าราชการ/พนักงาน/ลูกจ้างประจำ	จำนวน	4,800 บาท
---	-------	-----------

เพื่อจ่ายเป็นเงินช่วยเหลือการศึกษาบุตรให้แก่
ข้าราชการ/พนักงานส่วนท้องถิ่น
ที่มีสิทธิได้รับตามอัตราที่ระเบียบฯ กำหนด
งานกิจการประปา ตั้งไว้ 4,800 บาท
(กองช่าง)
- เป็นไปตามระเบียบกระทรวงมหาดไทยว่าด้วย
เงินสวัสดิการเกี่ยวกับการศึกษาบุตร
ขององค์กรปกครองส่วนท้องถิ่น พ.ศ. 2563

วันที่พิมพ์ : 27/7/2566 13:19:23

ค่าใช้จ่าย	รวม	200,000 บาท
รายจ่ายเพื่อให้ได้มาซึ่งบริการ		
รายจ่ายเพื่อให้ได้มาซึ่งบริการ	จำนวน	100,000 บาท
<p> เพื่อจ่ายเป็นค่าใช้จ่ายเพื่อให้ได้มาซึ่งบริการ เช่น</p> <p> ค่าถ่ายเอกสาร ,ค่าเย็บหนังสือหรือเข้าปกหนังสือ ,</p> <p> ค่าซั๊กฟอก , ค่ากำจัดขยะหรือสิ่งปฏิกูล , ค่าระวางบรรทุก ,</p> <p> ค่าเช่าทรัพย์สิน(ยกเว้นค่าเช่าบ้าน) ,</p> <p> ค่าโฆษณาและเผยแพร่ประชาสัมพันธ์ , ค่าธรรมเนียมต่างๆ ,</p> <p> ค่าเบี้ยประกัน , ค่าใช้จ่ายในการดำเนินคดีตามคำพิพากษา ,</p> <p> ค่าจ้างเหมาบริการบุคคลภายนอก เช่น ค่าจ้างที่ปรึกษา</p> <p> ค่าจ้างออกแบบ ค่ารับรองแบบ ค่าจ้างนายควม</p> <p> ค่าจ้างแรงงานราษฎรกรณีดำเนินการเอง</p> <p> ค่าจ้างเหมาที่มีลักษณะการจ้างทำเพื่อให้ได้มา</p> <p> ซึ่งป้ายประชาสัมพันธ์ ป้ายชื่อสำนักงาน</p> <p> หรือป้ายอื่นๆที่ไม่มีลักษณะเป็นสิ่งก่อสร้าง ,</p> <p> ค่าติดตั้งไฟฟ้าเพื่อใช้ในอาคาร ,</p> <p> ค่าติดตั้งประปาเพื่อใช้ในอาคาร ,</p> <p> (ที่ไม่เข้าลักษณะที่ดินและสิ่งก่อสร้าง)</p> <p> ฯลฯ</p> <p> งานกิจการประปา ตั้งไว้ 100,000 บาท</p> <p> (กองช่าง)</p> <p> - เป็นไปตามระเบียบกระทรวงมหาดไทยว่าด้วย</p> <p> การเบิกค่าใช้จ่ายในการบริหารงาน</p> <p> ขององค์กรปกครองส่วนท้องถิ่น พ.ศ. 2562</p> <p> - ระเบียบกระทรวงมหาดไทย ว่าด้วยค่าใช้จ่าย</p> <p> ในการจัดทำประกันภัยทรัพย์สิน</p> <p> ขององค์กรปกครองส่วนท้องถิ่น พ.ศ. 2562</p> <p> และแก้ไขเพิ่มเติม(ฉบับที่ 2) พ.ศ. 2563</p> <p> - หนังสือกระทรวงมหาดไทย ที่ มท 0808.2/ว 4759</p> <p> ลงวันที่ 19 สิงหาคม 2564</p> <p> - หนังสือกระทรวงมหาดไทย ที่ มท 0808.2/ว 1317</p> <p> ลงวันที่ 28 มีนาคม 2566</p> <p> - หนังสือกระทรวงมหาดไทย ที่ มท 0808.2/ว 7302</p> <p> ลงวันที่ 30 กันยายน 2565</p>		

ค่าบำรุงรักษาและซ่อมแซม

จำนวน

100,000 บาท

เพื่อจ่ายเป็นค่าซ่อมแซมบำรุงรักษาทรัพย์สิน

เพื่อให้สามารถใช้งานได้ตามปกติ

งานกิจการประปา ตั้งไว้ 100,000 บาท

(กองช่าง)

- เป็นไปตามระเบียบกระทรวงมหาดไทยว่าด้วย

การเบิกค่าใช้จ่ายในการบริหารงาน

ขององค์กรปกครองส่วนท้องถิ่น พ.ศ. 2562

- หนังสือกรมส่งเสริมการปกครองท้องถิ่น

ที่ มท 0808.2/ว 1095 ลงวันที่ 28 พฤษภาคม 2564

- หนังสือกระทรวงมหาดไทย ที่ มท 0808.2/ว 1317

ลงวันที่ 28 มีนาคม 2566

ค่าวัสดุ

รวม

540,000 บาท

วัสดุไฟฟ้าและวิทยุ

จำนวน

50,000 บาท

เพื่อจ่ายเป็นค่าวัสดุไฟฟ้าและวิทยุ เช่น

ไมโครโฟน ขาตั้งไมโครโฟน โคมไฟ โทรโข่ง

ไม้คัลอยพร้อมเครื่องส่งสัญญาณ ฟิวส์ เทป

ปลั๊กไฟฟ้า สวิตช์ไฟฟ้า ฯลฯ

งานกิจการประปา ตั้งไว้ 50,000 บาท

(กองช่าง)

- เป็นไปตามระเบียบกระทรวงมหาดไทยว่าด้วย

การเบิกค่าใช้จ่ายในการบริหารงาน

ขององค์กรปกครองส่วนท้องถิ่น พ.ศ. 2562

- หนังสือกรมส่งเสริมการปกครองท้องถิ่นที่

มท 0808.2/ว 1095 ลงวันที่ 28 พฤษภาคม 2564

วันที่พิมพ์ : 27/7/2566 13:19:23

วัสดุก่อสร้าง

จำนวน

220,000 บาท

เพื่อจ่ายเป็นค่าวัสดุก่อสร้าง เช่น ไม้ต่างๆ ค้อน
น้ำมันทาไม้ คีม ชะแลง น้ำมันทาไม้ ทินเนอร์ สี
ปูนซีเมนต์ ท่อน้ำและอุปกรณ์ประปา ท่อต่างๆ
ท่อน้ำบาดาล ฯลฯ

งานกิจการประปา ตั้งไว้ 220,000 บาท

(กองช่าง)

- เป็นไปตามระเบียบกระทรวงมหาดไทยว่าด้วย

การเบิกค่าใช้จ่ายในการบริหารงาน

ขององค์กรปกครองส่วนท้องถิ่น พ.ศ. 2562

- หนังสือกรมส่งเสริมการปกครองท้องถิ่น

ที่ มท 0808.2/ว 1095 ลงวันที่ 28 พฤษภาคม 2564

วัสดุยานพาหนะและขนส่ง

จำนวน

20,000 บาท

เพื่อจ่ายเป็นค่าวัสดุยานพาหนะและขนส่ง เช่น

ไขควง ประแจ แม่แรง กุญแจปากตาย กุญแจเลื่อน

คีมล๊อค ยางรถยนต์ น้ำมันเบรก ฟิล์มกรองแสง น้ำกลั่น

เบาะรถยนต์ เครื่องยนต์(อะไหล่) ชุดเกียร์รถยนต์ เบรก

ครัช พวงมาลัย หม้อน้ำ ฯลฯ

งานกิจการประปา ตั้งไว้ 20,000 บาท

(กองช่าง)

- เป็นไปตามระเบียบกระทรวงมหาดไทยว่าด้วย

การเบิกค่าใช้จ่ายในการบริหารงาน

ขององค์กรปกครองส่วนท้องถิ่น พ.ศ. 2562

- หนังสือกรมส่งเสริมการปกครองท้องถิ่น

ที่ มท 0808.2/ว 1095 ลงวันที่ 28 พฤษภาคม 2564

วันที่พิมพ์ : 27/7/2566 13:19:23

<p>วัสดุเชื้อเพลิงและหล่อลื่น</p> <p>เพื่อจ่ายเป็นค่าวัสดุเชื้อเพลิงและหล่อลื่น เช่น แก๊สหุงต้ม น้ำมันเชื้อเพลิง น้ำมันดีเซล น้ำมันก๊าด น้ำมันเบนซิน น้ำมันเตา น้ำมันจาระบี น้ำมันเครื่อง ถ่าน ก๊าซ น้ำมันเกียร์ น้ำมันหล่อลื่น ฯลฯ</p> <p>งานกิจการประปา ตั้งไว้ 50,000 บาท</p> <p>(กองช่าง)</p> <ul style="list-style-type: none"> - เป็นไปตามระเบียบกระทรวงมหาดไทยว่าด้วยการเบิกค่าใช้จ่ายในการบริหารงานขององค์กรปกครองส่วนท้องถิ่น พ.ศ. 2562 - หนังสือกรมส่งเสริมการปกครองท้องถิ่น ที่ มท 0808.2/ว 1095 ลงวันที่ 28 พฤษภาคม 2564 	จำนวน	50,000 บาท
<p>วัสดุอื่น</p> <p>เพื่อจ่ายเป็นค่าจัดซื้อมิเตอร์น้ำ</p> <p>งานกิจการประปา ตั้งไว้ 200,000 บาท</p> <p>(กองช่าง)</p> <ul style="list-style-type: none"> - เป็นไปตามระเบียบกระทรวงมหาดไทยว่าด้วยการเบิกค่าใช้จ่ายในการบริหารงานขององค์กรปกครองส่วนท้องถิ่น พ.ศ. 2562 - หนังสือกรมส่งเสริมการปกครองท้องถิ่น ที่ มท 0808.2/ว 1095 ลงวันที่ 28 พฤษภาคม 2564 	จำนวน	200,000 บาท
<p>ค่าสาธารณูปโภค</p>	รวม	2,579,000 บาท
<p>ค่าไฟฟ้า</p> <p>เพื่อจ่ายเป็นค่าไฟฟ้า สำหรับแท้งค์น้ำประปา</p> <p>งานกิจการประปา ตั้งไว้ 2,579,000 บาท</p> <p>(กองช่าง)</p> <ul style="list-style-type: none"> - เป็นไปตามระเบียบกระทรวงมหาดไทยว่าด้วยการเบิกค่าใช้จ่ายในการบริหารงานขององค์กรปกครองส่วนท้องถิ่น พ.ศ. 2562 - หนังสือกรมส่งเสริมการปกครองท้องถิ่น ที่ มท 0808.2/ว 1095 ลงวันที่ 28 พฤษภาคม 2564 	จำนวน	2,579,000 บาท

วันที่พิมพ์ : 27/7/2566 13:19:23

งบลงทุน	รวม	3,137,700 บาท
ค่าครุภัณฑ์	รวม	496,500 บาท
ครุภัณฑ์ยานพาหนะและขนส่ง		
จัดซื้อจักรยานยนต์ ขนาด 110 ซีซี แบบเกียร์ธรรมดา	จำนวน	43,500 บาท
เพื่อจ่ายเป็นค่าจัดซื้อจักรยานยนต์ ขนาด 110 ซีซี แบบเกียร์ธรรมดา ราคา 43,500 บาท จำนวน 1 ตัว ตั้งไว้ 43,500 บาท เป็นไปตามบัญชีราคามาตรฐานครุภัณฑ์ สำนักงานประมาณ ฉบับเดือนธันวาคม 2565 รายละเอียดดังนี้ จักรยานยนต์ ขนาด 110 ซีซี แบบเกียร์ธรรมดา 1) ขนาดที่กำหนดเป็นขนาดปริมาตรกระบอกสูบขั้นต่ำ (1) กรณีขนาดต่ำกว่า ซีซี ที่กำหนดไม่เกิน 5 ซีซี หรือขนาดเกินกว่า ซีซี ที่กำหนดไม่เกิน 5 ซีซี เป็นรถจักรยานยนต์ตามขนาด ซีซี ที่กำหนดไว้ (2) ราคาที่กำหนดไม่รวมอุปกรณ์และค่าจดทะเบียน (3) การจัดซื้อรถจักรยานยนต์ให้มีคุณสมบัติ ตามมาตรฐานผลิตภัณฑ์อุตสาหกรรม งานกิจการประปา ตั้งไว้ 43,500 บาท จัดสรรตามประกาศกำหนดหลักเกณฑ์การกระจายอำนาจ ให้แก่องค์กรปกครองส่วนท้องถิ่น (กองช่าง) - เป็นไปตามบัญชีราคามาตรฐานครุภัณฑ์ สำนักงานประมาณ ฉบับเดือนธันวาคม 2565 - เป็นไปตามแผนพัฒนาท้องถิ่น (พ.ศ.2566 – 2570) ฉบับที่ 2 ทบทวน ครั้งที่ 1/2565 หน้าที่ 140 ลำดับที่ 1		

ครุภัณฑ์ไฟฟ้าและวิทยุ

จัดซื้อตู้ควบคุมไฟฟ้า

จำนวน

60,000 บาท

เพื่อจ่ายเป็นค่าจัดซื้อตู้ควบคุมไฟฟ้า

ราคา 20,000 บาท จำนวน 3 ตัว ตั้งไว้ 60,000 บาท

รายละเอียด ดังนี้

1) ขนาดไม่น้อยกว่า 7.5 HP 3 เฟส จำนวน 1 ตู้ ราคา 13,500 บาท

2) ขนาดไม่น้อยกว่า 10 HP 3 เฟส จำนวน 1 ตู้ ราคา 14,500 บาท

3) ขนาดไม่น้อยกว่า 15 HP 3 เฟส จำนวน 2 ตู้ ราคา 16,000 บาท

รวม 32,000 บาท

- เป็นครุภัณฑ์ที่ไม่มีกำหนดในบัญชีราคามาตรฐานครุภัณฑ์

- ตั้งงบประมาณรายจ่ายครุภัณฑ์ตามราคาท้องตลาด

เพราะมีความจำเป็นต้องใช้สำหรับงานกิจการประปา

งานกิจการประปา ตั้งไว้ 60,000 บาท

จัดสรรตามประกาศกำหนดหลักเกณฑ์การกระจายอำนาจ

ให้แก่องค์กรปกครองส่วนท้องถิ่น

(กองช่าง)

- เป็นไปตามหนังสือกระทรวงมหาดไทย

ที่ มท 0810.3/ว6046 ลงวันที่ 19 ตุลาคม 2561

เรื่อง ชักซ้อมแนวทางการจัดทำแผนพัฒนาท้องถิ่นฯ ข้อ 4

โครงการพัฒนาและครุภัณฑ์ที่จะบรรจุ

อยู่ในแผนพัฒนาท้องถิ่น คือ โครงการและครุภัณฑ์

ที่ดำเนินการจัดทำบริการสาธารณะและกิจกรรมสาธารณะ

เพื่อให้การพัฒนาบรรลุตามวิสัยทัศน์ที่กำหนดไว้

- เป็นไปตามแผนพัฒนาท้องถิ่น (พ.ศ.2566 - 2570) ฉบับที่ 2

ทบพวน ครั้งที่ 1/2565 หน้าที่ 138 ลำดับที่ 1

วันที่พิมพ์ : 27/7/2566 13:19:23

ครุภัณฑ์อื่น

ค่าจัดซื้อเครื่องสูบน้ำบาดาลชนิดจุ่มใต้น้ำ (ซัมเมอร์ส) พร้อมชุดติดตั้งและอุปกรณ์ควบคุม จำนวน 393,000 บาท

เพื่อจ่ายเป็นค่าจัดซื้อเครื่องสูบน้ำซัมเมอร์ส

ราคา 393,000 บาท จำนวน 4 ชุด ตั้งไว้ 393,000 บาท

รายละเอียด ดังนี้

1) ขนาดไม่น้อยกว่า 7.5 HP 380 V จำนวน 1

ตัว ราคา 71,000 บาท

2) ขนาดไม่น้อยกว่า 10 HP 380 V จำนวน 1 ตัว ราคา 90,000

บาท

3) ขนาดไม่น้อย 15 HP 380 V จำนวน 2 ตัว ราคา 116,000

บาท

รวม 232,000 บาท

- เป็นครุภัณฑ์ที่ไม่มีกำหนดในบัญชีราคามาตรฐานครุภัณฑ์

- ตั้งงบประมาณจ่ายครุภัณฑ์ตามราคาท้องตลาด

เพราะมีความจำเป็นต้องใช้สำหรับงานกิจการประปา

งานกิจการประปา ตั้งไว้ 393,000 บาท

จัดสรรตามประกาศกำหนดหลักเกณฑ์การกระจายอำนาจ

ให้แก่องค์กรปกครองส่วนท้องถิ่น

(กองช่าง)

- เป็นไปตามหนังสือกระทรวงมหาดไทย

ที่ มท 0810.3/ว6046 ลงวันที่ 19 ตุลาคม 2561

เรื่อง ชักซ้อมแนวทางการจัดทำแผนพัฒนาท้องถิ่นฯ ข้อ 4

โครงการพัฒนาและครุภัณฑ์ที่จะบรรจุ

อยู่ในแผนพัฒนาท้องถิ่น คือ โครงการและครุภัณฑ์

ที่ดำเนินการจัดทำบริการสาธารณะและกิจกรรมสาธารณะ

เพื่อให้การพัฒนาบรรลุตามวิสัยทัศน์ที่กำหนดไว้

- เป็นไปตามแผนพัฒนาท้องถิ่น (พ.ศ.2566 – 2570) ฉบับที่ 2

ทบพวน ครั้งที่ 1/2565 หน้าที่ 142 ลำดับที่ 1

วันที่พิมพ์ : 27/7/2566 13:19:23

ค่าที่ดินและสิ่งก่อสร้าง

รวม 2,641,200 บาท

ค่าก่อสร้างสิ่งสาธารณูปโภค

โครงการชุดเจาะบ่อบาดาล ภายในตำบล

จำนวน 1,797,300 บาท

1) เพื่อจ่ายเป็นค่าชุดเจาะบ่อบาดาลขนาด

เส้นผ่าศูนย์กลาง 6 นิ้ว ใช้ออก มอก.277-2532

ประเภท 4 ความลึกไม่น้อยกว่า 220 เมตร

หรือจนกว่าจะเจอน้ำดี สถานที่ดำเนินการ

บริเวณ ระบบประปาหมู่บ้าน

หมู่ที่ 7 ซอย 4/8 (ซอยป่าทุเรียน)

ตำบลบ่อพลับ อำเภอเมืองนครปฐม จังหวัดนครปฐม

รายละเอียดตามแบบแปลนที่เทศบาลตำบลบ่อพลับกำหนด

ตั้งไว้ 887,700 บาท

2) เพื่อจ่ายเป็นค่าชุดเจาะบ่อบาดาลขนาด

เส้นผ่าศูนย์กลาง 6 นิ้ว ใช้ออก มอก.277-2532

ประเภท 4 ความลึกไม่น้อยกว่า 220 เมตร

หรือจนกว่าจะเจอน้ำดี สถานที่ดำเนินการ

บริเวณ ระบบประปาหมู่บ้าน

หมู่ที่ 9 ซอย 6 (ซอยไก่โต้ง)

ตำบลบ่อพลับ อำเภอเมืองนครปฐม จังหวัดนครปฐม

รายละเอียดตามแบบแปลนที่เทศบาลตำบลบ่อพลับกำหนด

ตั้งไว้ 909,600 บาท

งานกิจการประปา รวมตั้งไว้ 1,797,300 บาท

(กองช่าง)

- เป็นไปตามพระราชบัญญัติเทศบาล พ.ศ. 2496

และที่แก้ไขเพิ่มเติม

- เป็นไปตามแผนพัฒนาท้องถิ่น (2566-2570) ฉบับที่ 2

ทบทวนครั้งที่ 1/2565 หน้า 104 ลำดับที่ 2

วันที่พิมพ์ : 27/7/2566 13:19:23

โครงการปรับปรุงท่อเมนประปา PVC เดิมเป็น ชนิดท่อขนาดต่างๆ จำนวน 843,900 บาท
ภายในตำบลอ้อ

เพื่อจ่ายเป็นค่าวางท่อเมนประปา ชนิด PE 100 Pn 10
ขนาด 4 นิ้ว (110 มม.) ระยะทาง 1,080 เมตร
สถานที่ดำเนินการ บริเวณเลียบบถนนถวิลบูรณะหมู่ที่ 9
ตำบลอ้อ อําเภอเมืองนครปฐม จังหวัดนครปฐม
รายละเอียดตามแบบแปลนที่เทศบาลตำบลอ้อพลับกำหนด
งานกิจการประปา ตั้งไว้ 843,900 บาท

(กองช่าง)

- เป็นไปตามพระราชบัญญัติเทศบาล พ.ศ. 2496
และที่แก้ไขเพิ่มเติม
- เป็นไปตามแผนพัฒนาท้องถิ่น (2566-2570) ฉบับที่ 2
ทบทวนครั้งที่ 1/2565 หน้า 106 ลำดับที่ 11

เทศบัญญัติงบประมาณรายจ่ายประจำปีงบประมาณ พ.ศ. 2567

งบ/รายจ่าย/ประเภท/รายการ	ปีงบประมาณ	งบลงทุน/งบดำเนินงาน/งบอุดหนุน/งบกลาง/งบฯ อื่นๆ	งบลงทุน/งบดำเนินงาน/งบอุดหนุน/งบกลาง/งบฯ อื่นๆ	งบลงทุน/งบดำเนินงาน/งบอุดหนุน/งบกลาง/งบฯ อื่นๆ	งบลงทุน/งบดำเนินงาน/งบอุดหนุน/งบกลาง/งบฯ อื่นๆ	งบลงทุน/งบดำเนินงาน/งบอุดหนุน/งบกลาง/งบฯ อื่นๆ	งบลงทุน/งบดำเนินงาน/งบอุดหนุน/งบกลาง/งบฯ อื่นๆ	งบลงทุน/งบดำเนินงาน/งบอุดหนุน/งบกลาง/งบฯ อื่นๆ	งบลงทุน/งบดำเนินงาน/งบอุดหนุน/งบกลาง/งบฯ อื่นๆ
ค่าเช่ารถแท็กซี่	2,546,000								
ค่าเช่ารถอเนกประสงค์	200,000								
เงินสมทบกองทุนประกันสังคม	394,226								
เงินสมทบกองทุนเงินทดแทน	23,000								
เบี้ยยังชีพผู้สูงอายุ	11,750,800								
เบี้ยยังชีพความพิการ	2,100,000								
เบี้ยยังชีพผู้ป่วยเอดส์	60,000								
เงินสำรองจ่าย	500,000								
รายจ่ายตามข้อผูกพัน									
งบกลาง									
เงินสมทบกองทุนบ้านบุญเข้าราชการส่วนท้องถิ่น (ก.บ.ท.)	1,521,345								
เงินค่าเช่าที่ธรณีสงฆ์ของวัดตาก้อง	200,000								
เงินบำรุงให้แก่สมาคมสันนิบาตเทศบาล	100,000								
เงินสมทบกองทุนหลักประกันสุขภาพ	224,700								
เงินช่วยเหลือ									

งบกลาง		งบกลาง		งบกลาง		งบกลาง	
งบ/ลงยจาย/ประเภทรายจ่าย	งบ/ลงยจาย/ประเภทรายจ่าย	งบ/ลงยจาย/ประเภทรายจ่าย	งบ/ลงยจาย/ประเภทรายจ่าย	งบ/ลงยจาย/ประเภทรายจ่าย	งบ/ลงยจาย/ประเภทรายจ่าย	งบ/ลงยจาย/ประเภทรายจ่าย	งบ/ลงยจาย/ประเภทรายจ่าย
ค่าชำระหนี้เงินกู้							2,546,000
ค่าชำระดอกเบี้ย							200,000
เงินสมทบกองทุนประกันสังคม							394,226
เงินสมทบกองทุนเงินทดแทน							23,000
เบี้ยยังชีพผู้สูงอายุ							11,750,800
เบี้ยยังชีพความพิการ							2,100,000
เบี้ยยังชีพผู้ป่วยเอดส์							60,000
เงินสำรองจ่าย							500,000
รายจ่ายตามข้อผูกพัน							
เงินสมทบกองทุนบำเหน็จบำนาญข้าราชการส่วนท้องถิ่น (ก.บ.ท.)							1,521,345
เงินค่าเช่าที่ทรัพย์สินของวัดตาก้อง							200,000
เงินบำรุงเงินเกษมภาคสันนิบาตเทศบาล							100,000
เงินสมทบกองทุนหลักประกันสุขภาพ							224,700
เงินช่วยเหลือ							

วันที่พิมพ์ : 27/7/2566 13:28:59

งบกลาง		งบกลาง		งบกลาง		งบกลาง		งบกลาง	
งบกลาง	เงินชวยค่าทำศพ พนักงานจ้าง								30,000
	เงินเดือนนายยก/รองนายยก องค์กรปกครองส่วนท้องถิ่น								725,760
	ค่าตอบแทนประจำตำแหน่ง นายยก/รองนายยก								180,000
	ค่าตอบแทนพิเศษนายยก/รอง นายยก								180,000
	ค่าตอบแทนรายเดือน เลขานุการ/ที่ปรึกษานายก เทศมนตรี นายยกองค์กร บริหารส่วนตำบล								207,360
งบบุคลากร	ค่าตอบแทนประธานสภา/รอง ประธานสภา/สมาชิก สภา/เลขานุการสภาองค์กร ปกครองส่วนท้องถิ่น								1,555,200
	เงินเดือนข้าราชการ หรือ พนักงานส่วนท้องถิ่น			2,718,540				318,960	17,507,840
	เงินเพิ่มต่าง ๆ ของข้าราชการ หรือพนักงานส่วนท้องถิ่น								301,380
	เงินเดือน (ฝ่าย ประจำ)			78,000					602,400
	ค่าจ้างลูกจ้างประจำ								458,880
	ค่าตอบแทนพนักงานจ้าง			589,320				441,720	7,071,360

งบ/รายจ่าย/ประเภทรายจ่าย		งบ/รายจ่าย/ประเภทรายจ่าย		งบ/รายจ่าย/ประเภทรายจ่าย		งบ/รายจ่าย/ประเภทรายจ่าย		งบ/รายจ่าย/ประเภทรายจ่าย		งบ/รายจ่าย/ประเภทรายจ่าย	
งบบุคลากร	เงินเดือน (ฝ่ายประจำ)	146,088	72,000	97,260	24,000	450,000					
	เงินวิทยฐานะ			193,200							
	ค่าตอบแทนผู้บริหาร										
	อันเป็นประโยชน์แก่องค์กรปกครองส่วนท้องถิ่น										
	เงินประโยชน์ตอบแทนอื่นเป็นกรณีพิเศษ	100,000									
	ค่าตอบแทนบุคคลหรือคณะกรรมการที่ได้รับแต่งตั้งตามกฎหมายว่าด้วยการจัดซื้อจัดจ้างและการบริหารพัสดุภาครัฐ										
งบดำเนินงาน	ค่าเบี้ยประชุม	6,000									
	ค่าตอบแทนการปฏิบัติงานนอกเวลาราชการ	25,000	30,000		5,000					30,000	
	ค่าเช่าบ้าน	476,400	72,000	144,000	120,000	54,000					
	เงินช่วยเหลือการศึกษาบุตร										
	เงินช่วยเหลือการศึกษาบุตรข้าราชการ/พนักงาน/ลูกจ้างประจำ	135,000		10,000	8,000	30,000					

วันที่พิมพ์ : 27/7/2566 13:28:59

งบดุล		งบกำไรสุทธิ		งบกำไรสุทธิ		งบกำไรสุทธิ	
งบดุล	งบกำไรสุทธิ	งบกำไรสุทธิ	งบกำไรสุทธิ	งบกำไรสุทธิ	งบกำไรสุทธิ	งบกำไรสุทธิ	งบกำไรสุทธิ
เงินเดือน (ฝ่ายประจำ)	เงินเพิ่มเติมต่าง ๆ ของพนักงานจ้าง	23,820	813,168				
	เงินวิทยฐานะ		193,200				
	ค่าตอบแทนผู้ปฏิบัติงานการอันเป็นประโยชน์แก่องค์กรปกครองส่วนท้องถิ่น						
	เงินประโยชน์ตอบแทนอื่นเป็นกรณีพิเศษ		100,000				
	ค่าตอบแทนบุคคลหรือคณะกรรมการที่ได้รับแต่งตั้งตามกฎหมายว่าด้วยการจัดซื้อจัดจ้างและการบริหารพัสดุภาครัฐ		100,000				
	ภาครัฐ						
	ค่าเบี้ยประชุม		6,000				
	ค่าตอบแทนการปฏิบัติงานนอกเวลาราชการ	5,000	95,000				
	ค่าเช่าบ้าน	60,000	926,400				
	เงินช่วยเหลือการศึกษาบุตร						
	เงินช่วยเหลือการศึกษาบุตรข้าราชการ/พนักงาน/ลูกจ้างประจำ	64,600	252,400	4,800			
งบดำเนินงาน	ค่าตอบแทน						

/

งบดำเนินงาน		งบดำเนินงาน		งบดำเนินงาน		งบดำเนินงาน		งบดำเนินงาน	
งบดำเนินงาน	งบดำเนินงาน	งบดำเนินงาน	งบดำเนินงาน	งบดำเนินงาน	งบดำเนินงาน	งบดำเนินงาน	งบดำเนินงาน	งบดำเนินงาน	งบดำเนินงาน
ค่าตอบแทน	ค่าป่วยการอาสาสมัคร ป้องกันภัยฝ่ายพลเรือน	20,000							
	รายจ่ายเพื่อให้ได้มาซึ่งบริการ	10,000	50,000	300,000	1,840,000				
	ค่าจ้างเหมาบริการ								
	บุคคลในการปฏิบัติงาน จรรยาบรรณประจำ	240,000							
	รายจ่ายเกี่ยวกับกรรับรอง และพิธีการ								
	ค่ารับรอง	10,000							
	ค่าใช้จ่ายในการประชุม ราชการ	20,000							
ค่าใช้จ่าย	รายจ่ายเกี่ยวเนื่องกับการ ปฏิบัติราชการที่ไม่เข้า ลักษณะรายจ่ายงบรายจ่าย อื่น ๆ								
	ค่าต๋งใช้ ค่าเสียหาย หรือค่าสินไหมทดแทน ในกรณีทรัพย์สินส่วน กลาง รถบรรทุก รถ จักรยานยนต์ของ เทศบาลตำบลบ่อพลับ	10,000							
	ค่าใช้จ่ายในการเดินทาง ไปราชการ	100,000	50,000	20,000					

งบรายจ่าย/งบกำไรขาดทุนสุทธิ		งบกำไรขาดทุนสุทธิ		งบกำไรขาดทุนสุทธิ	
ค่าตอบแทน	ค่าป่วยการอาสาสมัคร ป้องกันภัยฝ่ายพลเรือน				20,000
	รายจ่ายเพื่อให้ได้มาซึ่งบริการ	200,000	100,000		2,712,810
	ค่าจ้างเหมาบริการ บุคคลในการปฏิบัติงาน จดมาตรฐานน้ำประปา				240,000
	รายจ่ายเกี่ยวกับกรรรับรอง และพิธีการ				
	ค่ารับรอง				10,000
	ค่าใช้จ่ายในการประชุม ราชการ				20,000
งบดำเนินงาน	รายจ่ายเกี่ยวกับกิจการ ปฏิบัติราชการที่ไม่เข้า ลักษณะรายจ่ายงบรายจ่าย อื่น ๆ				
	ค่าชดใช้ ค่าเสียหาย หรือค่าสินไหมทดแทน ในกรณีที่รถยนต์ส่วน กลาง รถบรรทุก รถ จักรยานยนต์ของ เทศบาลตำบลบ่อพลับ เทศบาลตำบลบ่อพลับ				10,000
	ค่าใช้จ่ายในการเดินทาง ไปราชการ	30,000			200,000

งบดำเนินงาน		งบดำเนินงาน		งบดำเนินงาน		งบดำเนินงาน		งบดำเนินงาน		งบดำเนินงาน	
งบดำเนินงาน	งบดำเนินงาน	งบดำเนินงาน	งบดำเนินงาน	งบดำเนินงาน	งบดำเนินงาน	งบดำเนินงาน	งบดำเนินงาน	งบดำเนินงาน	งบดำเนินงาน	งบดำเนินงาน	งบดำเนินงาน
ค่าใช้สอย	ค่าใช้สอย	ค่าใช้สอย	ค่าใช้สอย	ค่าใช้สอย	ค่าใช้สอย	ค่าใช้สอย	ค่าใช้สอย	ค่าใช้สอย	ค่าใช้สอย	ค่าใช้สอย	ค่าใช้สอย
ค่าใช้จ่ายในการเดินทาง	50,000										
ไปราชการหรืออบรม											
สัมมนา											
ค่าใช้จ่ายในการอบรม	150,000										
สัมมนา การศึกษาดูงาน											
เพื่อพัฒนาประสิทธิภาพ											
และให้ความรู้แก่คณะผู้											
บริหาร สมาชิกสภา											
เทศบาล พนักงาน											
เทศบาล ลูกจ้างประจำ											
พนักงานจ้าง และผู้นำ											
ชุมชน											
ค่าใช้จ่ายในโครงการ	50,000										
หรือกิจกรรมที่											
แสดงออกถึงความจงรัก											
ภักดีต่อสถาบันพระมหากษัตริย์											
รวมทั้งวันสำคัญ											
ต่าง ๆ ที่รัฐบาลกำหนด											
ค่าลงทะเบียนในการฝึกอบรม	250,000	100,000	50,000								
ค่าบำรุงรักษาและซ่อมแซม	280,000	428,400	50,000							580,000	
โครงการฝึกอบรม											
ทบทวนมาตรฐาน											
ป้องกันภัยพิบัติ											
เรือน (อพพร.)	30,000										

งบดำเนินงาน		งบรายจ่ายประจำปีงบประมาณ 2566		งบรายจ่ายประจำปีงบประมาณ 2566	
งบดำเนินงาน	งบรายจ่ายประจำปีงบประมาณ 2566	งบรายจ่ายประจำปีงบประมาณ 2566	งบรายจ่ายประจำปีงบประมาณ 2566	งบรายจ่ายประจำปีงบประมาณ 2566	งบรายจ่ายประจำปีงบประมาณ 2566
	ค่าใช้จ่ายในการเดินทางไปราชการหรืออบรมสัมมนา				50,000
	ค่าใช้จ่ายในการอบรมสัมมนา การศึกษาดูงาน เพื่อพัฒนาประสิทธิภาพ และให้ความรู้แก่คณะผู้บริหาร สมาชิกสภาเทศบาล พนักงาน เทศบาล ลูกจ้างประจำ พนักงานจ้าง และผู้นำชุมชน				150,000
	ค่าใช้จ่ายไม่โครงการหรือกิจกรรมที่แสดงออกถึงความจงรักภักดีต่อสถาบันพระมหากษัตริย์ รวมถึงวันสำคัญต่าง ๆ ที่รัฐบาลกำหนด				50,000
	ค่าลงทะเบียนในการฝึกอบรม	80,000			480,000
	ค่าบำรุงรักษาและซ่อมแซม	200,000		100,000	2,038,400
	โครงการฝึกอบรม ทบวงอาสาสมัครป้องกันภัยฝ่ายพลเรือน (อปพร.)				30,000

งบ/รายจ่าย/ประเภทรายจ่าย		งบ/รายจ่าย/ประเภทรายจ่าย		งบ/รายจ่าย/ประเภทรายจ่าย		งบ/รายจ่าย/ประเภทรายจ่าย		งบ/รายจ่าย/ประเภทรายจ่าย		งบ/รายจ่าย/ประเภทรายจ่าย		
งบดำเนินงาน	ค่าใช้จ่าย	โครงการลดอุบัติเหตุทางถนนหรือการรณรงค์ป้องกันและแก้ไขอุบัติเหตุจราจรในช่วงเทศกาลสำคัญ เช่นปีใหม่ สงกรานต์ ฯลฯ	50,000									
		โครงการให้ความช่วยเหลือประชาชนด้านสาธารณสุข	10,000									
		โครงการอบรมชุดจิตอาสาภัยพิบัติ	20,000									
		ค่าจ้างเหมาบริการคนสวน					108,000					
		ค่าจ้างเหมาบริการครูปฐมวัย					132,000					
		ค่าจ้างเหมาบริการครูผู้ช่วย (ครูพี่เลี้ยง)					108,000					
		ค่าจ้างเหมาบริการครูผู้ช่วยเจ้าหน้าที่งานธุรการ					108,000					
		โครงการจัดนิทรรศการทางด้านการศึกษาและเข้าร่วมการแข่งขันทางวิชาการ					30,000					

งบดำเนินงาน		งบดำเนินงาน		งบดำเนินงาน		งบดำเนินงาน		งบดำเนินงาน	
งบดำเนินงาน		งบดำเนินงาน		งบดำเนินงาน		งบดำเนินงาน		งบดำเนินงาน	
โครงการลดอุบัติเหตุทางถนนหรือการรณรงค์ป้องกันและแก้ไขปัญหายุทธศาสตร์การจราจรในเขตเทศบาลสำคัญ เช่น ปีใหม่ สงกรานต์ ฯลฯ	50,000								
โครงการให้ความช่วยเหลือประชาชนด้านสาธารณสุข	10,000								
โครงการอบรมชุดจิตอาสาภัยพิบัติฯ	20,000								
ค่าจ้างเหมาบริการคนสวน	108,000								
ค่าจ้างเหมาบริการครูปฐมวัย	132,000								
ค่าจ้างเหมาบริการครูผู้ช่วย (ครูพี่เลี้ยง)	108,000								
ค่าจ้างเหมาบริการครูผู้ช่วยเจ้าหน้าที่งานธุรการ	108,000								
โครงการจัดนิทรรศการทางด้านการศึกษาและเข้าร่วมการแข่งขันทางวิชาการ	30,000								

งบดำเนินงาน	งบดำเนินงาน	งบดำเนินงาน	งบดำเนินงาน	งบดำเนินงาน	งบดำเนินงาน	งบดำเนินงาน	งบดำเนินงาน	งบดำเนินงาน	งบดำเนินงาน	งบดำเนินงาน	งบดำเนินงาน			
ค่าใช้สอย	โครงการส่งเสริมและพัฒนาการจัดการศึกษาระดับปฐมวัยแบบ New normal	โครงการสนับสนุนค่าใช้จ่ายการบริหารสถานศึกษา	ค่าจ้างเหมาสำรวจข้อมูลจำนวนสัตว์และขึ้นทะเบียนสัตว์	โครงการพระราชดำริด้านสาธารณสุข	โครงการรณรงค์ฉีดวัคซีนป้องกันโรคพิษสุนัขบ้าในตำบลอู่พลับ	โครงการรณรงค์ให้ความรู้เท่าทันเอดส์และโรคติดต่อทางเพศสัมพันธ์	โครงการสุขภาพภาคอาหาร	20,000	879,274	15,000	160,000	60,000	20,000	30,000

งบรายจ่าย/ประเภทโครงการ		แหล่งเงิน		งบรายจ่าย/ประเภทโครงการ		แหล่งเงิน	
โครงการส่งเสริมและพัฒนากิจการจัดการศึกษาระดับปฐมวัยแบบ New normal	20,000						
โครงการสนับสนุนค่าใช้จ่ายการบริหารสถานศึกษา	879,274						
ค่าจ้างเหมาสำรวจข้อมูลจำนวนสัตว์และชนิดเห็บเห็บสัตว์	15,000						
โครงการพระราชดำริด้านสาธารณสุข	160,000						
โครงการรณรงค์วัคซีนป้องกันโรคพิษสุนัขบ้าในตำบลบ่อพลับ	60,000						
โครงการรณรงค์ให้ความรู้เท่าทันเอดส์และโรคติดต่อทางเพศสัมพันธ์	20,000						
โครงการสุขภาพโลกอาหาร	30,000						
งบดำเนินงาน							
ค่าใช้จ่าย							

งบ/รายจ่าย/ประเภทรายจ่าย		แผนงาน/โครงการ/กิจกรรม	ปีงบประมาณ	งบ/รายจ่าย/ประเภทรายจ่าย	งบ/รายจ่าย/ประเภทรายจ่าย	งบ/รายจ่าย/ประเภทรายจ่าย	งบ/รายจ่าย/ประเภทรายจ่าย	งบ/รายจ่าย/ประเภทรายจ่าย
งบดำเนินงาน	ค่าใช้สอย	โครงการฝึกอบรมให้ความรู้ ศึกษาดูงานที่เกี่ยวข้องกับการส่งเสริมคุณภาพชีวิต ผู้สูงอายุ ในตำบลบ่อพลับ						100,000
		ค่าจ้างเหมาบริการกำจัดสิ่งปฏิกูลและมูลฝอย						360,000
		ค่าจ้างเหมาบริการสวนสาธารณะ						216,000
		โครงการรณรงค์สร้างจิตสำนึกในการคัดแยกขยะในชุมชน						50,000
		โครงการฝึกอบรมอาชีพให้แก่ประชาชน						20,000
		โครงการอบรมและพัฒนาศาสนิกเพื่อคุณภาพชีวิตตามแนวทางเศรษฐกิจพอเพียง						50,000
		โครงการจัดงานประเพณีวันลอยกระทง				100,000		100,000
		โครงการจัดงานประเพณีวันสงกรานต์				100,000		100,000
		โครงการจัดงานวันเด็ก				100,000		100,000

งบ/รายจ่าย/ประเภทรายจ่าย		งบ/รายจ่าย/ประเภทรายจ่าย		งบ/รายจ่าย/ประเภทรายจ่าย		งบ/รายจ่าย/ประเภทรายจ่าย	
งบ/รายจ่าย/ประเภทรายจ่าย		งบ/รายจ่าย/ประเภทรายจ่าย		งบ/รายจ่าย/ประเภทรายจ่าย		งบ/รายจ่าย/ประเภทรายจ่าย	
ค่าใช้สอย	โครงการแท็กซี่เช่า	20,000					20,000
	พรรยา						
	โครงการส่งเสริมปรับ						
	ปรุงดิน และการผลิตปุ๋ย			20,000			20,000
	อินทรีย์ ปุ๋ยน้ำ						
	วัสดุสำนักงาน		25,000				350,000
	วัสดุไฟฟ้าและวิทยุ					50,000	425,394
	วัสดุงานบ้านงานครัว						963,997
	วัสดุก่อสร้าง		200,000			220,000	495,000
	วัสดุยานพาหนะและขนส่ง		30,000			20,000	410,000
ค่าวัสดุ	วัสดุเชื้อเพลิงและหล่อลื่น		150,000			50,000	1,030,000
	วัสดุโฆษณาและเผยแพร่						60,000
	วัสดุคอมพิวเตอร์		30,000				280,000
	วัสดุการเกษตร						119,606
	วัสดุเครื่องแต่งกาย						90,000
	วัสดุเครื่องดับเพลิง						50,000
	วัสดุการศึกษา						20,000
	วัสดุวิทยาศาสตร์หรือการแพทย์						30,000
	วัสดุสำรวจ						10,000
	วัสดุกีฬา		10,000				10,000
วัสดุอื่น					200,000	200,000	
งบดำเนินงาน							

งบรายจ่ายประจำปีงบประมาณ พ.ศ. ๒๕๖๖		งบรายจ่ายประจำปีงบประมาณ พ.ศ. ๒๕๖๖		งบรายจ่ายประจำปีงบประมาณ พ.ศ. ๒๕๖๖		งบรายจ่ายประจำปีงบประมาณ พ.ศ. ๒๕๖๖		งบรายจ่ายประจำปีงบประมาณ พ.ศ. ๒๕๖๖	
งบดำเนินงาน	งบลงทุน	งบดำเนินงาน	งบลงทุน	งบดำเนินงาน	งบลงทุน	งบดำเนินงาน	งบลงทุน	งบดำเนินงาน	งบลงทุน
		ค่าไฟฟ้า		450,000	100,000	200,000		50,000	
		ค่าบริการโทรศัพท์		43,000		5,000			
		ค่าบริการไปรษณีย์		30,000		5,000			
		ค่าบริการสื่อสารและโทรคมนาคม		150,000	10,000	5,000			
		ค่าเช่าพื้นที่เว็บไซต์ และค่าธรรมเนียมที่เกี่ยวข้อง		40,000					
		ครุภัณฑ์สำนักงาน							
		จัดซื้อเก้าอี้สำนักงาน		2,500			2,500		
		จัดซื้อตู้เหล็กเก็บเอกสาร 2 บานเปิด		24,000	12,000	12,000		6,000	
		จัดซื้อตู้เหล็กบานเลื่อนแบบพับ		5,500					
		จัดซื้อโต๊ะทำงานเหล็ก		7,000					
		จัดซื้อโต๊ะหน้าขาแบบขาพับ		50,000					
		ครุภัณฑ์คอมพิวเตอร์หรืออิเล็กทรอนิกส์							
		จัดซื้อเครื่องพิมพ์เลเซอร์ หรือ LED ขาว		8,900					
		ค่า ชนิด Network แบบที่ 1							
		จัดซื้อเก้าอี้สำนักงาน			5,000				
งบดำเนินงาน	งบลงทุน								
		ค่าครุภัณฑ์							

งบดำเนินงาน		งบดำเนินงาน		งบดำเนินงาน		งบดำเนินงาน	
งบดำเนินงาน	งบดำเนินงาน	งบดำเนินงาน	งบดำเนินงาน	งบดำเนินงาน	งบดำเนินงาน	งบดำเนินงาน	งบดำเนินงาน
	ค่าไฟฟ้า				2,579,000		3,379,000
	ค่าบริการโทรศัพท์						48,000
	ค่าบริการไปรษณีย์						35,000
	ค่าบริการสื่อสารและโทรคมนาคม						165,000
	ค่าเช่าพื้นที่เว็บไซต์ และค่าธรรมเนียมที่เกี่ยวข้อง						40,000
	ครุภัณฑ์สำนักงาน						
	จัดซื้อเก้าอี้สำนักงาน						5,000
	จัดซื้อตู้เหล็กเก็บเอกสาร 2 บานเปิด						54,000
	จัดซื้อตู้เหล็กบานเลื่อนแบบทึบ						5,500
	จัดซื้อโต๊ะทำงานเหล็ก						7,000
	จัดซื้อโต๊ะหน้าขาแบบขาพับ						50,000
	ครุภัณฑ์คอมพิวเตอร์หรืออิเล็กทรอนิกส์						
	จัดซื้อเครื่องพิมพ์เลเซอร์ หรือ LED ขาวดำ ชนิด Network แบบที่ 1						8,900
	จัดซื้อเก้าอี้สำนักงาน						5,000
งบลงทุน	ค่าครุภัณฑ์						

งบลงทุน		ค่าครุภัณฑ์		งบลงทุน		ค่าครุภัณฑ์	
จัดซื้อเครื่องคอมพิวเตอร์ สำหรับงานประมวลผล แบบที่ 1	24,000	24,000	24,000	24,000	24,000		
จัดซื้อเครื่องพิมพ์แบบหมึกพร้อมติดตั้งถึงหมึกพิมพ์ (Ink Tank Printer)	8,200	8,200	8,200	8,200	8,200		
จัดซื้อชิ้นวางเพิ่มเอกสาร			9,000	9,000			
จัดซื้อโต๊ะพับหน้าขา			50,000	50,000			
จัดซื้อโต๊ะเหล็กสี่มุมงาน			7,500	7,500			
จัดซื้อเครื่องคอมพิวเตอร์ สำหรับงานสำนักงาน			20,000	20,000	20,000		
จัดซื้อเครื่องพิมพ์ Multifunction แบบฉีดหมึกพร้อมติดตั้งถึงหมึกพิมพ์ (Ink Tank Printer)			8,000	8,000	8,000		
จัดซื้อโต๊ะทำงาน						7,000	
ครุภัณฑ์งานบ้านงานครัว							

งบ/รายการ/ประเภทของบัญชี		ปีงบประมาณ 2566		ปีงบประมาณ 2567	
งบ/รายการ/ประเภทของบัญชี	ปีงบประมาณ 2566	ปีงบประมาณ 2567	ปีงบประมาณ 2566	ปีงบประมาณ 2567	ปีงบประมาณ 2568
จัดซื้อเครื่องคอมพิวเตอร์ สำหรับงานประมวลผล แบบที่ 1					48,000
จัดซื้อเครื่องพิมพ์แบบฉีดหมึกพร้อมติดตั้งหมึกพิมพ์ (Ink Tank Printer)					16,400
จัดซื้อชิ้นวางเพิ่มเอกสาร					9,000
จัดซื้อโต๊ะพับหน้าขา					50,000
จัดซื้อโต๊ะเหล็กสำนักงาน					7,500
จัดซื้อเครื่องคอมพิวเตอร์ สำหรับงานสำนักงาน					40,000
จัดซื้อเครื่องพิมพ์ Multifunction แบบฉีดหมึกพร้อมติดตั้งหมึกพิมพ์ (Ink Tank Printer)			8,000		24,000
จัดซื้อโต๊ะทำงาน					7,000
ครุภัณฑ์งานบ้านงานครัว					
งบลงทุน					
ค่าครุภัณฑ์					

งบ/รายการจ่ายที่รายการจัดซื้อ		งบ/รายการจ่ายที่รายการจัดซื้อ		งบ/รายการจ่ายที่รายการจัดซื้อ		งบ/รายการจ่ายที่รายการจัดซื้อ	
จัดซื้อเครื่องตัดหญ้า แบบข้อแข็ง							38,000
จัดซื้อเครื่องถ่ายภาพเอกสาร ระบบดิจิทัล (ขาว - ดำ) ความเร็ว 30 แผ่น ต่อนาที	120,000						120,000
จัดซื้อเครื่องพิมพ์แบบ ฉีดหมึก (Inkjet Printer) สำหรับ กระดาษขนาด A3	8,000						8,000
ครุภัณฑ์ยานพาหนะและขนส่ง							
จัดซื้อจักรยานยนต์ ขนาด 110 ซีซี แบบ เกียร์ธรรมดา					43,500		43,500
ครุภัณฑ์ไฟฟ้าและวิทยุ							
จัดซื้อตู้ควบคุมไฟฟ้า					60,000		60,000
ครุภัณฑ์อื่น							
ค่าจัดซื้อเครื่องสูบน้ำ บาดาลชนิดกลุ่มได้นำ (จับเมอร์ส) พร้อมชุด ติดตั้งและอุปกรณ์ควบคุม					393,000		393,000
งบลงทุน							
ค่าครุภัณฑ์							

งบ/รายงานปรับปรุงวงเงิน (ล้านบาท)

งบลงทุน	ค่าที่ดินและสิ่งก่อสร้าง	ค่าต่อเติมหรือดัดแปลงอาคารหรือสิ่งปลูกสร้างต่าง ๆ โครงการปรับปรุงห้องเคม เดิมอาคารสำนักงาน เทศบาล และบริเวณ สำนักงานเทศบาล ค่าก่อสร้างสิ่งสาธารณูปการ โครงการก่อสร้างถนน คสล. ขยายหมู่บ้านชนผู้มี หมู่ที่ 7 ต.บ่อพลับ โครงการก่อสร้างถนน คสล.และวางท่อระบาย น้ำ คสล. ขยายข้างบ้านผู้ ชวยชาติร หมู่ที่ 6 ต.บ่อ พลับ โครงการก่อสร้างถนน คสล.และวางท่อระบาย น้ำ คสล. ขยายด้าน เพอร์มิเจอร์ หมู่ที่ 8 ต. .บ่อพลับ โครงการวางท่อระบาย น้ำ คสล.ขนาดเส้นผ่า ศูนย์กลาง 0.60 เมตร พร้อมบ่อพักคสล.หมู่ที่ 6 ตำบลบ่อพลับ
---------	--------------------------	--

งบ/รายการจ่าย/ประโยชน์ที่เกี่ยวข้อง		งบ/รายการจ่าย/ประโยชน์ที่เกี่ยวข้อง		งบ/รายการจ่าย/ประโยชน์ที่เกี่ยวข้อง	
	ค่าต่อเติมหรือดัดแปลงอาคาร หรือสิ่งปลูกสร้างต่าง ๆ				
	โครงการปรับปรุงต่อเติมอาคารสำนักงานเทศบาล และบริเวณสำนักงานเทศบาล	498,900		498,900	
	ค่าก่อสร้างสิ่งสาธารณูปการ				
	โครงการก่อสร้างถนน คสล. ขยายหมู่บ้านชนกลุ่มี หมู่ที่ 7 ต.บ่อพลับ	498,500		498,500	
งบลงทุน	โครงการก่อสร้างถนน คสล. และวางท่อระบายน้ำ คสล. ขยายข้างบ้านผู้ช่วยชาตรี หมู่ที่ 6 ต.บ่อพลับ	640,500		640,500	
	โครงการก่อสร้างถนน คสล. และวางท่อระบายน้ำ คสล. ขยายโรงเรียนเพอร์นิเจอร์ หมู่ที่ 8 ต.บ่อพลับ	1,342,000		1,342,000	
	โครงการวางท่อระบายน้ำ คสล. ขนาดเส้นผ่าศูนย์กลาง 0.60 เมตร พร้อมบ่อพักคสล. หมู่ที่ 6 ตำบลบ่อพลับ	998,000		998,000	

งบรายจ่าย/ประโยชน์เชิงกาย		งบรายจ่าย/ประโยชน์เชิงจิต		งบรายจ่าย/ประโยชน์เชิงสังคม		งบรายจ่าย/ประโยชน์เชิงวัฒนธรรม		งบรายจ่าย/ประโยชน์เชิงสิ่งแวดล้อม		งบรายจ่าย/ประโยชน์เชิงสุขภาพ		งบรายจ่าย/ประโยชน์เชิงความ	
งบลงทุน	ค่าที่ดินและสิ่งก่อสร้าง	โครงการวางท่อระบายน้ำ คสล.ตลอดถนนไผ่ลั่นช้าง จำนวน 3 จุด บริเวณถนนไผ่ลั่นช้าง หมู่ที่ 8 ตำบลบ่อพลับ											
		ค่าก่อสร้างสิ่งสาธารณูปโภค											
		โครงการชุดเจาะบ่อบาดาล ภายในตำบล											
งบเงินอุดหนุน	เงินอุดหนุน	โครงการปรับปรุงท่อแมนประปา PVC เดิม เป็น ชนิดท่อขนาดต่างๆ ภายในตำบลบ่อพลับ											
		เงินอุดหนุนองค์กรปกครองส่วนท้องถิ่น											
		เงินอุดหนุนค่าอาหารกลางวัน	1,496,000										
		รวม	19,650,071	17,331,338	2,902,060	9,515,111	3,294,000	1,420,060	6,796,800				70,000

งบ/รายจ่าย/ประเภทรายจ่าย		แผนงาน	โครงการ/กิจกรรม/กิจกรรมย่อย	งบลงทุน	งบดำเนินงาน	งบอุดหนุน	งบอุดหนุน
งบลงทุน	ค่าที่ดินและสิ่งก่อสร้าง		โครงการวางท่อระบายน้ำ คลล.ลอดถนนใต้เส้นทาง จำนวน 3 จุด บริเวณถนนใต้เส้นทาง หมู่ที่ 8 ตำบลบ่อพลับ	150,200			150,200
			ค่าก่อสร้างสิ่งสาธารณูปโภค				
			โครงการขุดเจาะบ่อบาดาล ภายในตำบล	1,797,300		1,797,300	
งบเงินอุดหนุน	เงินอุดหนุน		โครงการปรับปรุงท่อเมนประปา PVC เดิม เป็น ชนิดท่อขนาดต่างๆ ภายในตำบลบ่อพลับ			843,900	843,900
			เงินอุดหนุนองค์การปกครองส่วนท้องถิ่น				
งบเงินอุดหนุน	เงินอุดหนุน		เงินอุดหนุนค่าอาหารกลางวัน				1,496,000
			รวม	330,000	8,719,560	20,000	7,251,000

เอกสารประกอบการพิจารณา

ร่าง เทศบัญญัติตั้งงบประมาณรายจ่าย

ประจำปีงบประมาณ พ.ศ. 2567

แบบคำของบประมาณรายจ่าย (กรณีโครงการ)
เพื่อประกอบการพิจารณาขอตั้งงบประมาณรายจ่ายประจำปีงบประมาณ พ.ศ. ๒๕๖๗

- สอดคล้องกับยุทธศาสตร์ชาติ ๒๐ ปี (ระบุ)
- ยุทธศาสตร์ด้านความมั่นคง
 - ยุทธศาสตร์ด้านการสร้างความสามารถในการแข่งขัน
 - ยุทธศาสตร์ด้านการพัฒนาและเสริมสร้างศักยภาพคน
 - ยุทธศาสตร์ด้านการสร้างโอกาสความเสมอภาคและเท่าเทียมกันทางสังคม
 - ยุทธศาสตร์ด้านการสร้างการเติบโตบนคุณภาพชีวิตที่เป็นมิตรกับสิ่งแวดล้อม
 - ยุทธศาสตร์ด้านการปรับสมดุลและพัฒนาระบบการบริหารจัดการภาครัฐ
- สอดคล้องกับยุทธศาสตร์จังหวัด (ระบุ)
- ประเด็นการพัฒนาที่ ๑ พัฒนานครปฐมให้เป็นเมืองอัจฉริยะ
 - ประเด็นการพัฒนาที่ ๒ สร้างความแข็งแกร่งระดับพื้นที่ที่สามารถรองรับการขยายตัวทางเศรษฐกิจและกระจายความเจริญ การสร้างความสุขให้กับประชาชนในทุกกระดับ
 - ประเด็นการพัฒนาที่ ๓ เพิ่มรายได้ ลดรายจ่าย ลดปัญหาครัวเรือนและสิ่งแวดล้อม สร้างความเสมอภาค และความเท่าเทียมกัน โดยนำศาสตร์พระราชามาเป็นแนวทางหลัก
- สอดคล้องกับแผนพัฒนาท้องถิ่น (ระบุ)
- ยุทธศาสตร์การพัฒนาก่อนหน้าที่ ๑ การพัฒนาด้านสาธารณสุขและสิ่งแวดล้อม
 - ยุทธศาสตร์การพัฒนาก่อนหน้าที่ ๒ การพัฒนาด้านสังคม
 - ยุทธศาสตร์การพัฒนาก่อนหน้าที่ ๓ การพัฒนาด้านการศึกษา ศาสนา และวัฒนธรรม
 - ยุทธศาสตร์การพัฒนาก่อนหน้าที่ ๔ การพัฒนาด้านเศรษฐกิจ
 - ยุทธศาสตร์การพัฒนาก่อนหน้าที่ ๕ การพัฒนาด้านการบริการสาธารณะ (โครงสร้างพื้นฐาน)
 - ยุทธศาสตร์การพัฒนาก่อนหน้าที่ ๖ การพัฒนาด้านการบริหารจัดการที่ดี
- สอดคล้องกับจำแนกงบประมาณด้าน (ระบุ) และ แผนงาน (ระบุ)
- | | |
|--|---|
| <input type="checkbox"/> ด้านบริหารทั่วไป | <input type="checkbox"/> แผนงานบริหารทั่วไป |
| <input type="checkbox"/> ด้านบริการชุมชนและสังคม | <input checked="" type="checkbox"/> แผนงานรักษาความสงบภายใน |
| | <input type="checkbox"/> แผนงานการศึกษา |
| | <input type="checkbox"/> แผนงานสาธารณสุข |
| | <input type="checkbox"/> แผนงานสังคมสงเคราะห์ |
| | <input type="checkbox"/> แผนงานเคหะและชุมชน |
| | <input type="checkbox"/> แผนงานสร้างความเข้มแข็งของชุมชน |

- | | |
|--|--|
| <input type="checkbox"/> ด้านเศรษฐกิจ | <input type="checkbox"/> แผนงานการศาสนา วัฒนธรรมและนันทนาการ |
| <input type="checkbox"/> ด้านการดำเนินงานอื่นๆ | <input type="checkbox"/> แผนงานอุตสาหกรรมและการโยธา |
| | <input type="checkbox"/> แผนงานการเกษตร |
| | <input type="checkbox"/> แผนงานการพาณิชย์ |
| | <input type="checkbox"/> แผนงานงบกลาง |

๑. ชื่อโครงการ

โครงการช่วยเหลือประชาชนด้านสาธารณสุข

๒. หลักการและเหตุผล

ตามระเบียบกระทรวงมหาดไทยว่าด้วยค่าใช้จ่ายเพื่อช่วยเหลือประชาชนตามอำนาจหน้าที่ขององค์กรปกครองส่วนท้องถิ่น พ.ศ. ๒๕๖๖ กรณีเกิดสาธารณภัยในพื้นที่ขององค์กรปกครองส่วนท้องถิ่น ไม่ว่าจะมีการประกาศ เขตการให้ความช่วยเหลือผู้ประสบภัยพิบัติกรณีฉุกเฉินหรือไม่ก็ตาม องค์กรปกครองส่วนท้องถิ่นสามารถดำเนินการช่วยเหลือประชาชนในเบื้องต้น ในกรณีการช่วยเหลือประชาชน เพื่อเยียวยาและฟื้นฟูหลังเกิดสาธารณภัย สามารถดำเนินการภายใต้ขอบอำนาจหน้าที่ตามกฎหมายกรณีสิ่งสาธารณประโยชน์ที่อยู่ในความรับผิดชอบขององค์กรปกครองส่วนท้องถิ่นได้รับความเสียหาย

เทศบาลตำบลบ่อพลับมีเหตุสาธารณภัยเกิดขึ้นโดยไม่สามารถคาดการณ์ได้ ไม่ว่าจะเป็นอุทกภัย อัคคีภัย วาดภัย ฯลฯ ดังนั้นเพื่อให้การช่วยเหลือประชาชนเป็นไปอย่างมีประสิทธิภาพ เทศบาลตำบลบ่อพลับจึงได้จัดทำโครงการช่วยเหลือประชาชนด้านสาธารณสุข พ.ศ. ๒๕๖๗ ขึ้น

๓. วัตถุประสงค์

- ๓.๑ เพื่อให้การช่วยเหลือประชาชนที่ได้รับผลกระทบด้านสาธารณสุข
- ๓.๒ เพื่อให้การป้องกันและบรรเทาสาธารณภัยเป็นไปอย่างมีประสิทธิภาพ
- ๓.๓ เพื่อพัฒนาระบบการช่วยเหลือประชาชนให้มีความรวดเร็ว

๔. เป้าหมาย

ประชาชนที่ได้รับผลกระทบจากภัยพิบัติต่างๆ

๕. วิธีการ/ขั้นตอนการดำเนินการ

- ๕.๑ ขออนุมัติดำเนินโครงการ
- ๕.๒ จัดทำคำสั่งแต่งตั้งคณะกรรมการตรวจสอบข้อเท็จจริงกรณีเกิดสาธารณภัย
- ๕.๓ เสนอคณะกรรมการช่วยเหลือประชาชนพิจารณาให้การช่วยเหลือตามระเบียบ
- ๕.๔ ประกาศให้ประชาชนทราบ
- ๕.๕ ให้การช่วยเหลือประชาชนอาจเป็น เงิน สิ่งของ หรือ การบริการสาธารณสุข

๖. ผู้รับผิดชอบโครงการ

ฝ่ายป้องกันและบรรเทาสาธารณภัย สำนักปลัดเทศบาลตำบลบ่อพลับ

๗. สถานที่ดำเนินการ

เทศบาลตำบลบ่อพลับ อำเภอเมืองนครปฐม จังหวัดนครปฐม

๘. ระยะเวลาดำเนินการ

ตลอด ปีงบประมาณ ๒๕๖๗

๙. งบประมาณ

ตั้งจ่ายจากเทศบัญญัติงบประมาณรายจ่ายประจำปีงบประมาณ พ.ศ. ๒๕๖๗ แผนงานรักษาความสงบภายใน งานป้องกันและบรรเทาสาธารณภัย งบดำเนินงาน หมวดค่าใช้สอย รายจ่ายเกี่ยวกับการปฏิบัติราชการที่ไม่เข้าลักษณะรายจ่ายหมวดอื่น โครงการช่วยเหลือประชาชนด้านสาธารณภัย ตั้งไว้ ๑๐,๐๐๐ บาท เพื่อให้การช่วยเหลือประชาชนอาจเป็น เงิน สิ่งของ หรือ การบริการสาธารณะ ตามระเบียบกระทรวงการคลัง ว่าด้วยเงินอุดหนุนราชการเพื่อช่วยเหลือผู้ประสบภัยพิบัติกรณีฉุกเฉิน พ.ศ. ๒๕๖๒ และหลักเกณฑ์การใช้จ่ายเงินอุดหนุนราชการเพื่อช่วยเหลือผู้ประสบภัยพิบัติกรณีฉุกเฉิน พ.ศ. ๒๕๖๓

๑๐. ผลที่คาดว่าจะได้รับ

- ๓.๑ ประชาชนที่ได้รับผลกระทบด้านสาธารณภัยได้รับการช่วยเหลือ
- ๓.๒ การป้องกันและบรรเทาสาธารณภัยเป็นไปอย่างมีประสิทธิภาพ
- ๓.๓ สามารถช่วยเหลือประชาชนให้มีความรวดเร็ว ทันที

(ลงชื่อ).....ผู้เสนอโครงการ
(นายศักดิ์ชัย สายหมี)
ตำแหน่ง หัวหน้าสำนักปลัดเทศบาล

- หมายเหตุ
๑. รายละเอียดโครงการเพื่อประกอบการพิจารณาขอตั้งงบประมาณรายจ่ายประจำปี ฯ สามารถปรับได้ตามความเหมาะสม (ไม่ต้องเสนอผู้บริหารท้องถิ่นอนุมัติ)
 ๒. ยุทธศาสตร์ชาติ ๒๐ ปี พ.ศ. ๒๕๖๑ - ๒๕๘๐
 - (๑) ยุทธศาสตร์ชาติด้านความมั่นคง
 - (๒) ยุทธศาสตร์ชาติด้านการสร้างความสามารถในการแข่งขัน
 - (๓) ยุทธศาสตร์ชาติด้านการพัฒนาและส่งเสริมศักยภาพทรัพยากรมนุษย์
 - (๔) ยุทธศาสตร์ชาติด้านการสร้างโอกาสความเสมอภาคและเท่าเทียมกันทางสังคม
 - (๕) ยุทธศาสตร์ชาติด้านการสร้างการเติบโตบนคุณภาพชีวิตที่เป็นมิตรกับสิ่งแวดล้อม
 - (๖) ยุทธศาสตร์ชาติด้านการปรับสมดุลและพัฒนาระบบการบริหารจัดการภาครัฐ
 ๓. กรณีงบประมาณไม่ต้องเสนอโครงการให้นำโครงการที่บรรจุไว้ในแผนพัฒนาท้องถิ่นเสนอประกอบการจัดทำงบประมาณรายจ่าย

แบบคำของบประมาณรายจ่าย (กรณีโครงการ)
เพื่อประกอบการพิจารณาขอตั้งงบประมาณรายจ่ายประจำปีงบประมาณ พ.ศ.๒๕๖๗

- สอดคล้องกับยุทธศาสตร์ชาติ ๒๐ ปี (ระบุ)
 - ยุทธศาสตร์ด้านความมั่นคง
 - ยุทธศาสตร์ด้านการสร้างความสามารถในการแข่งขัน
 - ยุทธศาสตร์ด้านการพัฒนาและเสริมสร้างศักยภาพคน
 - ยุทธศาสตร์ด้านการสร้างโอกาสความเสมอภาคและเท่าเทียมกันทางสังคม
 - ยุทธศาสตร์ด้านการสร้างการเติบโตบนคุณภาพชีวิตที่เป็นมิตรกับสิ่งแวดล้อม
 - ยุทธศาสตร์ด้านการปรับสมดุลและพัฒนาระบบการบริหารจัดการภาครัฐ
- สอดคล้องกับยุทธศาสตร์จังหวัด (ระบุ)
 - ประเด็นการพัฒนาที่ ๑ พัฒนานครปฐมให้เป็นเมืองอัจฉริยะ
 - ประเด็นการพัฒนาที่ ๒ สร้างความแข็งแกร่งระดับพื้นที่ให้สามารถรองรับการขยายตัวทางเศรษฐกิจและกระจายความเจริญ การสร้างความสุขให้กับประชาชนในทุกระดับ
 - ประเด็นการพัฒนาที่ ๓ เพิ่มรายได้ ลดรายจ่าย ลดปัญหาครัวเรือนและสิ่งแวดล้อม สร้างความเสมอภาค และความเท่าเทียมกัน โดยนำศาสตร์พระราชามาเป็นแนวทางหลัก
- สอดคล้องกับแผนพัฒนาท้องถิ่น (ระบุ)
 - ยุทธศาสตร์การพัฒนาที่ ๑ การพัฒนาด้านสาธารณสุขและสิ่งแวดล้อม
 - ยุทธศาสตร์การพัฒนาที่ ๒ การพัฒนาด้านสังคม
 - ยุทธศาสตร์การพัฒนาที่ ๓ การพัฒนาด้านการศึกษา ศาสนา และวัฒนธรรม
 - ยุทธศาสตร์การพัฒนาที่ ๔ การพัฒนาด้านเศรษฐกิจ
 - ยุทธศาสตร์การพัฒนาที่ ๕ การพัฒนาด้านการบริการสาธารณะ (โครงสร้างพื้นฐาน)
 - ยุทธศาสตร์การพัฒนาที่ ๖ การพัฒนาด้านการบริหารจัดการที่ดี
- สอดคล้องกับจำแนกงบประมาณด้าน (ระบุ) และ แผนงาน (ระบุ)

<ul style="list-style-type: none"> <input type="checkbox"/> ด้านบริหารทั่วไป <input type="checkbox"/> ด้านบริการชุมชนและสังคม 	<ul style="list-style-type: none"> <input type="checkbox"/> แผนงานบริหารทั่วไป <input checked="" type="checkbox"/> แผนงานรักษาความสงบภายใน <input type="checkbox"/> แผนงานการศึกษา <input type="checkbox"/> แผนงานสาธารณสุข <input type="checkbox"/> แผนงานสังคมสงเคราะห์ <input type="checkbox"/> แผนงานเคหะและชุมชน <input type="checkbox"/> แผนงานสร้างความเข้มแข็งของชุมชน
---	---

ด้านเศรษฐกิจ

ด้านการดำเนินงานอื่นๆ

แผนงานการศาสนา วัฒนธรรมและนันทนาการ

แผนงานอุตสาหกรรมและการโยธา

แผนงานการเกษตร

แผนงานการพาณิชย์

แผนงานงบกลาง

๑. ชื่อโครงการ ป้องกันและลดอุบัติเหตุทางถนนในช่วงเทศกาล ฯ

๒. หลักการและเหตุผล ดำเนินการป้องกันและลดอุบัติเหตุทางถนนในช่วงเทศกาล ฯ

๓. วัตถุประสงค์

- ๓.๑ เพื่อป้องกันและลดอุบัติเหตุในช่วงเทศกาล ฯ เพื่อความปลอดภัย ในชีวิตและทรัพย์สินของประชาชน
- ๓.๒ เพื่อตรวจสอบ คัดกรอง ป้องปราม ดักเตือน สกัดกั้นบุคคลหรือกลุ่มบุคคลที่มีพฤติกรรมเสี่ยง ที่จะเกิดอุบัติเหตุทางถนน มิให้ขับขี่ยานพาหนะ โดยให้พักผ่อนก่อนเดินทาง หรือนำตัวส่งกลับบ้าน
- ๓.๓ เพื่อตรวจสอบ แนะนำการใช้อยานพาหนะ รวมทั้งการประกันภัยให้เป็นไปตามระเบียบกฎหมายของทางราชการ
- ๓.๔ เพื่อแนะนำ ดักเตือน พฤติกรรมการใช้รถใช้ถนนให้เป็นอย่างดีโดยเฉพาะ ๕ ประเด็นหลัก คือ
๑) การสวมหมวกนิรภัย ๒) ความปลอดภัยของยานพาหนะ ๓) การขับขณะเมาสุรา ๔) ไม่ขาดเข็มขัดนิรภัย และ ๕) ใช้โทรศัพท์มือถือขณะขับรถ

๔. เป้าหมาย

ตั้งจุดบริการประชาชน บริเวณหน้าตู้สายตรวจชุมชนตำบลบ่อพลับ เพื่อลดอุบัติเหตุในพื้นที่เทศบาลตำบลบ่อพลับ ในช่วงเทศกาล ฯ โดยปฏิบัติหน้าที่อำนวยความสะดวกให้แก่ผู้ขับขี่ยานพาหนะ ตรวจตรา กวดขันผู้ขับขี่ยานพาหนะทุกชนิดให้เพิ่มความระมัดระวังในการขับขี่ยานพาหนะเป็นกรณีพิเศษ เพื่อความปลอดภัยในชีวิตและทรัพย์สินของตนเองและผู้อื่น ตลอดจนให้ความช่วยเหลือกรณีเกิดอุบัติเหตุได้ทันเหตุการณ์

๕. วิธีการ/ขั้นตอนการดำเนินการ

๕.๑ เสนอโครงการเพื่อพิจารณาอนุมัติ

๕.๒ ประชาสัมพันธ์ให้ประชาชนในพื้นที่ทราบ

๕.๓ จัดทำคำสั่งแต่งตั้ง อปพร. ปฏิบัติหน้าที่

๕.๔ จัดเตรียมอุปกรณ์ตรวจการณ์ อุปกรณ์ เครื่องมือเครื่องใช้ที่เกี่ยวข้อง ณ จุดบริการประชาชน

๕.๕ ปฏิบัติตามโครงการ และ รายงานผลการปฏิบัติงานให้ผู้บริหารทราบ

๖. ผู้รับผิดชอบโครงการ ฝ่ายป้องกันและบรรเทาสาธารณภัย สำนักปลัดเทศบาล เทศบาลตำบลบ่อพลับ

๗. สถานที่ดำเนินการ จุดตรวจ/บริการประชาชน บริเวณหน้าที่ทำการตู้สายตรวจชุมชนตำบลบ่อพลับ

ริมถนนสายนครปฐม -ดอนตูม หมู่ที่ ๖ ตำบลบ่อพลับ อำเภอเมืองนครปฐม จังหวัดนครปฐม

๘. ระยะเวลาดำเนินการ จำนวน ๗ วัน

๙. งบประมาณ ๕๐,๐๐๐.-บาท

๑๐. ผลที่คาดว่าจะได้รับ

๑๐.๑ สร้างความเชื่อมั่นในความปลอดภัยในชีวิตและทรัพย์สินของประชาชน

๑๐.๒ ลดการเกิดอุบัติเหตุทางถนนและการสูญเสียที่เกิดขึ้นจากอุบัติเหตุทางถนนในช่วงเทศกาลสงกรานต์ และลดปัญหาอาชญากรรม

๑๐.๓ สร้างจิตสำนึกให้ประชาชนตระหนักถึงความปลอดภัยบนท้องถนน

๑๐.๔ สามารถช่วยเหลือผู้ใช้ถนนสัญจรในช่วงเทศกาลสงกรานต์ให้เกิดความสะดวกปลอดภัยยิ่งขึ้น

๑๐.๕ สร้างความสัมพันธ์อันดีระหว่างประชาชน กับเทศบาลตำบลบ่อพลับ

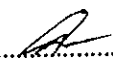
(ลงชื่อ)..........ผู้เสนอโครงการ
(นายศักดิ์ชัย สายหมี)
หัวหน้าสำนักปลัด

หมายเหตุ ๑. รายละเอียดโครงการเพื่อประกอบการพิจารณาขอตั้งงบประมาณรายจ่ายประจำปี ฯ สามารถปรับได้ตามความเหมาะสม (ไม่ต้องเสนอผู้บริหารท้องถิ่นอนุมัติ)

๒. ยุทธศาสตร์ชาติ ๒๐ ปี พ.ศ. ๒๕๖๑ - ๒๕๘๐

(๑) ยุทธศาสตร์ชาติด้านความมั่นคง

(๒) ยุทธศาสตร์ชาติด้านการสร้างความสามารถในการแข่งขัน

(๓) ยุทธศาสตร์ชาติด้านการพัฒนาและส่งเสริมศักยภาพทรัพยากรมนุษย์

(๔) ยุทธศาสตร์ชาติด้านการสร้างโอกาสความเสมอภาคและเท่าเทียมกันทางสังคม

(๕) ยุทธศาสตร์ชาติด้านการสร้างการเติบโตบนคุณภาพชีวิตที่เป็นมิตรกับสิ่งแวดล้อม

(๖) ยุทธศาสตร์ชาติด้านการปรับสมดุลและพัฒนาระบบการบริหารจัดการภาครัฐ

๓. กรณีงบประมาณไม่ต้องเสนอโครงการให้นำโครงการที่บรรจุไว้ในแผนพัฒนาท้องถิ่น เสนอประกอบการจัดทำงบประมาณรายจ่าย

แบบคำขอของงบประมาณรายจ่าย (กรณีโครงการ)
เพื่อประกอบการพิจารณาขอตั้งงบประมาณรายจ่ายประจำปีงบประมาณ พ.ศ.๒๕๖๗

- สอดคล้องกับยุทธศาสตร์ชาติ ๒๐ ปี (ระบุ)
- ยุทธศาสตร์ด้านความมั่นคง
 - ยุทธศาสตร์ด้านการสร้างความสามารถในการแข่งขัน
 - ยุทธศาสตร์ด้านการพัฒนาและเสริมสร้างศักยภาพคน
 - ยุทธศาสตร์ด้านการสร้างโอกาสความเสมอภาคและเท่าเทียมกันทางสังคม
 - ยุทธศาสตร์ด้านการสร้างการเติบโตบนคุณภาพชีวิตที่เป็นมิตรกับสิ่งแวดล้อม
 - ยุทธศาสตร์ด้านการปรับสมดุลและพัฒนาระบบการบริหารจัดการภาครัฐ
- สอดคล้องกับยุทธศาสตร์จังหวัด (ระบุ)
- ประเด็นการพัฒนาที่ ๑ พัฒนานครปฐมให้เป็นเมืองอัจฉริยะ
 - ประเด็นการพัฒนาที่ ๒ สร้างความแข็งแกร่งระดับพื้นที่ให้สามารถรองรับการขยายตัวทางเศรษฐกิจ
- และกระจายความเจริญ การสร้างความสุขให้กับประชาชนในทุกระดับ
- ประเด็นการพัฒนาที่ ๓ เพิ่มรายได้ ลดรายจ่าย ลดปัญหาครัวเรือนและสิ่งแวดล้อม สร้างความเสมอภาค และความเท่าเทียมกัน โดยนำศาสตร์พระราชามาเป็นแนวทางหลัก
- สอดคล้องกับแผนพัฒนาท้องถิ่น (ระบุ)
- ยุทธศาสตร์การพัฒนาก่อนที่ ๑ การพัฒนาด้านสาธารณสุขและสิ่งแวดล้อม
 - ยุทธศาสตร์การพัฒนาก่อนที่ ๒ การพัฒนาด้านสังคม
 - ยุทธศาสตร์การพัฒนาก่อนที่ ๓ การพัฒนาด้านการศึกษา ศาสนา และวัฒนธรรม
 - ยุทธศาสตร์การพัฒนาก่อนที่ ๔ การพัฒนาด้านเศรษฐกิจ
 - ยุทธศาสตร์การพัฒนาก่อนที่ ๕ การพัฒนาด้านการบริการสาธารณะ (โครงสร้างพื้นฐาน)
 - ยุทธศาสตร์การพัฒนาก่อนที่ ๖ การพัฒนาด้านการบริหารจัดการที่ดี
- สอดคล้องกับจำแนกงบประมาณด้าน (ระบุ) และ แผนงาน (ระบุ)
- | | |
|--|---|
| <input type="checkbox"/> ด้านบริหารทั่วไป | <input type="checkbox"/> แผนงานบริหารทั่วไป |
| <input type="checkbox"/> ด้านบริการชุมชนและสังคม | <input checked="" type="checkbox"/> แผนงานรักษาความสงบภายใน |
| | <input type="checkbox"/> แผนงานการศึกษา |
| | <input type="checkbox"/> แผนงานสาธารณสุข |
| | <input type="checkbox"/> แผนงานสังคมสงเคราะห์ |
| | <input type="checkbox"/> แผนงานเคหะและชุมชน |
| | <input type="checkbox"/> แผนงานสร้างความเข้มแข็งของชุมชน |

- ด้านเศรษฐกิจ
- ด้านการดำเนินงานอื่นๆ
- แผนงานการศาสนา วัฒนธรรมและนันทนาการ
- แผนงานอุตสาหกรรมและการโยธา
- แผนงานการเกษตร
- แผนงานการพาณิชย์
- แผนงานงบกลาง

๑. ชื่อโครงการ โครงการฝึกอบรมทบทวนอาสาสมัครป้องกันภัยฝ่ายพลเรือน (อปพร.)
๒. หลักการและเหตุผล ส่งเสริมให้อาสาสมัครป้องกันภัยฝ่ายพลเรือน ได้มีส่วนร่วมในการป้องกันและระงับภัยที่อาจเกิดขึ้น โดยให้ความรู้เท่าทันต่อเหตุการณ์ การเปลี่ยนแปลงที่เกิดขึ้น สามารถร่วมกันป้องกันและบรรเทาสาธารณภัยที่อาจเกิดขึ้นต่อชีวิตทรัพย์สินของประชาชนและของรัฐได้อย่างทันที่
๓. วัตถุประสงค์
 - ๓.๑ เพื่อให้สมาชิก อปพร. ได้เพิ่มพูนความรู้ ความเข้าใจเกี่ยวกับสาธารณภัยรูปแบบต่างๆ และสามารถช่วยเหลือภาครัฐในการป้องกันและบรรเทาสาธารณภัยได้อย่างถูกต้องตามหลักวิชาการ
 - ๓.๒ เพื่อให้สมาชิก อปพร. ได้เพิ่มพูนความรู้ความเข้าใจในบทบาทหน้าที่และภารกิจเกี่ยวกับงาน อปพร.
 - ๓.๓ เพื่อสร้างเครือข่ายความร่วมมือภาคประชาชนให้เข้ามามีส่วนร่วมในกระบวนการช่วยเหลือป้องกันและบรรเทาสาธารณภัยในชุมชน
 - ๓.๔ เพื่อให้องค์กรปกครองส่วนท้องถิ่น มีอัตรากำลังสมาชิก อปพร. ที่มีประสิทธิภาพและเป็นการเตรียมความพร้อมในการป้องกันและบรรเทาสาธารณภัย
๔. เป้าหมาย พิจารณาคัดเลือกผู้เข้ารับการฝึกอบรมฯ จากสมาชิก อปพร. สังกัด ศูนย์ อปพร. ทต. บ่อพลับ จากจำนวน ๘ หมู่บ้านๆ ละ ๖ คน รวมจำนวน ๔๘ คน
๕. วิธีการ/ขั้นตอนการดำเนินการ
 - ๕.๑ จัดทำโครงการฝึกอบรมฯ เพื่อขออนุมัติดำเนินการฝึกอบรมฯ ต่อผู้ว่าราชการจังหวัดนครปฐม
 - ๕.๒ กำหนดหลักสูตรการฝึกอบรมฯ ให้มีความจำเป็นต่อการปฏิบัติการกิจ และสอดคล้องกับหลักสูตรการฝึกอบรมฯ ตามระเบียบที่กระทรวงมหาดไทยกำหนด
 - ๕.๓ ขออนุมัติจัดซื้อ/จ้าง วัสดุอุปกรณ์ต่างๆ ที่ใช้ในโครงการฝึกอบรมฯ ตามระเบียบฯ
 - ๕.๔ ออกคำสั่งแต่งตั้งให้พนักงานส่วนตำบล ลูกจ้างประจำ พนักงานจ้างภารกิจ พนักงานจ้างทั่วไปรับผิดชอบและดำเนินการในโครงการฝึกอบรมฯ
 - ๕.๕ ดำเนินการคัดเลือกสมาชิก อปพร. ที่ผ่านการฝึกอบรม ที่สมัครใจและเสียสละโดยขอความอนุเคราะห์ประชาสัมพันธ์ทางหอกระจายข่าวกับกำนัน ผู้ใหญ่บ้าน ในแต่ละหมู่บ้าน ภายในเขต เทศบาลตำบลบ่อพลับ ให้แจ้งสมาชิก อปพร. ในแต่ละหมู่บ้านที่สนใจเข้ารับการฝึกอบรมฯ ตามโครงการฝึกอบรม อปพร. ฯ
 - ๕.๖ ขอรับการสนับสนุนวิทยากรจากหน่วยงานที่เกี่ยวข้องดำเนินการฝึกอบรมตามหลักสูตรที่กำหนด

- ๕.๗ ผู้เข้ารับการฝึกอบรมฯ จะต้องนอนพักค้างแรม ณ สถานที่ฝึกอบรม โดยอยู่ในความควบคุมกำกับดูแล
ของชุดวิทยากร/ครูฝึก
- ๕.๘ สรุปรายงานการฝึกอบรมฯ ให้ผู้บังคับบัญชาทราบตามลำดับชั้น
๖. ผู้รับผิดชอบโครงการ ฝ่ายป้องกันและบรรเทาสาธารณภัย สำนักปลัดเทศบาลตำบลบ่อพลับ
๗. สถานที่ดำเนินการ เทศบาลตำบลบ่อพลับ
๘. ระยะเวลาดำเนินการ ๓ วัน
๙. งบประมาณ ๓๐,๐๐๐.-บาท
๑๐. ผลที่คาดว่าจะได้รับ
- ๑๐.๑ สมาชิก อปพร. ที่ผ่านการฝึกอบรม มีความรู้ ความเข้าใจเพิ่มเติมเกี่ยวกับสาธารณภัยรูปแบบต่างๆ
และสามารถช่วยเหลือภาครัฐในการป้องกัน และบรรเทาสาธารณภัยได้อย่างถูกต้องตามหลักวิชาการ
- ๑๐.๒ สมาชิก อปพร. ที่ผ่านการฝึกอบรม มีความรู้ ความเข้าใจเพิ่มเติมในบทบาทหน้าที่และภารกิจเกี่ยวกับ
งาน อปพร. และแนวทางการการทำงานในรูปคณะกรรมการประสานงานฯ และการพัฒนาศูนย์
อปพร. สู่ความเข้มแข็งที่ยั่งยืน
- ๑๐.๓ สร้างเครือข่ายความร่วมมือภาคประชาชนให้เข้ามามีส่วนร่วมในกระบวนการช่วยเหลือป้องกัน และ
บรรเทาสาธารณภัยในชุมชน
- ๑๐.๔ องค์กรปกครองส่วนท้องถิ่น มีอัตราการกำลังสมาชิก อปพร. ที่มีประสิทธิภาพและมีความพร้อมในการเข้า
ช่วยเหลือประชาชนในการป้องกันและบรรเทาสาธารณภัย

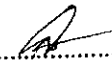
ลงชื่อ)..........ผู้เสนอโครงการ
(นายศักดิ์ชัย สายหมี)
หัวหน้าสำนักปลัด

- หมายเหตุ ๑. รายละเอียดโครงการเพื่อประกอบการพิจารณาขอตั้งงบประมาณรายจ่ายประจำปี ฯ
สามารถปรับได้ตามความเหมาะสม (ไม่ต้องเสนอผู้บริหารท้องถิ่นอนุมัติ)
๒. ยุทธศาสตร์ชาติ ๒๐ ปี พ.ศ. ๒๕๖๑ - ๒๕๘๐
- (๑) ยุทธศาสตร์ชาติด้านความมั่นคง
- (๒) ยุทธศาสตร์ชาติด้านการสร้างความสามารถในการแข่งขัน
- (๓) ยุทธศาสตร์ชาติด้านการพัฒนาและส่งเสริมศักยภาพทรัพยากรมนุษย์
- (๔) ยุทธศาสตร์ชาติด้านการสร้างโอกาสความเสมอภาคและเท่าเทียมกันทางสังคม
- (๕) ยุทธศาสตร์ชาติด้านการสร้างการเติบโตบนคุณภาพชีวิตที่เป็นมิตรกับสิ่งแวดล้อม
- (๖) ยุทธศาสตร์ชาติด้านการปรับสมดุลและพัฒนาระบบการบริหารจัดการภาครัฐ
๓. กรณีงบประมาณไม่ต้องเสนอโครงการให้นำโครงการที่บรรจุไว้ในแผนพัฒนาท้องถิ่น
เสนอประกอบการจัดทำงบประมาณรายจ่าย

แบบคำของบประมาณรายจ่าย (กรณีโครงการ)
เพื่อประกอบการพิจารณาขอตั้งงบประมาณรายจ่ายประจำปีงบประมาณ พ.ศ.๒๕๖๗

- สอดคล้องกับยุทธศาสตร์ชาติ ๒๐ ปี (ระบุ)
- ยุทธศาสตร์ด้านความมั่นคง
 - ยุทธศาสตร์ด้านการสร้างความสามารถในการแข่งขัน
 - ยุทธศาสตร์ด้านการพัฒนาและเสริมสร้างศักยภาพคน
 - ยุทธศาสตร์ด้านการสร้างโอกาสความเสมอภาคและเท่าเทียมกันทางสังคม
 - ยุทธศาสตร์ด้านการสร้างการเติบโตบนคุณภาพชีวิตที่เป็นมิตรกับสิ่งแวดล้อม
 - ยุทธศาสตร์ด้านการปรับสมดุลและพัฒนาระบบการบริหารจัดการภาครัฐ
- สอดคล้องกับยุทธศาสตร์จังหวัด (ระบุ)
- ประเด็นการพัฒนาที่ ๑ พัฒนานครปฐมให้เป็นเมืองอัจฉริยะ
 - ประเด็นการพัฒนาที่ ๒ สร้างความแข็งแกร่งระดับพื้นที่ที่สามารถรองรับการขยายตัวทางเศรษฐกิจและกระจายความเจริญ การสร้างความสุขให้กับประชาชนในทุกกระดับ
 - ประเด็นการพัฒนาที่ ๓ เพิ่มรายได้ ลดรายจ่าย ลดปัญหาครัวเรือนและสิ่งแวดล้อม สร้างความเสมอภาค และความเท่าเทียมกัน โดยนำศาสตร์พระราชามาเป็นแนวทางหลัก
- สอดคล้องกับแผนพัฒนาท้องถิ่น (ระบุ)
- ยุทธศาสตร์การพัฒนาที่ ๑ การพัฒนาด้านสาธารณสุขและสิ่งแวดล้อม
 - ยุทธศาสตร์การพัฒนาที่ ๒ การพัฒนาด้านสังคม
 - ยุทธศาสตร์การพัฒนาที่ ๓ การพัฒนาด้านการศึกษา ศาสนา และวัฒนธรรม
 - ยุทธศาสตร์การพัฒนาที่ ๔ การพัฒนาด้านเศรษฐกิจ
 - ยุทธศาสตร์การพัฒนาที่ ๕ การพัฒนาด้านการบริการสาธารณะ (โครงสร้างพื้นฐาน)
 - ยุทธศาสตร์การพัฒนาที่ ๖ การพัฒนาด้านการบริหารจัดการที่ดี
- สอดคล้องกับจำแนกงบประมาณด้าน (ระบุ) และ แผนงาน (ระบุ)
- | | |
|---|---|
| <ul style="list-style-type: none"> <input type="checkbox"/> ด้านบริหารทั่วไป <input type="checkbox"/> ด้านบริการชุมชนและสังคม | <ul style="list-style-type: none"> <input type="checkbox"/> แผนงานบริหารทั่วไป <input checked="" type="checkbox"/> แผนงานรักษาความสงบภายใน <input type="checkbox"/> แผนงานการศึกษา <input type="checkbox"/> แผนงานสาธารณสุข <input type="checkbox"/> แผนงานสังคมสงเคราะห์ <input type="checkbox"/> แผนงานเคหะและชุมชน <input type="checkbox"/> แผนงานสร้างความเข้มแข็งของชุมชน |
|---|---|

ด้านเศรษฐกิจ

ด้านการดำเนินงานอื่นๆ

แผนงานการศาสนา วัฒนธรรมและนันทนาการ

แผนงานอุตสาหกรรมและการโยธา

แผนงานการเกษตร

แผนงานการพาณิชย์

แผนงานงบกลาง

๑. ชื่อโครงการ โครงการฝึกอบรมชุดปฏิบัติการจิตอาสาภัยพิบัติประจำเทศบาลตำบลบ่อพลับ
๒. หลักการและเหตุผล เพื่อเสริมสร้างประสิทธิภาพในการปฏิบัติหน้าที่ให้แก่ชุดจิตอาสาภัยพิบัติให้มีความรู้ความเข้าใจในการจัดการสาธารณภัยเบื้องต้น ระบบบัญชาการเหตุการณ์
๓. วัตถุประสงค์
 - ๓.๑ เพื่อเสริมสร้างศักยภาพและความเข้มแข็งให้แก่เทศบาลตำบลบ่อพลับ ให้มีบุคลากรที่สามารถปฏิบัติหน้าที่ช่วยเหลือเจ้าพนักงานในการป้องกันและบรรเทาสาธารณภัย ได้อย่างมีประสิทธิภาพ
 - ๓.๒ เพื่อสร้างเสริมความรู้ด้านการจัดการสาธารณภัยเบื้องต้น ระบบบัญชาการเหตุการณ์ การควบคุม สั่งการ การบริหารจัดการสาธารณภัยในพื้นที่เกิดเหตุที่มีรูปแบบและมาตรฐานเดียวกันให้กับชุดปฏิบัติการจิตอาสาภัยพิบัติประจำเทศบาลตำบลบ่อพลับ
 - ๓.๓ เพื่อพัฒนาระบบปฏิบัติงานกู้ภัยในภาวะฉุกเฉินให้เป็นระบบ รวดเร็ว และทันต่อเหตุการณ์
 - ๓.๔ เพื่อสนับสนุนให้โครงการจิตอาสาพระราชทาน ๙๐๔ วปร. ในระดับพื้นที่มีความเข้มแข็ง และมีทักษะความรู้ความชำนาญในการจัดการภัยพิบัติอันจะส่งผลให้ประชาชนในชุมชนมีความปลอดภัยในชีวิตและทรัพย์สิน
๔. เป้าหมาย
 - ๔.๑ ผู้เข้ารับการอบรมได้แก่จิตอาสาภัยพิบัติเทศบาลตำบลบ่อพลับ จำนวน ๕๐ คน
 - ๔.๒ วิทยากรและเจ้าหน้าที่ดำเนินโครงการ จำนวน ๑๘ คน
๕. วิธีการ/ขั้นตอนการดำเนินการ
 - ๕.๑ จัดทำโครงการเสนอผู้บริหารเพื่อขอรับการอนุมัติ
 - ๕.๒ รับสมัครจิตอาสาภัยพิบัติประจำเทศบาลตำบลบ่อพลับ จำนวน ๕๐ คน
 - ๕.๓ ดำเนินการตามกำหนดการ
 - ๕.๔ รายงานผลการดำเนินโครงการให้ผู้บริหารและอำเภอทราบ

๖. ผู้รับผิดชอบโครงการ ฝ่ายป้องกันและบรรเทาสาธารณภัย สำนักปลัดเทศบาล เทศบาลตำบลบ่อพลับ

๗. สถานที่ดำเนินการ ณ กรมการสัตว์ทหารบก (ค่ายทองทิพย์) ตำบลธรรมศาลา อำเภอเมืองนครปฐม
จังหวัดนครปฐม หรือ เทศบาลตำบลบ่อพลับ

๘. ระยะเวลาดำเนินการ จำนวน ๑ วัน

๙. งบประมาณ ๒๐,๐๐๐.-บาท

๑๐. ผลที่คาดว่าจะได้รับ

๑๐.๑ ผู้เข้ารับการฝึกอบรมสามารถปฏิบัติหน้าที่ช่วยเหลือเจ้าพนักงานในการป้องกันและบรรเทาสาธารณภัย
ในพื้นที่เกิดเหตุได้อย่างถูกต้อง รวดเร็ว เป็นระบบและมีมาตรฐานเดียวกัน

๑๐.๒ ผู้เข้ารับการฝึกอบรมสามารถให้การสนับสนุนการปฏิบัติงานของงานป้องกันและบรรเทาสาธารณภัย
เทศบาลตำบลบ่อพลับ เมื่อเกิดสาธารณภัยได้อย่างมีประสิทธิภาพ ลดความสูญเสียในชีวิตและ
ทรัพย์สินจากสาธารณภัยต่าง ๆ เพื่อให้เกิดประโยชน์ต่อประชาชนอย่างสูงสุด

๑๐.๓ ทำให้งานป้องกันและบรรเทาสาธารณภัยเทศบาลตำบลบ่อพลับ มีศักยภาพและสร้างความเข้มแข็ง
ของชุมชนได้อย่างยั่งยืน

(ลงชื่อ)..........ผู้เสนอโครงการ

(นายศักดิ์ชัย สายหมี)

หัวหน้าสำนักปลัด

หมายเหตุ ๑. รายละเอียดโครงการเพื่อประกอบการพิจารณาขอตั้งงบประมาณรายจ่ายประจำปี ฯ
สามารถปรับได้ตามความเหมาะสม (ไม่ต้องเสนอผู้บริหารท้องถิ่นอนุมัติ)

๒. ยุทธศาสตร์ชาติ ๒๐ ปี พ.ศ. ๒๕๖๑ - ๒๕๘๐

(๑) ยุทธศาสตร์ชาติด้านความมั่นคง

(๒) ยุทธศาสตร์ชาติด้านการสร้างความสามารถในการแข่งขัน

(๓) ยุทธศาสตร์ชาติด้านการพัฒนาและส่งเสริมศักยภาพทรัพยากรมนุษย์

(๔) ยุทธศาสตร์ชาติด้านการสร้างโอกาสความเสมอภาคและเท่าเทียมกันทางสังคม

(๕) ยุทธศาสตร์ชาติด้านการสร้างการเติบโตบนคุณภาพชีวิตที่เป็นมิตรกับสิ่งแวดล้อม

(๖) ยุทธศาสตร์ชาติด้านการปรับสมดุลและพัฒนาระบบการบริหารจัดการภาครัฐ

๓. กรณีงบประมาณไม่ต้องเสนอโครงการให้นำโครงการที่บรรจุไว้ในแผนพัฒนาท้องถิ่น
เสนอประกอบการจัดทำงบประมาณรายจ่าย

แบบคำของบประมาณรายจ่าย (กรณีโครงการ)
เพื่อประกอบการพิจารณาขอตั้งงบประมาณรายจ่ายประจำปีงบประมาณ พ.ศ.๒๕๖๗

- สอดคล้องกับยุทธศาสตร์ชาติ ๒๐ ปี (ระบุ)
- ยุทธศาสตร์ด้านความมั่นคง
 - ยุทธศาสตร์ด้านการสร้างความสามารถในการแข่งขัน
 - ยุทธศาสตร์ด้านการพัฒนาและเสริมสร้างศักยภาพคน
 - ยุทธศาสตร์ด้านการสร้างโอกาสความเสมอภาคและเท่าเทียมกันทางสังคม
 - ยุทธศาสตร์ด้านการสร้างการเติบโตบนคุณภาพชีวิตที่เป็นมิตรกับสิ่งแวดล้อม
 - ยุทธศาสตร์ด้านการปรับสมดุลและพัฒนาระบบการบริหารจัดการภาครัฐ
- สอดคล้องกับยุทธศาสตร์จังหวัด (ระบุ)
- ประเด็นการพัฒนาที่ ๑ พัฒนานครปฐมให้เป็นเมืองอัจฉริยะ
 - ประเด็นการพัฒนาที่ ๒ สร้างความแข็งแกร่งระดับพื้นที่ให้สามารถรองรับการขยายตัวทางเศรษฐกิจและกระจายความเจริญ การสร้างความสุขให้กับประชาชนในทุกกระดับ
 - ประเด็นการพัฒนาที่ ๓ เพิ่มรายได้ ลดรายจ่าย ลดปัญหาครัวเรือนและสิ่งแวดล้อม สร้างความเสมอภาค และความเท่าเทียมกัน โดยนำศาสตร์พระราชามาเป็นแนวทางหลัก
- สอดคล้องกับแผนพัฒนาท้องถิ่น (ระบุ)
- ยุทธศาสตร์การพัฒหน้าที่ ๑ การพัฒนาด้านสาธารณสุขและสิ่งแวดล้อม
 - ยุทธศาสตร์การพัฒหน้าที่ ๒ การพัฒนาด้านสังคม
 - ยุทธศาสตร์การพัฒหน้าที่ ๓ การพัฒนาด้านการศึกษา ศาสนา และวัฒนธรรม
 - ยุทธศาสตร์การพัฒหน้าที่ ๔ การพัฒนาด้านเศรษฐกิจ
 - ยุทธศาสตร์การพัฒหน้าที่ ๕ การพัฒนาด้านการบริการสาธารณะ (โครงสร้างพื้นฐาน)
 - ยุทธศาสตร์การพัฒหน้าที่ ๖ การพัฒนาด้านการบริหารจัดการที่ดี
- สอดคล้องกับจำแนกงบประมาณด้าน (ระบุ) และ แผนงาน (ระบุ)
- | | |
|--|--|
| <input type="checkbox"/> ด้านบริหารทั่วไป | <input type="checkbox"/> แผนงานบริหารทั่วไป |
| <input type="checkbox"/> ด้านบริการชุมชนและสังคม | <input type="checkbox"/> แผนงานรักษาความสงบภายใน |
| | <input type="checkbox"/> แผนงานการศึกษา |
| | <input type="checkbox"/> แผนงานสาธารณสุข |
| | <input type="checkbox"/> แผนงานสังคมสงเคราะห์ |
| | <input type="checkbox"/> แผนงานเคหะและชุมชน |
| | <input type="checkbox"/> แผนงานสร้างความเข้มแข็งของชุมชน |
| | <input type="checkbox"/> แผนงานการศาสนา วัฒนธรรมและนันทนาการ |
| <input type="checkbox"/> ด้านเศรษฐกิจ | <input type="checkbox"/> แผนงานอุตสาหกรรมและการโยธา |
| | <input type="checkbox"/> แผนงานการเกษตร |
| | <input type="checkbox"/> แผนงานการพาณิชย์ |
| <input type="checkbox"/> ด้านการดำเนินงานอื่นๆ | <input type="checkbox"/> แผนงานงบกลาง |

๑. ชื่อโครงการ โครงการฝึกอบรมให้ความรู้ ศึกษาดูงานที่เกี่ยวกับการส่งเสริมคุณภาพชีวิตผู้สูงอายุ
ในตำบลบ่อพลับ

๒. หลักการและเหตุผล

ประเทศไทยกำลังจะก้าวเข้าสู่สังคมผู้สูงอายุการเปลี่ยนแปลงและเตรียมพร้อมให้ผู้สูงอายุมีคุณภาพชีวิตที่ดี และใช้ชีวิตร่วมกับผู้อื่นในสังคมได้อย่างมีความสุขเป็นเรื่องสำคัญ การเปลี่ยนแปลงโครงสร้างประชากรของ ประเทศไทย ทำให้ประชากรในวัยผู้สูงอายุเพิ่มขึ้นการปรับกับการเปลี่ยนแปลงทางด้านเศรษฐกิจและสังคม มีผลให้ ลักษณะครอบครัวไทยเปลี่ยนจากครอบครัวขยาย (Extend Family) ไปสู่ครอบครัวเดี่ยว (Nuclear Family) ความสัมพันธ์ระหว่างสมาชิกในครอบครัวลดลง จำนวนผู้ที่ทำหน้าที่ดูแลผู้สูงอายุในครอบครัวลดลง มีเวลาให้ ผู้สูงอายุลดลง ขาดการให้ความรักและความอบอุ่น ผู้สูงอายุจึงถูกทอดทิ้งให้อยู่โดดเดี่ยวและดำเนินชีวิตเพียงลำพัง

สภาพสังคมที่เปลี่ยนแปลงไป ทำให้ผู้สูงอายุต้องเผชิญกับปัญหาในการปรับตัวเพื่อให้สอดคล้องกับสังคม ปัจจุบัน ทั้งในด้านความคิด ความเข้าใจและค่านิยมต่างๆซึ่งก่อให้เกิดความน้อยใจ ความเครียด ความคับ ข้องใจ แยกตัวออกจากสังคม ขาดสัมพันธ์ภาพกับสมาชิกในครอบครัว ห่อแค้นและเบื่อหน่ายในชีวิต ประกอบกับวัย สูงอายุเป็นวัยที่ต้องเผชิญกับรูปแบบการดำเนินชีวิตแบบใหม่ ต้องออกจากงานมีรายได้ลดลง ภาวะสุขภาพเสื่อมลง มีโรคทางกายเพิ่มมากขึ้น มีสารชีวเคมีและฮอร์โมนลดลง การสูญเสียสิ่งสำคัญของชีวิต เช่น การสูญเสียคู่ชีวิต เพราะตายจากการสูญเสียบุตรเพราะแยกไปมีครอบครัว การสูญเสียตำแหน่งหน้าที่การงาน การสูญเสียสถานภาพ หรือบทบาททางสังคม ตลอดจนการสูญเสียการเป็นที่พึ่งของครอบครัว สิ่งเหล่านี้ล้วนเป็นปัจจัยสำคัญ ที่ส่งผล กระทบต่อจิตใจของผู้สูงอายุ หากผู้สูงอายุไม่ได้รับการดูแลเอาใจใส่จากบุคคลใกล้ชิดด้วยแล้วจะยิ่งทำให้ผู้สูงอายุ ว่าเหว่ มีภาวะซึมเศร้าและความรู้สึกมีคุณค่าในตนเองลดลงจนเกิดความรู้สึกสิ้นหวัง แยกตัวออกจากสังคม เป็นผลให้เกิดความผิดปกติทางจิตใจที่รุนแรงและอาจเป็นอันตรายต่อชีวิตได้

ในเขตเทศบาลตำบลบ่อพลับ มีผู้สูงอายุจำนวน ๑,๘๖๒ คน แบ่งเป็นชาย ๗๗๗ คน หญิง ๑,๐๘๕ คน งานสวัสดิการสังคม ฝ่ายสวัสดิการสังคมสำนักปลัดเทศบาล เทศบาลตำบลบ่อพลับ ได้เล็งเห็นความสำคัญต่อ ผู้สูงอายุ ซึ่งถือว่าเป็นกลุ่มบุคคลที่ควรค่าแก่การรักษาและทำนุบำรุงดูแลให้มีชีวิตที่ดีตามวัยของผู้อาวุโส จึงได้ จัดทำโครงการฝึกอบรมให้ความรู้ ศึกษาดูงานที่เกี่ยวกับการส่งเสริมคุณภาพชีวิตผู้สูงอายุในตำบลบ่อพลับ เพื่อส่งเสริมคุณภาพชีวิตให้ผู้สูงอายุมีความรู้สึกมีคุณค่าในตนเองใช้ชีวิตตามรอยแห่งความพอเพียงมีส่วนร่วมใน กิจกรรมของชุมชน โดยอาศัยอำนาจตามพระราชบัญญัติกำหนดแผนและขั้นตอนการกระจายอำนาจให้แก่องค์กร ปกครองส่วนท้องถิ่น พ.ศ. ๒๕๔๒ มาตรา ๑๖ (ข้อ ๑๐) การสังคมสงเคราะห์และการพัฒนาคุณภาพชีวิตเด็ก สตรี คนชราและผู้ด้อยโอกาส และตามพระราชบัญญัติเทศบาล พ.ศ. ๒๔๙๖ มาตรา ๕๐ (ข้อ ๗) ส่งเสริมการพัฒนาสตรี เด็ก เยาวชน ผู้สูงอายุ และผู้พิการ

๓. วัตถุประสงค์

๓.๑ เพื่อเป็นพัฒนาคุณภาพชีวิตผู้สูงอายุให้มีคุณภาพชีวิตที่ดีขึ้น

๓.๒ เพื่อส่งเสริมให้ผู้สูงอายุมีความรู้สึกมีคุณค่าในตนเองใช้ชีวิตตามรอยแห่งความพอเพียงมีส่วนร่วมใน กิจกรรมของชุมชน

๓.๓ เพื่อแสดงศักยภาพภูมิความรู้ ประสบการณ์ที่สั่งสมมาถ่ายทอดแก่บุคคลอื่นได้

๓.๔ เพื่อส่งเสริมให้ผู้สูงอายุสามารถดูแลสุขภาพของตนเองเบื้องต้นได้และพึ่งผู้อื่นให้น้อยที่สุด

๓.๕ เพื่อให้ผู้สูงอายุยอมรับการเปลี่ยนแปลงด้านร่างกาย จิตใจ สนใจบุคคลอื่นและสิ่งแวดล้อมเพิ่มขึ้น

๔. เป้าหมาย

ผู้สูงอายุในพื้นที่ตำบลบ่อพลับ และเจ้าหน้าที่ที่เกี่ยวข้อง จำนวน ๑๐๐ คน

๕. วิธีการ/ขั้นตอนการดำเนินการ

๑. เสนอโครงการเพื่อขออนุมัติ
๒. ประสานหน่วยงานที่เกี่ยวข้องในการจัดหาวิทยากร
๓. จัดเตรียมสถานที่ในการประชุม
๔. ดำเนินการตามโครงการ
 - กิจกรรมสำหรับผู้สูงอายุที่ดำเนินการ มีดังนี้
 - ๔.๑ กิจกรรมนันทนาการและการออกกำลังกายสำหรับผู้สูงอายุ
 - ๔.๒ การเป็นผู้สูงอายุอย่างมีคุณค่า
 - ๔.๓ การเตรียมความพร้อมด้านจิตใจเพื่อเข้าสู่ผู้สูงวัยที่มีคุณภาพ
 - ๔.๔ ผู้สูงอายุกับการทำพินัยกรรม
 - ๔.๕ เทคโนโลยีกับผู้สูงอายุ
 - ๔.๖ การฝึกอาชีพสำหรับผู้สูงอายุ
 - ๔.๗ การศึกษาดูงาน

ฯลฯ

๕. ประเมินผล

๖. ผู้รับผิดชอบโครงการ

ฝ่ายสวัสดิการสังคม สำนักปลัดเทศบาล เทศบาลตำบลบ่อพลับ

๗. สถานที่ดำเนินการ

ห้องประชุมเทศบาลตำบลบ่อพลับ/อาคารอเนกประสงค์เทศบาลตำบลบ่อพลับ

๘. ระยะเวลาดำเนินการ

ปีงบประมาณ ๒๕๖๗ : เดือนตุลาคม พ.ศ.๒๕๖๖ - กันยายน พ.ศ.๒๕๖๗

๙. งบประมาณ

ตามเทศบัญญัติงบประมาณเทศบาลตำบลบ่อพลับ ประจำปีงบประมาณ พ.ศ.๒๕๖๗ แผนงานสร้างความเข้มแข็งของชุมชน รายจ่ายเกี่ยวเนื่องกับการปฏิบัติราชการที่ไม่เข้าลักษณะรายจ่ายงบรายจ่ายอื่นๆ โครงการฝึกอบรมให้ความรู้ ศึกษาดูงานที่เกี่ยวกับการส่งเสริมคุณภาพชีวิตผู้สูงอายุในตำบลบ่อพลับ งบประมาณตั้งไว้ ๒๐๐,๐๐๐ บาท รายละเอียดตามผนวก ก.

๑๐. ผลที่คาดว่าจะได้รับ

๑๐.๑ ผู้สูงอายุมีการพัฒนาคุณภาพชีวิตผู้สูงอายุที่ดีขึ้น

๓.๒ ผู้สูงอายุมีความรู้สึกรักมีคุณค่าในตนเองใช้ชีวิตตามรอยแห่งความพอเพียงมีส่วนร่วมในกิจกรรมของชุมชน

๓.๓ ผู้สูงอายุสามารถแสดงศักยภาพภูมิความรู้ ประสพการณ์ที่สั่งสมมาถ่ายทอดแก่บุคคลอื่นได้

๓.๔ ผู้สูงอายุสามารถดูแลสุขภาพของตนเองเบื้องต้นได้

๓.๕ ผู้สูงอายุยอมรับการเปลี่ยนแปลงด้านร่างกาย จิตใจ สนใจบุคคลอื่นและสิ่งแวดล้อมเพิ่มขึ้น

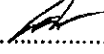
(ลงชื่อ)..........ผู้เสนอโครงการ

(นายศักดิ์ชัย สายหมี)

ตำแหน่ง หัวหน้าสำนักงานปลัด

- หมายเหตุ** ๑. รายละเอียดโครงการเพื่อประกอบการพิจารณาขอตั้งงบประมาณรายจ่ายประจำปี ฯ สามารถปรับได้ตามความเหมาะสม (ไม่ต้องเสนอผู้บริหารท้องถิ่นอนุมัติ)
๒. ยุทธศาสตร์ชาติ ๒๐ ปี พ.ศ. ๒๕๖๑ - ๒๕๘๐
- (๑) ยุทธศาสตร์ชาติด้านความมั่นคง
 - (๒) ยุทธศาสตร์ชาติด้านการสร้างความสามารถในการแข่งขัน
 - (๓) ยุทธศาสตร์ชาติด้านการพัฒนาและส่งเสริมศักยภาพทรัพยากรมนุษย์
 - (๔) ยุทธศาสตร์ชาติด้านการสร้างโอกาสความเสมอภาคและเท่าเทียมกันทางสังคม
 - (๕) ยุทธศาสตร์ชาติด้านการสร้างการเติบโตบนคุณภาพชีวิตที่เป็นมิตรกับสิ่งแวดล้อม
 - (๖) ยุทธศาสตร์ชาติด้านการปรับสมดุลและพัฒนาระบบการบริหารจัดการภาครัฐ
๓. กรณีงบประมาณไม่ต้องเสนอโครงการให้นำโครงการที่บรรจุไว้ในแผนพัฒนาท้องถิ่น เสนอประกอบการจัดทำงบประมาณรายจ่าย

ผนวก ก.

บัญชีรายละเอียดค่าใช้จ่าย

โครงการฝึกอบรมให้ความรู้ ศึกษาดูงานที่เกี่ยวกับการส่งเสริมคุณภาพชีวิตผู้สูงอายุในตำบลบ่อพลับ

๑. ค่าจัดทำป้ายโครงการ จำนวน ๑ ผืน	เป็นเงิน	๕๐๐	บาท
๒. ค่าอาหารผู้เข้าฝึกอบรม/วิทยากร/เจ้าหน้าที่ผู้เกี่ยวข้อง			
๒.๑ อบรม ๖ วัน	เป็นเงิน	๔๒,๐๐๐	บาท
๒.๒ ศึกษาดูงาน ๑ วัน	เป็นเงิน	๕๐,๐๐๐	บาท
๓. ค่าอาหารว่างและเครื่องดื่ม			
๓.๑ อบรม ๖ วัน	เป็นเงิน	๓๐,๐๐๐	บาท
๓.๒ ศึกษาดูงาน ๑ วัน	เป็นเงิน	๕,๐๐๐	บาท
๔. ค่าสมนาคุณวิทยากร			
๓.๑ อบรม ๖ วัน	เป็นเงิน	๒๑,๖๐๐	บาท
๓.๒ ศึกษาดูงาน ๑ วัน	เป็นเงิน	๓,๖๐๐	บาท
๕. ค่าของสมนาคุณในการดูงาน แห่งละ ๑,๕๐๐ บาท	เป็นเงิน	๓,๐๐๐	บาท
๖. ค่าเช่าเหมายานพาหนะ (จ้างเหมารถปรับอากาศ ๒ ชั้น)	เป็นเงิน	๓๖,๐๐๐	บาท
๗. ค่าวัสดุอุปกรณ์ในการฝึกอบรม และค่าใช้จ่ายอื่นๆ ที่จำเป็นในการฝึกอบรม ฯลฯ	เป็นเงิน	๘,๓๐๐	บาท

รวมเป็นเงินทั้งสิ้น ๒๐๐,๐๐๐ บาท (สองแสนบาทถ้วน)

หมายเหตุ สามารถถัวจ่ายได้ทุกรายการภายในวงเงินงบประมาณของโครงการ

แบบคำของบประมาณรายจ่าย (กรณีโครงการ)
เพื่อประกอบการพิจารณาขอตั้งงบประมาณรายจ่ายประจำปีงบประมาณ พ.ศ.๒๕๖๗

- สอดคล้องกับยุทธศาสตร์ชาติ ๒๐ ปี (ระบุ)
 - ยุทธศาสตร์ด้านความมั่นคง
 - ยุทธศาสตร์ด้านการสร้างความสามารถในการแข่งขัน
 - ยุทธศาสตร์ด้านการพัฒนาและเสริมสร้างศักยภาพคน
 - ยุทธศาสตร์ด้านการสร้างโอกาสความเสมอภาคและเท่าเทียมกันทางสังคม
 - ยุทธศาสตร์ด้านการสร้างการเติบโตบนคุณภาพชีวิตที่เป็นมิตรกับสิ่งแวดล้อม
 - ยุทธศาสตร์ด้านการปรับสมดุลและพัฒนาระบบการบริหารจัดการภาครัฐ
- สอดคล้องกับยุทธศาสตร์จังหวัด (ระบุ)
 - ประเด็นการพัฒนาที่ ๑ พัฒนานครปฐมให้เป็นเมืองอัจฉริยะ
 - ประเด็นการพัฒนาที่ ๒ สร้างความแข็งแกร่งระดับพื้นที่ที่สามารถรองรับการขยายตัวทางเศรษฐกิจและกระจายความเจริญ การสร้างความสุขให้กับประชาชนในทุกกระดับ
 - ประเด็นการพัฒนาที่ ๓ เพิ่มรายได้ ลดรายจ่าย ลดปัญหาครัวเรือนและสิ่งแวดล้อม สร้างความเสมอภาค และความเท่าเทียมกัน โดยนำศาสตร์พระราชามาเป็นแนวทางหลัก
- สอดคล้องกับแผนพัฒนาท้องถิ่น (ระบุ)
 - ยุทธศาสตร์การพัฒนาที่ ๑ การพัฒนาด้านสาธารณสุขและสิ่งแวดล้อม
 - ยุทธศาสตร์การพัฒนาที่ ๒ การพัฒนาด้านสังคม
 - ยุทธศาสตร์การพัฒนาที่ ๓ การพัฒนาด้านการศึกษา ศาสนา และวัฒนธรรม
 - ยุทธศาสตร์การพัฒนาที่ ๔ การพัฒนาด้านเศรษฐกิจ
 - ยุทธศาสตร์การพัฒนาที่ ๕ การพัฒนาด้านการบริการสาธารณะ (โครงสร้างพื้นฐาน)
 - ยุทธศาสตร์การพัฒนาที่ ๖ การพัฒนาด้านการบริหารจัดการที่ดี
- สอดคล้องกับจำแนกงบประมาณด้าน (ระบุ) และ แผนงาน (ระบุ)

<ul style="list-style-type: none"> <input type="checkbox"/> ด้านบริหารทั่วไป <input type="checkbox"/> ด้านบริการชุมชนและสังคม <input type="checkbox"/> ด้านเศรษฐกิจ <input type="checkbox"/> ด้านการดำเนินงานอื่นๆ 	<ul style="list-style-type: none"> <input type="checkbox"/> แผนงานบริหารทั่วไป <input type="checkbox"/> แผนงานรักษาความสงบภายใน <input type="checkbox"/> แผนงานการศึกษา <input type="checkbox"/> แผนงานสาธารณสุข <input type="checkbox"/> แผนงานสังคมสงเคราะห์ <input type="checkbox"/> แผนงานเคหะและชุมชน <input type="checkbox"/> แผนงานสร้างความเข้มแข็งของชุมชน <input type="checkbox"/> แผนงานการศาสนา วัฒนธรรมและนันทนาการ <input type="checkbox"/> แผนงานอุตสาหกรรมและการโยธา <input type="checkbox"/> แผนงานการเกษตร <input type="checkbox"/> แผนงานการพาณิชย์ <input type="checkbox"/> แผนงานงบกลาง
--	--

๑. ชื่อโครงการ โครงการฝึกอบรมอาชีพให้แก่ประชาชน

๒. หลักการและเหตุผล

ในสถานการณ์ปัจจุบัน ความเจริญก้าวหน้าด้านเศรษฐกิจและเทคโนโลยี มีการพัฒนาอย่างรวดเร็ว การประกอบอาชีพมีการแข่งขันค่อนข้างสูง มีการใช้จ่ายในชีวิตประจำวันเพิ่มขึ้น อีกทั้งสภาพบ้านเมืองในปัจจุบันที่ประสบปัญหาด้านเศรษฐกิจ ราคาสินค้าโดยทั่วไปได้ปรับตัวสูง ประชาชนโดยทั่วไปจึงต้องแบกรับภาระค่าใช้จ่ายที่เพิ่มขึ้น ดังนั้น การประกอบอาชีพในปัจจุบันจึงไม่ได้มุ่งเน้นเพียงรายได้หลักเพียงอย่างเดียว การสนับสนุนให้ประชาชนโดยทั่วไปมีอาชีพเสริมเพื่อเพิ่มพูนรายได้ ตลอดจนการพึ่งพาตนเองโดยใช้หลักการและปรัชญา “เศรษฐกิจพอเพียง” ซึ่งมีความเหมาะสมกับสภาพเศรษฐกิจในปัจจุบัน

โครงการฝึกอบรมอาชีพให้แก่ประชาชน จัดขึ้นเพื่อมุ่งพัฒนาด้านคุณภาพชีวิตส่งเสริมสนับสนุนการจัดการศึกษาอบรมและการฝึกอาชีพตามความเหมาะสม และความต้องการของประชาชนในท้องถิ่น เพื่อพัฒนารายได้ของประชาชน เพิ่มพูนความรู้ ทักษะ สร้างความชำนาญและประสบการณ์ด้านการประกอบอาชีพ ยกระดับสินค้าและเป็นที่ยอมรับของผู้บริโภค

ดังนั้น ฝ่ายสวัสดิการสังคม สำนักปลัดเทศบาล เทศบาลตำบลบ่อพลับ ได้จัดทำโครงการฝึกอบรมอาชีพให้แก่ประชาชน เพื่อนำความรู้ที่ได้ไปประกอบอาชีพและสร้างรายได้ให้กับครอบครัวและชุมชน สามารถนำความรู้ที่ได้รับจากการฝึกอบรมไปต่อยอดรวมกลุ่มและพัฒนาจนเป็นที่รู้จักในวงกว้าง และมีอาชีพมีกิจกรรมเชิงสร้างสรรค์ทำร่วมกันใช้เวลาว่างให้เกิดประโยชน์และสามารถแบ่งเบาภาระให้กับครอบครัวได้ ตลอดจนมีการดำเนินชีวิตบนพื้นฐานแนวคิดปรัชญาเศรษฐกิจพอเพียง โดยอาศัยอำนาจตามพระราชบัญญัติกำหนดแผนและขั้นตอนการกระจายอำนาจให้แก่องค์กรปกครองส่วนท้องถิ่น พ.ศ. ๒๕๔๒ มาตรา ๑๖ (ข้อ ๖) การส่งเสริม การฝึก และประกอบอาชีพ และพระราชบัญญัติเทศบาล พ.ศ. ๒๔๙๖ มาตรา ๕๐ (ข้อ ๗) ส่งเสริมการพัฒนาสตรี เด็ก เยาวชน ผู้สูงอายุ และผู้พิการ

๓. วัตถุประสงค์

๓.๑ เพื่อให้ผู้เข้ารับการฝึกอบรมอาชีพสามารถนำความรู้ที่ได้ไปประกอบอาชีพและสร้างรายได้ให้กับครอบครัวและชุมชน

๓.๒ เพื่อให้สามารถนำความรู้ที่ได้รับจากการฝึกอบรมไปต่อยอดรวมกลุ่มและพัฒนาจนเป็นที่รู้จักในวงกว้าง

๓.๓ เพื่อให้ผู้เข้ารับการฝึกอบรมอาชีพมีกิจกรรมเชิงสร้างสรรค์ทำร่วมกันใช้เวลาว่างให้เกิดประโยชน์และสามารถแบ่งเบาภาระให้กับครอบครัวได้

๔. เป้าหมาย

ประชาชนในพื้นที่ตำบลบ่อพลับ และเจ้าหน้าที่ที่เกี่ยวข้อง จำนวน ๕๐ คน

๕. วิธีการ/ขั้นตอนการดำเนินการ

๑. เสนอโครงการเพื่อขออนุมัติ
๒. ประสานหน่วยงานที่เกี่ยวข้องในการจัดหาวิทยากร
๓. จัดเตรียมสถานที่ในการประชุม
๔. ดำเนินการตามโครงการ

๖. ผู้รับผิดชอบโครงการ

ฝ่ายสวัสดิการสังคม สำนักปลัดเทศบาล เทศบาลตำบลบ่อพลับ

๗. สถานที่ดำเนินการ

อาคารอเนกประสงค์เทศบาลตำบลบ่อพลับ

๘. ระยะเวลาดำเนินการ

ปีงบประมาณ ๒๕๖๗ : เดือนตุลาคม พ.ศ.๒๕๖๖ - กันยายน พ.ศ.๒๕๖๗

๙. งบประมาณ

ตามเทศบัญญัติงบประมาณเทศบาลตำบลบ่อพลับ ประจำปีงบประมาณ พ.ศ.๒๕๖๗ แผนงานสร้างความเข้มแข็งของชุมชน รายจ่ายเกี่ยวกับการปฏิบัติราชการที่ไม่เข้าลักษณะรายจ่ายงบรายจ่ายอื่นๆ โครงการฝึกอบรมอาชีพให้แก่ประชาชน งบประมาณตั้งไว้ ๒๐,๐๐๐ บาท รายละเอียดตามผนวก.ก.

๑๐. ผลที่คาดว่าจะได้รับ

- ๑๐.๑ ผู้เข้ารับการฝึกอบรมมีความรู้อาชีพต่างๆเพิ่มมากขึ้น
- ๑๐.๒ ผู้เข้ารับการฝึกอบรมใช้เวลาว่างให้เกิดประโยชน์ มีการทำงานเป็นกลุ่มและเกิดความสามัคคีในชุมชน
- ๑๐.๓ ผู้เข้ารับการฝึกอบรมสามารถนำความรู้ที่ได้รับไปถ่ายทอดให้กับผู้ที่สนใจภายในชุมชนได้
- ๑๐.๔ ผู้เข้ารับการฝึกอบรมมีความรู้และมีทักษะที่สามารถนำไปประกอบอาชีพเสริมและอาชีพหลักได้

(ลงชื่อ)..........ผู้เสนอโครงการ

(นายศักดิ์ชัย สายหมี)

ตำแหน่ง หัวหน้าสำนักปลัด

- หมายเหตุ** ๑. รายละเอียดโครงการเพื่อประกอบการพิจารณาขอตั้งงบประมาณรายจ่ายประจำปี ฯ สามารถปรับได้ตามความเหมาะสม (ไม่ต้องเสนอผู้บริหารท้องถิ่นอนุมัติ)
๒. ยุทธศาสตร์ชาติ ๒๐ ปี พ.ศ. ๒๕๖๑ - ๒๕๘๐
- (๑) ยุทธศาสตร์ชาติด้านความมั่นคง
 - (๒) ยุทธศาสตร์ชาติด้านการสร้างความสามารถในการแข่งขัน
 - (๓) ยุทธศาสตร์ชาติด้านการพัฒนาและส่งเสริมศักยภาพทรัพยากรมนุษย์
 - (๔) ยุทธศาสตร์ชาติด้านการสร้างโอกาสความเสมอภาคและเท่าเทียมกันทางสังคม
 - (๕) ยุทธศาสตร์ชาติด้านการสร้างการเติบโตบนคุณภาพชีวิตที่เป็นมิตรกับสิ่งแวดล้อม
 - (๖) ยุทธศาสตร์ชาติด้านการปรับสมดุลและพัฒนาระบบการบริหารจัดการภาครัฐ
๓. กรณีงบประมาณไม่ต้องเสนอโครงการให้นำโครงการที่บรรจุไว้ในแผนพัฒนาท้องถิ่น เสนอประกอบการจัดทำงบประมาณรายจ่าย

ผนวก ก.

**บัญชีรายละเอียดค่าใช้จ่าย
โครงการฝึกอบรมอาชีพให้แก่ประชาชน**

๑. ค่าจัดทำป้ายโครงการ จำนวน ๑ ผืน	เป็นเงิน	๕๐๐ บาท
๒. ค่าอาหารกลางวันผู้เข้าฝึกอบรม/วิทยากร/เจ้าหน้าที่ผู้เกี่ยวข้อง	เป็นเงิน	๔,๒๐๐ บาท
๓. ค่าอาหารว่างและเครื่องดื่ม	เป็นเงิน	๓,๐๐๐ บาท
๔. ค่าสมนาคุณวิทยากร	เป็นเงิน	๓,๖๐๐ บาท
๕. ค่าวัสดุอุปกรณ์ในการฝึกอบรม และค่าใช้จ่ายอื่นๆ ที่จำเป็นในการฝึกอบรม ฯลฯ	เป็นเงิน	๘,๗๐๐ บาท

รวมเป็นเงินทั้งสิ้น ๒๐,๐๐๐ บาท (สองหมื่นบาทถ้วน)

หมายเหตุ สามารถถัวจ่ายได้ทุกรายการภายในวงเงินงบประมาณของโครงการ

แบบคำขอของงบประมาณรายจ่าย (กรณีโครงการ)
เพื่อประกอบการพิจารณาขอตั้งงบประมาณรายจ่ายประจำปีงบประมาณ พ.ศ.๒๕๖๗

- สอดคล้องกับยุทธศาสตร์ชาติ ๒๐ ปี (ระบุ)
- ยุทธศาสตร์ด้านความมั่นคง
 - ยุทธศาสตร์ด้านการสร้างความสามารถในการแข่งขัน
 - ยุทธศาสตร์ด้านการพัฒนาและเสริมสร้างศักยภาพคน
 - ยุทธศาสตร์ด้านการสร้างโอกาสความเสมอภาคและเท่าเทียมกันทางสังคม
 - ยุทธศาสตร์ด้านการสร้างการเติบโตบนคุณภาพชีวิตที่เป็นมิตรกับสิ่งแวดล้อม
 - ยุทธศาสตร์ด้านการปรับสมดุลและพัฒนาระบบการบริหารจัดการภาครัฐ
- สอดคล้องกับยุทธศาสตร์จังหวัด (ระบุ)
- ประเด็นการพัฒนาที่ ๑ พัฒนานครปฐมให้เป็นเมืองอัจฉริยะ
 - ประเด็นการพัฒนาที่ ๒ สร้างความแข็งแกร่งระดับพื้นที่ที่สามารถรองรับการขยายตัวทางเศรษฐกิจและกระจายความเจริญ การสร้างความสุขให้กับประชาชนในทุกกระดับ
 - ประเด็นการพัฒนาที่ ๓ เพิ่มรายได้ ลดรายจ่าย ลดปัญหาครัวเรือนและสิ่งแวดล้อม สร้างความเสมอภาค และความเท่าเทียมกัน โดยนำศาสตร์พระราชามาเป็นแนวทางหลัก
- สอดคล้องกับแผนพัฒนาท้องถิ่น (ระบุ)
- ยุทธศาสตร์การพัฒนาที่ ๑ การพัฒนาด้านสาธารณสุขและสิ่งแวดล้อม
 - ยุทธศาสตร์การพัฒนาที่ ๒ การพัฒนาด้านสังคม
 - ยุทธศาสตร์การพัฒนาที่ ๓ การพัฒนาด้านการศึกษา ศาสนา และวัฒนธรรม
 - ยุทธศาสตร์การพัฒนาที่ ๔ การพัฒนาด้านเศรษฐกิจ
 - ยุทธศาสตร์การพัฒนาที่ ๕ การพัฒนาด้านการบริการสาธารณะ (โครงสร้างพื้นฐาน)
 - ยุทธศาสตร์การพัฒนาที่ ๖ การพัฒนาด้านการบริหารจัดการที่ดี
- สอดคล้องกับจำแนกงบประมาณด้าน (ระบุ) และ แผนงาน (ระบุ)
- | | |
|--|--|
| <input type="checkbox"/> ด้านบริหารทั่วไป | <input type="checkbox"/> แผนงานบริหารทั่วไป |
| <input type="checkbox"/> ด้านบริการชุมชนและสังคม | <input type="checkbox"/> แผนงานรักษาความสงบภายใน |
| | <input type="checkbox"/> แผนงานการศึกษา |
| | <input type="checkbox"/> แผนงานสาธารณสุข |
| | <input type="checkbox"/> แผนงานสังคมสงเคราะห์ |
| | <input type="checkbox"/> แผนงานเคหะและชุมชน |
| | <input type="checkbox"/> แผนงานสร้างความเข้มแข็งของชุมชน |
| | <input type="checkbox"/> แผนงานการศาสนา วัฒนธรรมและนันทนาการ |
| <input type="checkbox"/> ด้านเศรษฐกิจ | <input type="checkbox"/> แผนงานอุตสาหกรรมและการโยธา |
| | <input type="checkbox"/> แผนงานการเกษตร |
| | <input type="checkbox"/> แผนงานการพาณิชย์ |
| <input type="checkbox"/> ด้านการดำเนินงานอื่นๆ | <input type="checkbox"/> แผนงานงบกลาง |

๑. ชื่อโครงการ โครงการอบรมและพัฒนาอาชีพเพื่อคุณภาพชีวิตตามแนวทางเศรษฐกิจพอเพียง

๒. หลักการและเหตุผล

ในสถานการณ์ปัจจุบัน ความเจริญก้าวหน้าด้านเศรษฐกิจและเทคโนโลยี มีการพัฒนาอย่างรวดเร็ว การประกอบอาชีพมีการแข่งขันค่อนข้างสูง มีการใช้จ่ายในชีวิตประจำวันเพิ่มขึ้น อีกทั้งสภาพบ้านเมืองในปัจจุบันที่ประสบปัญหาด้านเศรษฐกิจ ราคาสินค้าโดยทั่วไปได้ปรับตัวสูง ประชาชนโดยทั่วไปจึงต้องแบกรับภาระค่าใช้จ่ายที่เพิ่มขึ้น ดังนั้น การประกอบอาชีพในปัจจุบันจึงไม่ได้มุ่งเน้นเพียงรายได้หลักเพียงอย่างเดียว การสนับสนุนให้ประชาชนโดยทั่วไปมีอาชีพเสริมเพื่อเพิ่มพูนรายได้ ตลอดจนการพึ่งพาตนเองโดยใช้หลักการ และปรัชญา “เศรษฐกิจพอเพียง” ซึ่งมีความเหมาะสมกับสภาพเศรษฐกิจในปัจจุบัน

โครงการอบรมและพัฒนาอาชีพเพื่อคุณภาพชีวิตตามแนวทางเศรษฐกิจพอเพียง จัดขึ้นเพื่อให้คนพิการ ผู้ด้อยโอกาส และผู้ที่เกี่ยวข้อง เกิดพัฒนาด้านคุณภาพชีวิตให้ดีขึ้น ส่งเสริมสนับสนุนการจัดการศึกษาอบรมและการฝึกอาชีพตามความเหมาะสม เพิ่มพูนความรู้ ทักษะ สร้างความชำนาญและประสบการณ์ด้านการประกอบอาชีพ

ดังนั้น ฝ่ายสวัสดิการสังคม สำนักปลัดเทศบาล เทศบาลตำบลบ่อพลับ ได้จัดทำโครงการอบรมและพัฒนาอาชีพเพื่อคุณภาพชีวิตตามแนวทางเศรษฐกิจพอเพียง เพื่อนำความรู้ที่ได้ไปประกอบอาชีพและสร้างรายได้ให้กับครอบครัวและชุมชน สามารถนำความรู้ที่ได้รับจากการฝึกอบรมไปต่อยอดรวมกลุ่มและพัฒนาจนเป็นที่รู้จักในวงกว้าง และมีอาชีพมีกิจกรรมเชิงสร้างสรรค์ทำร่วมกันใช้เวลาว่างให้เกิดประโยชน์และสามารถแบ่งเบาภาระให้กับครอบครัวได้ ตลอดจนมีการดำเนินชีวิตบนพื้นฐานแนวคิดปรัชญาเศรษฐกิจพอเพียง โดยอาศัยอำนาจตามพระราชบัญญัติกำหนดแผนและขั้นตอนการกระจายอำนาจให้แก่องค์กรปกครองส่วนท้องถิ่น พ.ศ. ๒๕๔๒ มาตรา ๑๖ (ข้อ ๖) การส่งเสริม การฝึก และประกอบอาชีพ และพระราชบัญญัติเทศบาล พ.ศ. ๒๔๙๖ มาตรา ๕๐ (ข้อ ๗) ส่งเสริมการพัฒนาสตรี เด็ก เยาวชน ผู้สูงอายุ และผู้พิการ

๓. วัตถุประสงค์

๓.๑ เพื่อให้ผู้เข้ารับการฝึกอบรมอาชีพสามารถนำความรู้ที่ได้ไปประกอบอาชีพและสร้างรายได้ให้กับครอบครัวและชุมชน

๓.๒ เพื่อให้สามารถนำความรู้ที่ได้รับจากการฝึกอบรมไปต่อยอดรวมกลุ่มและพัฒนาจนเป็นที่รู้จักในวงกว้าง

๓.๓ เพื่อให้ผู้เข้ารับการฝึกอบรมอาชีพมีกิจกรรมเชิงสร้างสรรค์ทำร่วมกันใช้เวลาว่างให้เกิดประโยชน์และสามารถแบ่งเบาภาระให้กับครอบครัวได้

๔. เป้าหมาย

ผู้พิการ ผู้ด้อยโอกาสและผู้ที่เกี่ยวข้อง ในพื้นที่ตำบลบ่อพลับ จำนวน ๗๐ คน

๕. วิธีการ/ขั้นตอนการดำเนินการ

๑. เสนอโครงการเพื่อขออนุมัติ
๒. ประสานหน่วยงานที่เกี่ยวข้องในการจัดหาวิทยากร
๓. จัดเตรียมสถานที่ในการประชุม
๔. ดำเนินการตามโครงการ

๖. ผู้รับผิดชอบโครงการ

ฝ่ายสวัสดิการสังคม สำนักปลัดเทศบาล เทศบาลตำบลบ่อพลับ

๗. สถานที่ดำเนินการ

อาคารอเนกประสงค์เทศบาลตำบลบ่อพลับ

๘. ระยะเวลาดำเนินการ

ปีงบประมาณ ๒๕๖๗ : เดือนตุลาคม พ.ศ.๒๕๖๖ - กันยายน พ.ศ.๒๕๖๗

๙. งบประมาณ

ตามเทศบัญญัติงบประมาณเทศบาลตำบลบ่อพลับ ประจำปีงบประมาณ พ.ศ.๒๕๖๗ แผนงานสร้างความเข้มแข็งของชุมชน รายจ่ายเกี่ยวเนื่องกับการปฏิบัติราชการที่ไม่เข้าลักษณะรายจ่ายงบรายจ่ายอื่นๆ โครงการอบรมและพัฒนาอาชีพเพื่อคุณภาพชีวิตตามแนวทางเศรษฐกิจพอเพียง งบประมาณตั้งไว้ ๕๐,๐๐๐ บาท รายละเอียดตามผนวก ก.

๑๐. ผลที่คาดว่าจะได้รับ

- ๑๐.๑ ผู้เข้ารับการฝึกอบรมมีคุณภาพชีวิตที่ดีขึ้น
- ๑๐.๒ ผู้เข้ารับการฝึกอบรมมีความรู้อาชีพต่างๆเพิ่มมากขึ้น
- ๑๐.๓ ผู้เข้ารับการฝึกอบรมใช้เวลาว่างให้เกิดประโยชน์
- ๑๐.๔ ผู้เข้ารับการฝึกอบรมมีความรู้และมีทักษะที่สามารถนำไปประกอบอาชีพเสริมและอาชีพหลักได้

(ลงชื่อ)..........ผู้เสนอโครงการ

(นายศักดิ์ชัย สายหมี)

ตำแหน่ง หัวหน้าสำนักปลัด

- หมายเหตุ** ๑. รายละเอียดโครงการเพื่อประกอบการพิจารณาขอตั้งงบประมาณรายจ่ายประจำปี ฯ สามารถปรับได้ตามความเหมาะสม (ไม่ต้องเสนอผู้บริหารท้องถิ่นอนุมัติ)
๒. ยุทธศาสตร์ชาติ ๒๐ ปี พ.ศ. ๒๕๖๑ - ๒๕๘๐
- (๑) ยุทธศาสตร์ชาติด้านความมั่นคง
 - (๒) ยุทธศาสตร์ชาติด้านการสร้างความสามารถในการแข่งขัน
 - (๓) ยุทธศาสตร์ชาติด้านการพัฒนาและส่งเสริมศักยภาพทรัพยากรมนุษย์
 - (๔) ยุทธศาสตร์ชาติด้านการสร้างโอกาสความเสมอภาคและเท่าเทียมกันทางสังคม
 - (๕) ยุทธศาสตร์ชาติด้านการสร้างการเติบโตบนคุณภาพชีวิตที่เป็นมิตรกับสิ่งแวดล้อม
 - (๖) ยุทธศาสตร์ชาติด้านการปรับสมดุลและพัฒนาระบบการบริหารจัดการภาครัฐ
๓. กรณีงบประมาณไม่ต้องเสนอโครงการให้นำโครงการที่บรรจุไว้ในแผนพัฒนาท้องถิ่น เสนอประกอบการจัดทำงบประมาณรายจ่าย

ผนวก ก.

บัญชีรายละเอียดค่าใช้จ่าย
โครงการอบรมและพัฒนาอาชีพเพื่อคุณภาพชีวิตตามแนวทางเศรษฐกิจพอเพียง

๑. ค่าจัดทำป้ายโครงการ จำนวน ๑ ผืน	เป็นเงิน	๕๐๐ บาท
๒. ค่าอาหารกลางวันผู้เข้าฝึกอบรม/วิทยากร/เจ้าหน้าที่ผู้เกี่ยวข้อง	เป็นเงิน	๔,๙๐๐ บาท
๓. ค่าอาหารว่างและเครื่องดื่ม	เป็นเงิน	๓,๕๐๐ บาท
๔. ค่าสมนาคุณวิทยากร	เป็นเงิน	๓,๖๐๐ บาท
๕. ค่าวัสดุอุปกรณ์ในการฝึกอบรม และค่าใช้จ่ายอื่นๆ ที่จำเป็นในการฝึกอบรม ฯลฯ	เป็นเงิน	๓๗,๕๐๐ บาท

รวมเป็นเงินทั้งสิ้น ๕๐,๐๐๐ บาท (ห้าหมื่นบาทถ้วน)

หมายเหตุ สามารถจ่ายได้ทุกรายการภายในวงเงินงบประมาณของโครงการ

แบบคำของบประมาณรายจ่าย (กรณีโครงการ)

เพื่อประกอบการพิจารณาขอตั้งงบประมาณรายจ่ายประจำปีงบประมาณ พ.ศ.๒๕๖๗

- สอดคล้องกับยุทธศาสตร์ชาติ ๒๐ ปี (ระบุ)
- ยุทธศาสตร์ด้านความมั่นคง
 - ยุทธศาสตร์ด้านการสร้างความสามารถในการแข่งขัน
 - ยุทธศาสตร์ด้านการพัฒนาและเสริมสร้างศักยภาพคน
 - ยุทธศาสตร์ด้านการสร้างโอกาสความเสมอภาคและเท่าเทียมกันทางสังคม
 - ยุทธศาสตร์ด้านการสร้างการเติบโตบนคุณภาพชีวิตที่เป็นมิตรกับสิ่งแวดล้อม
 - ยุทธศาสตร์ด้านการปรับสมดุลและพัฒนาระบบการบริหารจัดการภาครัฐ
- สอดคล้องกับยุทธศาสตร์จังหวัด (ระบุ)
- ประเด็นการพัฒนาที่ ๑ พัฒนานครปฐมให้เป็นเมืองอัจฉริยะ
 - ประเด็นการพัฒนาที่ ๒ สร้างความแข็งแกร่งระดับพื้นที่ให้สามารถรองรับการขยายตัวทางเศรษฐกิจและกระจายความเจริญ การสร้างความสุขให้กับประชาชนในทุกระดับ
 - ประเด็นการพัฒนาที่ ๓ เพิ่มรายได้ ลดรายจ่าย ลดปัญหาครัวเรือนและสิ่งแวดล้อม สร้างความเสมอภาค และความเท่าเทียมกัน โดยนำศาสตร์พระราชามาเป็นแนวทางหลัก
- สอดคล้องกับแผนพัฒนาท้องถิ่น (ระบุ)
- ยุทธศาสตร์การพัฒนาที่ ๑ การพัฒนาด้านสาธารณสุขและสิ่งแวดล้อม
 - ยุทธศาสตร์การพัฒนาที่ ๒ การพัฒนาด้านสังคม
 - ยุทธศาสตร์การพัฒนาที่ ๓ การพัฒนาด้านการศึกษา ศาสนา และวัฒนธรรม
 - ยุทธศาสตร์การพัฒนาที่ ๔ การพัฒนาด้านเศรษฐกิจ
 - ยุทธศาสตร์การพัฒนาที่ ๕ การพัฒนาด้านการบริการสาธารณะ (โครงสร้างพื้นฐาน)
 - ยุทธศาสตร์การพัฒนาที่ ๖ การพัฒนาด้านการบริหารจัดการที่ดี
- สอดคล้องกับจำแนกงบประมาณด้าน (ระบุ) และ แผนงาน (ระบุ)
- | | |
|--|--|
| <input type="checkbox"/> ด้านบริหารทั่วไป | <input type="checkbox"/> แผนงานบริหารทั่วไป |
| <input type="checkbox"/> ด้านบริการชุมชนและสังคม | <input type="checkbox"/> แผนงานรักษาความสงบภายใน |
| | <input type="checkbox"/> แผนงานการศึกษา |
| | <input type="checkbox"/> แผนงานสาธารณสุข |
| | <input type="checkbox"/> แผนงานสังคมสงเคราะห์ |
| | <input type="checkbox"/> แผนงานเคหะและชุมชน |
| | <input type="checkbox"/> แผนงานสร้างความเข้มแข็งของชุมชน |
| | <input type="checkbox"/> แผนงานการศาสนา วัฒนธรรมและนันทนาการ |
| <input type="checkbox"/> ด้านเศรษฐกิจ | <input type="checkbox"/> แผนงานอุตสาหกรรมและการโยธา |
| | <input type="checkbox"/> แผนงานการเกษตร |
| | <input type="checkbox"/> แผนงานการพาณิชย์ |
| <input type="checkbox"/> ด้านการดำเนินงานอื่นๆ | <input type="checkbox"/> แผนงานงบกลาง |

๑. ชื่อโครงการ โครงการส่งเสริมปรับปรุงดินและการผลิตปุ๋ยอินทรีย์ ปุ๋ยน้ำ

๒. หลักการและเหตุผล

การทำเกษตรในทศวรรษหน้า ผลผลิตสำหรับผู้บริโภคจะเป็นคุณภาพเป็นหลัก หรืออาหารปลอดภัย (food safety) การค้าจะเน้นด้านคุณภาพของผลผลิตมากขึ้น การทำการเกษตรด้วยระบบอินทรีย์จะเข้ามามีบทบาททดแทนการใช้ปุ๋ยเคมีและสารเคมีทางการเกษตร ปัจจุบันการทำการเกษตรของประเทศไทย มีการใช้ปุ๋ยเคมีและสารเคมีกำจัดศัตรูพืชจำนวนมาก ซึ่งมีราคาแพงเพิ่มขึ้นทุกปีตามภาวะราคาตลาดน้ำมันโลก สารเคมีที่ใช้มีการสะสมในดิน น้ำ และผลผลิต เป็นอันตรายต่อผู้ผลิตและผู้บริโภค และผลผลิตที่เป็นสินค้าส่งออกมีโอกาสที่จะถูกประเทศคู่ค้าส่งคืนกลับ จึงมีความจำเป็นจะต้องปรับเปลี่ยนระบบการผลิตใหม่ หันมาใช้สารอินทรีย์ทดแทนอย่างน้อยให้ปลอดภัยต่อผู้บริโภค (อาหารปลอดภัย) และพัฒนาไปสู่อาหารไร้สารพิษและเกษตรอินทรีย์ในที่สุด

ดังนั้น ฝ่ายสวัสดิการสังคม สำนักปลัดเทศบาล เทศบาลตำบลบ่อพลับ ได้จัดทำโครงการส่งเสริมปรับปรุงดินและการผลิตปุ๋ยอินทรีย์ ปุ๋ยน้ำ จัดขึ้นเพื่อมุ่งพัฒนาให้ประชาชนมีความรู้ความเข้าใจในการผลิตและการใช้ปุ๋ยอินทรีย์และปุ๋ยน้ำลดการใช้ปุ๋ยเคมี สามารถพึ่งพาตนเองได้ในการพัฒนาการเกษตรแบบยั่งยืน และสามารถต่อยอดเป็นกลุ่มเกษตรอินทรีย์ในอนาคต โดยอาศัยอำนาจตามพระราชบัญญัติกำหนดแผนและขั้นตอนการกระจายอำนาจให้แก่องค์กรปกครองส่วนท้องถิ่น พ.ศ. ๒๕๔๒ มาตรา ๑๖ (ข้อ ๖) การส่งเสริม การฝึก และประกอบอาชีพ

๓. วัตถุประสงค์

๓.๑ เพื่อให้ประชาชนมีความรู้ความเข้าใจในการผลิตและการใช้สารอินทรีย์อย่างมีประสิทธิภาพในการลดการใช้ปุ๋ยเคมี

๓.๒ เพื่อให้สามารถนำความรู้ที่ได้รับจากการฝึกอบรมไปต่อยอดรวมกลุ่มและพัฒนาจนเป็นที่รู้จักในวงกว้าง

๓.๓ เพื่อให้ผู้เข้ารับการฝึกอบรมอาชีพมีกิจกรรมเชิงสร้างสรรค์ทำร่วมกันใช้เวลาว่างให้เกิดประโยชน์และสามารถแบ่งเบาภาระให้กับครอบครัวได้

๔. เป้าหมาย

ประชาชนในพื้นที่ตำบลบ่อพลับ และเจ้าหน้าที่ที่เกี่ยวข้อง จำนวน ๖๐ คน

๕. วิธีการ/ขั้นตอนการดำเนินการ

๑. เสนอโครงการเพื่อขออนุมัติ
๒. ประสานหน่วยงานที่เกี่ยวข้องในการจัดหาวิทยากร
๓. จัดเตรียมสถานที่ในการประชุม
๔. ดำเนินการตามโครงการ

๖. ผู้รับผิดชอบโครงการ

ฝ่ายสวัสดิการสังคม สำนักปลัดเทศบาล เทศบาลตำบลบ่อพลับ

๗. สถานที่ดำเนินการ

อาคารอเนกประสงค์เทศบาลตำบลบ่อพลับ

๘. ระยะเวลาดำเนินการ

ปีงบประมาณ ๒๕๖๗ : เดือนตุลาคม พ.ศ.๒๕๖๖ - กันยายน พ.ศ.๒๕๖๗

๙. งบประมาณ

ตามเทศบัญญัติงบประมาณเทศบาลตำบลบ่อพลับ ประจำปีงบประมาณ พ.ศ.๒๕๖๗ แผนงานสร้างความเข้มแข็งของชุมชน รายจ่ายเกี่ยวเนื่องกับการปฏิบัติราชการที่ไม่เข้าลักษณะรายจ่ายงบรายจ่ายอื่นๆ โครงการส่งเสริมปรับปรุงดินและการผลิตปุ๋ยอินทรีย์ ปุ๋ยน้ำ งบประมาณตั้งไว้ ๒๐,๐๐๐ บาท รายละเอียดตามผนวก ก.

๑๐. ผลที่คาดว่าจะได้รับ

๑๐.๑ การใช้สารเคมีทางการเกษตรลดลง ลดรายจ่าย เพิ่มรายได้

๑๐.๒ ผลผลิตมีความปลอดภัยต่อผู้บริโภค รสชาติดีมีคุณภาพ

๑๐.๓ ประชาชนมีสุขอนามัยดีขึ้น

๑๐.๔ พื้นฟูดินให้ดีขึ้น มีความยั่งยืนทางการเกษตร และรักษาสิ่งแวดล้อม

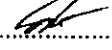
(ลงชื่อ)..........ผู้เสนอโครงการ

(นายศักดิ์ชัย สายหมี)

ตำแหน่ง หัวหน้าสำนักงานปลัด

- หมายเหตุ** ๑. รายละเอียดโครงการเพื่อประกอบการพิจารณาขอตั้งงบประมาณรายจ่ายประจำปี ฯ สามารถปรับได้ตามความเหมาะสม (ไม่ต้องเสนอผู้บริหารท้องถิ่นอนุมัติ)
๒. ยุทธศาสตร์ชาติ ๒๐ ปี พ.ศ. ๒๕๖๑ - ๒๕๘๐
- (๑) ยุทธศาสตร์ชาติด้านความมั่นคง
 - (๒) ยุทธศาสตร์ชาติด้านการสร้างความสามารถในการแข่งขัน
 - (๓) ยุทธศาสตร์ชาติด้านการพัฒนาและส่งเสริมศักยภาพทรัพยากรมนุษย์
 - (๔) ยุทธศาสตร์ชาติด้านการสร้างโอกาสความเสมอภาคและเท่าเทียมกันทางสังคม
 - (๕) ยุทธศาสตร์ชาติด้านการสร้างการเติบโตบนคุณภาพชีวิตที่เป็นมิตรกับสิ่งแวดล้อม
 - (๖) ยุทธศาสตร์ชาติด้านการปรับสมดุลและพัฒนาระบบการบริหารจัดการภาครัฐ
๓. กรณีงบลงทุนไม่ต้องเสนอโครงการให้นำโครงการที่บรรจุไว้ในแผนพัฒนาท้องถิ่น เสนอประกอบการจัดทำงบประมาณรายจ่าย

ผนวก ก.

บัญชีรายละเอียดค่าใช้จ่าย
โครงการส่งเสริมปรับปรุงดินและการผลิตปุ๋ยอินทรีย์ ปุ๋ยน้ำ

๑. ค่าจัดทำป้ายโครงการ จำนวน ๑ ผืน	เป็นเงิน	๕๐๐ บาท
๒. ค่าอาหารกลางวันผู้เข้าฝึกอบรม/วิทยากร/เจ้าหน้าที่ผู้เกี่ยวข้อง	เป็นเงิน	๔,๒๐๐ บาท
๓. ค่าอาหารว่างและเครื่องดื่ม	เป็นเงิน	๓,๐๐๐ บาท
๔. ค่าสมนาคุณวิทยากร	เป็นเงิน	๓,๖๐๐ บาท
๕. ค่าวัสดุอุปกรณ์ในการฝึกอบรม และค่าใช้จ่ายอื่นๆ ที่จำเป็นในการฝึกอบรม ฯลฯ	เป็นเงิน	๘,๗๐๐ บาท

รวมเป็นเงินทั้งสิ้น ๒๐,๐๐๐ บาท (สองหมื่นบาทถ้วน)

หมายเหตุ สามารถจ่ายได้ทุกรายการภายในวงเงินงบประมาณของโครงการ

แบบคำของบประมาณรายจ่าย (กรณีโครงการ)
เพื่อประกอบการพิจารณาขอตั้งงบประมาณรายจ่ายประจำปีงบประมาณ พ.ศ.๒๕๖๗

- สอดคล้องกับยุทธศาสตร์ชาติ ๒๐ ปี (ระบุ)
- ยุทธศาสตร์ด้านความมั่นคง
 - ยุทธศาสตร์ด้านการสร้างความสามารถในการแข่งขัน
 - ยุทธศาสตร์ด้านการพัฒนาและเสริมสร้างศักยภาพคน
 - ยุทธศาสตร์ด้านการสร้างโอกาสความเสมอภาคและเท่าเทียมกันทางสังคม
 - ยุทธศาสตร์ด้านการสร้างการเติบโตบนคุณภาพชีวิตที่เป็นมิตรกับสิ่งแวดล้อม
 - ยุทธศาสตร์ด้านการปรับสมดุลและพัฒนาระบบการบริหารจัดการภาครัฐ
- สอดคล้องกับยุทธศาสตร์จังหวัด (ระบุ)
- ประเด็นการพัฒนาด้านที่ ๑ พัฒนานครปฐมให้เป็นเมืองอัจฉริยะ
 - ประเด็นการพัฒนาด้านที่ ๒ สร้างความแข็งแกร่งระดับพื้นที่ที่สามารถรองรับการขยายตัวทางเศรษฐกิจและกระจายความเจริญ การสร้างความสุขให้กับประชาชนในทุกระดับ
 - ประเด็นการพัฒนาด้านที่ ๓ เพิ่มรายได้ ลดรายจ่าย ลดปัญหาครัวเรือนและสิ่งแวดล้อม สร้างความเสมอภาค และความเท่าเทียมกัน โดยนำศาสตร์พระราชามาเป็นแนวทางหลัก
- สอดคล้องกับแผนพัฒนาท้องถิ่น (ระบุ)
- ยุทธศาสตร์การพัฒนาด้านที่ ๑ การพัฒนาด้านสาธารณสุขและสิ่งแวดล้อม
 - ยุทธศาสตร์การพัฒนาด้านที่ ๒ การพัฒนาด้านสังคม
 - ยุทธศาสตร์การพัฒนาด้านที่ ๓ การพัฒนาด้านการศึกษา ศาสนา และวัฒนธรรม
 - ยุทธศาสตร์การพัฒนาด้านที่ ๔ การพัฒนาด้านเศรษฐกิจ
 - ยุทธศาสตร์การพัฒนาด้านที่ ๕ การพัฒนาด้านการบริการสาธารณะ (โครงสร้างพื้นฐาน)
 - ยุทธศาสตร์การพัฒนาด้านที่ ๖ การพัฒนาด้านการบริหารจัดการที่ดี
- สอดคล้องกับจำแนกงบประมาณด้าน (ระบุ) และ แผนงาน (ระบุ)
- | | |
|---|--|
| <input type="checkbox"/> ด้านบริหารทั่วไป | <input type="checkbox"/> แผนงานบริหารทั่วไป |
| <input checked="" type="checkbox"/> ด้านบริการชุมชนและสังคม | <input type="checkbox"/> แผนงานรักษาความสงบภายใน |
| | <input type="checkbox"/> แผนงานการศึกษา |
| | <input checked="" type="checkbox"/> แผนงานสาธารณสุข |
| | <input type="checkbox"/> แผนงานสังคมสงเคราะห์ |
| | <input type="checkbox"/> แผนงานเคหะและชุมชน |
| | <input type="checkbox"/> แผนงานสร้างความเข้มแข็งของชุมชน |
| | <input type="checkbox"/> แผนงานการศาสนา วัฒนธรรมและนันทนาการ |
| <input type="checkbox"/> ด้านเศรษฐกิจ | <input type="checkbox"/> แผนงานอุตสาหกรรมและการโยธา |
| | <input type="checkbox"/> แผนงานการเกษตร |
| | <input type="checkbox"/> แผนงานการพาณิชย์ |
| <input type="checkbox"/> ด้านการดำเนินงานอื่นๆ | <input type="checkbox"/> แผนงานงบกลาง |

๑. ชื่อโครงการ โครงการรณรงค์ฉีดวัคซีนป้องกันโรคพิษสุนัขบ้าในตำบลบ่อพลับ

๒. หลักการและเหตุผล

โรคเรบีสหรือพิษสุนัขบ้า ถือว่าเป็นโรคติดต่อร้ายแรงที่อันตรายต่อชีวิตในสัตว์เลี้ยงลูกด้วยนมทุกชนิด ซึ่งตามพระราชบัญญัติโรคพิษสุนัขบ้า พ.ศ. ๒๕๓๕ มาตราที่ ๕ (๑) ได้วางหลักไว้ว่า ให้เจ้าของจัดการให้สุนัขได้รับการฉีดวัคซีน (ซึ่งหมายความว่า วัคซีนป้องกันโรคพิษสุนัขบ้าสำหรับสัตว์) ครั้งแรก เมื่อสุนัขนั้นมีอายุตั้งแต่สองเดือนขึ้นไปแต่ไม่เกินสี่เดือน และได้รับการฉีดวัคซีนครั้งต่อไปตามระยะเวลาที่กำหนดในใบรับรองการฉีดวัคซีน ซึ่งสุนัขที่ได้รับการฉีดวัคซีนแล้ว จะต้องได้รับใบรับรองการฉีด และเครื่องหมายประจำตัวสัตว์เพื่อเก็บไว้เป็นหลักฐาน ดังนั้นเจ้าของจะต้องพาน้องหมาไปฉีดวัคซีนป้องกันโรคเรบีส เพื่อความถูกต้องตามกฎหมาย และความปลอดภัยในชีวิตทั้งของคนและสัตว์เลี้ยงลูกด้วยนมทุกตัว

เทศบาลตำบลบ่อพลับ ได้ตระหนักถึงความรุนแรงและความเสี่ยงจากโรคพิษสุนัขบ้า จึงได้จัดทำโครงการควบคุมและป้องกันโรคพิษสุนัขบ้า ขึ้น โดยเน้นการฉีดวัคซีนป้องกันโรคพิษสุนัขบ้าในสัตว์อย่างต่อเนื่องให้ครอบคลุมทุกหมู่บ้านในเขตตำบลบ่อพลับ โดยอาศัยความตามพระราชบัญญัติเทศบาล พ.ศ. ๒๔๙๖ แก้ไขเพิ่มเติม ฉบับที่ ๑๓ พ.ศ. ๒๕๕๒ มาตรา ๕๐ (๔) ป้องกันและระงับโรคติดต่อ ประกอบกับประกาศกรมปศุสัตว์เรื่องกำหนดเขตท้องที่ทุกจังหวัดทำการฉีดวัคซีนป้องกันโรคพิษสุนัขบ้าให้แก่สัตว์ควบคุมโดยไม่เสียค่าธรรมเนียม ตามอัตราที่กฎหมายกำหนด องค์การปกครองส่วนท้องถิ่นมีอำนาจหน้าที่ตามที่กฎหมายกำหนดในการป้องกันโรคพิษสุนัขบ้า และเป็นโรคติดต่อตามพระราชบัญญัติว่าด้วยโรคติดต่อ พ.ศ.๒๕๕๘ ซึ่งสุนัข , แมว ฯลฯ ที่ได้รับการฉีดวัคซีนจะมีภูมิคุ้มกันโรคพิษสุนัขบ้า ซึ่งส่งผลให้อัตราการเกิดโรคพิษสุนัขบ้าลดลง และเพื่อเป็นการตัดวงจรโรคมิให้มีการแพร่และติดต่อมาสู่คน การป้องกันโดยการฉีดวัคซีน ถือเป็นการสร้างภูมิคุ้มกันโรคพิษสุนัขบ้าได้เป็นอย่างดี

๓. วัตถุประสงค์

- ๓.๑ เพื่อป้องกันและกำจัดโรคพิษสุนัขบ้าในพื้นที่ตำบลบ่อพลับ
- ๓.๒ เพื่อให้สุนัขและแมวที่มีเจ้าของและไม่มีเจ้าของ ได้รับการฉีดวัคซีนอย่างทั่วถึง
- ๓.๓ เพื่อให้ประชาชน ปลอดภัยจากโรคพิษสุนัขบ้า และเป็นการเสริมสร้างภูมิคุ้มกันโรคให้กับผู้ที่เสี่ยงต่อโรค และผู้สัมผัสโรค
- ๓.๔ เพื่อสร้างความตื่นตัว และกระตุ้นให้ประชาชนมีส่วนร่วม และเห็นความสำคัญในการนำสุนัขแมวที่อยู่ในความดูแลได้รับการฉีดวัคซีนป้องกันโรคพิษสุนัขบ้าทุกคร้วเรือน

๔. เป้าหมาย

สุนัข และแมว ภายในเขตพื้นที่เทศบาลตำบลบ่อพลับ ๑,๘๐๐ ตัว

๕. วิธีการ/ขั้นตอนการดำเนินการ

- ๕.๑ จัดทำโครงการและขอเสนออนุมัติโครงการ
- ๕.๒ ประชุมวางแผนการดำเนินงานระหว่างเจ้าหน้าที่ในหน่วยงาน
- ๕.๓ ประชาสัมพันธ์ให้ประชาชนในพื้นที่ทราบ
- ๕.๔ จัดเตรียมอุปกรณ์และดำเนินการฉีดวัคซีนตามกำหนด
- ๕.๕ สรุปผลการดำเนินงาน

๖. ผู้รับผิดชอบโครงการ

กองสาธารณสุขและสิ่งแวดล้อม เทศบาลตำบลบ่อพลับ

๗. สถานที่ดำเนินการ

เขตพื้นที่รับผิดชอบของเทศบาลตำบลบ่อพลับ ทั้ง ๘ หมู่บ้าน

๘. ระยะเวลาดำเนินการ

มกราคม ๒๕๖๗ - กันยายน ๒๕๖๗

๙. งบประมาณ

ตามเทศบัญญัติงบประมาณเทศบาลตำบลบ่อพลับ ประจำปีงบประมาณ พ.ศ.๒๕๖๗ ประเภทรายจ่าย เกี่ยวเนื่องกับการปฏิบัติราชการที่ไม่เข้าลักษณะรายจ่ายหมวดอื่นๆ โครงการรณรงค์ฉีดวัคซีนป้องกันโรคพิษสุนัขบ้า ในตำบลบ่อพลับ งบประมาณตั้งไว้ ๖๐,๐๐๐ บาท เป็นค่าใช้จ่าย ดังนี้

๑. ค่าจัดซื้อวัคซีนป้องกันโรคพิษสุนัขบ้า จำนวน ๑,๘๐๐ ชุดๆละ ๓๐ บาท เป็นเงิน ๕๔,๐๐๐ บาท
(พร้อมอุปกรณ์สำหรับฉีดวัคซีนครบชุด)
๒. ค่าจ้างจ้างเหมาทำป้ายไวนิลโครงการ จำนวน ๑ ป้าย เป็นเงิน ๕๐๐ บาท
๓. ค่าใช้จ่ายอื่นๆ เช่น วัสดุอุปกรณ์ เป็นเงิน ๕,๕๐๐ บาท

รวมเป็นเงิน ๖๐,๐๐๐.-บาท (หกหมื่นบาทถ้วน)

หมายเหตุ ค่าใช้จ่ายแต่ละรายการสามารถถ่วงเฉลี่ยได้ตามความเหมาะสม

๑๐. ผลที่คาดว่าจะได้รับ

๑. สามารถควบคุมโรคพิษสุนัขบ้าได้อย่างมีประสิทธิภาพ
๒. สุนัขและแมวที่มีเจ้าของและไม่มีเจ้าของ ได้รับการฉีดวัคซีนอย่างทั่วถึง
๓. ชุมชนเห็นความสำคัญ และเข้าใจกลวิธีที่จะควบคุมโรคและเข้ามามีส่วนในการร่วมกันป้องกันโรคให้ลดลงและหมดไป
๔. สุนัขและแมว ภายในตำบลบ่อพลับ ได้รับการฉีดวัคซีนป้องกันโรคพิษสุนัขบ้า อย่างต่อเนื่องและทั่วถึง
๕. อัตราการเกิดโรคพิษสุนัขบ้าในสุนัข แมว และคน มีอัตราการเกิดโรคลดลงเรื่อยๆทุกปี จนหมดไป

(ลงชื่อ).....ผู้เสนอโครงการ

(นางปรารณา ไชยเสนา)

ผู้อำนวยการกองสาธารณสุขและสิ่งแวดล้อม

แบบคำขอขบประมาณรายจ่าย (กรณีโครงการ)
เพื่อประกอบการพิจารณาขอตั้งขบประมาณรายจ่ายประจำปีขบประมาณ พ.ศ.๒๕๖๗

- สอดคล้องกับยุทธศาสตร์ชาติ ๒๐ ปี (ระบุ)
- ยุทธศาสตร์ด้านความมั่นคง
 - ยุทธศาสตร์ด้านการสร้างความสามารถในการแข่งขัน
 - ยุทธศาสตร์ด้านการพัฒนาและเสริมสร้างศักยภาพคน
 - ยุทธศาสตร์ด้านการสร้างโอกาสความเสมอภาคและเท่าเทียมกันทางสังคม
 - ยุทธศาสตร์ด้านการสร้างการเติบโตบนคุณภาพชีวิตที่เป็นมิตรกับสิ่งแวดล้อม
 - ยุทธศาสตร์ด้านการปรับสมดุลและพัฒนาระบบการบริหารจัดการภาครัฐ
- สอดคล้องกับยุทธศาสตร์จังหวัด (ระบุ)
- ประเด็นการพัฒนาที่ ๑ พัฒนานครปฐมให้เป็นเมืองอัจฉริยะ
 - ประเด็นการพัฒนาที่ ๒ สร้างความแข็งแกร่งระดับพื้นที่ให้สามารถรองรับการขยายตัวทางเศรษฐกิจและกระจายความเจริญ การสร้างความสุขให้กับประชาชนในทุกกระดับ
 - ประเด็นการพัฒนาที่ ๓ เพิ่มรายได้ ลดรายจ่าย ลดปัญหาครัวเรือนและสิ่งแวดล้อม สร้างความเสมอภาค และความเท่าเทียมกัน โดยนำศาสตร์พระราชามาเป็นแนวทางหลัก
- สอดคล้องกับแผนพัฒนาท้องถิ่น (ระบุ)
- ยุทธศาสตร์การพัฒนาที่ ๑ การพัฒนาด้านสาธารณสุขและสิ่งแวดล้อม
 - ยุทธศาสตร์การพัฒนาที่ ๒ การพัฒนาด้านสังคม
 - ยุทธศาสตร์การพัฒนาที่ ๓ การพัฒนาด้านการศึกษา ศาสนา และวัฒนธรรม
 - ยุทธศาสตร์การพัฒนาที่ ๔ การพัฒนาด้านเศรษฐกิจ
 - ยุทธศาสตร์การพัฒนาที่ ๕ การพัฒนาด้านการบริการสาธารณะ (โครงสร้างพื้นฐาน)
 - ยุทธศาสตร์การพัฒนาที่ ๖ การพัฒนาด้านการบริหารจัดการที่ดี
- สอดคล้องกับจำแนกขบประมาณด้าน (ระบุ) และ แผนงาน (ระบุ)
- | | |
|---|--|
| <input type="checkbox"/> ด้านบริหารทั่วไป | <input type="checkbox"/> แผนงานบริหารทั่วไป |
| <input checked="" type="checkbox"/> ด้านบริการชุมชนและสังคม | <input type="checkbox"/> แผนงานรักษาความสงบภายใน |
| | <input type="checkbox"/> แผนงานการศึกษา |
| | <input checked="" type="checkbox"/> แผนงานสาธารณสุข |
| | <input type="checkbox"/> แผนงานสังคมสงเคราะห์ |
| | <input type="checkbox"/> แผนงานเคหะและชุมชน |
| | <input type="checkbox"/> แผนงานสร้างความเข้มแข็งของชุมชน |
| | <input type="checkbox"/> แผนงานการศาสนา วัฒนธรรมและนันทนาการ |
| <input type="checkbox"/> ด้านเศรษฐกิจ | <input type="checkbox"/> แผนงานอุตสาหกรรมและการโยธา |
| | <input type="checkbox"/> แผนงานการเกษตร |
| | <input type="checkbox"/> แผนงานการพาณิชย์ |
| <input type="checkbox"/> ด้านการดำเนินงานอื่นๆ | <input type="checkbox"/> แผนงานงบกลาง |

๑. ชื่อโครงการ โครงการสุขาภิบาลอาหาร

๒. หลักการและเหตุผล

อาหารเป็นหนึ่งในปัจจัยสี่และดำรงชีวิต ดังนั้นอาหารที่บริโภคจะต้องไม่ก่อให้เกิดอันตรายแก่ผู้บริโภค เนื่องจากมีสิ่งทำให้เกิดโรคหลายชนิดเข้าสู่ร่างกายได้ทางปากพร้อมน้ำและอาหาร โดยเฉพาะเชื้อโรคต่างๆ ไม่ว่าจะเป็นแบคทีเรีย ไวรัส พยาธิ ตลอดจนพิษของเชื้อโรค สารเคมี ซึ่งเมื่อปนเปื้อนลงสู่อาหารแล้วจะทำให้ผู้บริโภคเกิดการเจ็บป่วยได้ ดังนั้นการควบคุมความปลอดภัยในทุกขั้นตอนที่เกี่ยวกับกระบวนการผลิตอาหาร จนสู่ผู้บริโภคจึงเป็นสิ่งสำคัญ โดยกระทรวงสาธารณสุข ได้กำหนดกฎกระทรวงสาธารณสุข เรื่อง สุขลักษณะของสถานที่จำหน่ายอาหาร พ.ศ.๒๕๖๑ เพื่อมุ่งเน้นแก้ไข และลดความเสี่ยงจากการจัดบริการอาหาร และคุณภาพน้ำบริโภคในสถานประกอบการด้านอาหาร ทั้งในด้านสถานที่และสุขลักษณะของบริเวณสถานประกอบการ สุขลักษณะของอาหาร สุขลักษณะของภาชนะ อุปกรณ์และเครื่องใช้อื่นๆ และสุขลักษณะส่วนบุคคลของผู้ประกอบกิจการ และผู้สัมผัสอาหาร

เทศบาลตำบลบ่อพลับ เห็นความสำคัญตามหลักการดังกล่าว จึงได้จัดทำโครงการเพิ่มศักยภาพผู้ประกอบกิจการและผู้สัมผัสอาหาร เพื่อให้สถานที่จำหน่ายอาหาร และเสสมอาหารได้มีความรู้ ความเข้าใจในเรื่องสุขาภิบาลอาหาร พัฒนาศักยภาพในการปรับปรุงการบริการอาหารที่สะอาดปลอดภัย สามารถนำไปปฏิบัติได้อย่างถูกต้อง รวมถึงให้แกนนำด้านสุขภาพมีความรู้ความเข้าใจ สามารถช่วยเจ้าหน้าที่กำกับ ติดตาม และร่วมตรวจสอบคุณภาพการจัดการสถานที่จำหน่ายอาหาร หรือเสสมอาหาร ทั้งนี้เพื่อเป็นการพัฒนาคุณภาพชีวิต ส่งเสริมสุขภาพที่ดีให้กับประชาชนผู้บริโภคในเขตเทศบาลตำบลบ่อพลับต่อไป

๓. วัตถุประสงค์

๓.๑ เพื่อพัฒนาความรู้แก่ผู้ประกอบการด้านสถานที่จำหน่ายอาหาร หรือเสสมอาหาร และสามารถนำไปปฏิบัติได้อย่างถูกต้อง

๓.๒ เพื่อพัฒนาสถานที่จำหน่ายอาหาร หรือเสสมอาหาร ให้ถูกสุขลักษณะ สะอาดปลอดภัย และได้มาตรฐานสุขาภิบาลอาหารและสิ่งแวดล้อม และผ่านเกณฑ์มาตรฐานอาหารสะอาด รสชาติอร่อย

๓.๓ เพื่อส่งเสริมให้ประชาชนผู้บริโภคเข้ามามีส่วนร่วมในการควบคุมมาตรฐานด้านอาหาร มีสุขภาพที่ดีไม่เกิดการเจ็บป่วยจากการบริโภค

๓.๔ เพื่อเป็นการปฏิบัติตามข้อบัญญัติตำบลบ่อพลับ พระราชบัญญัติการสาธารณสุข พ.ศ. ๒๕๓๕ และที่แก้ไขเพิ่มเติม และตามกฎกระทรวงสุขลักษณะของสถานที่จำหน่ายอาหาร พ.ศ.๒๕๖๑

๔. เป้าหมาย

ผู้ประกอบการด้านสถานที่จำหน่ายอาหาร เสสมอาหาร และผู้สัมผัสอาหาร ในเขตเทศบาลตำบลบ่อพลับ

๕. วิธีการ/ขั้นตอนการดำเนินการ

๕.๑ จัดทำโครงการและขอเสนออนุมัติโครงการ

๕.๒ ประสานงานกับหน่วยงานที่เกี่ยวข้อง และแกนนำสุขภาพ เพื่อร่วมดำเนินโครงการ ดำเนินการตามกิจกรรมตามโครงการ ดังนี้

๕.๓ ประชาสัมพันธ์แก่ผู้ประกอบการ และผู้สัมผัสอาหาร เพื่อเข้าร่วมโครงการฯ

๕.๔ อบรมให้ความรู้แก่ผู้ประกอบการ และผู้สัมผัสอาหารในเขตเทศบาลตำบลบ่อพลับตามหลักสูตร การอบรม สุขลักษณะส่วนบุคคลของผู้ประกอบกิจการ และผู้สัมผัสอาหาร

๕.๕ รับขึ้นทะเบียนขอรับใบอนุญาต และใบรับรองการแจ้งสถานที่จำหน่ายอาหาร และสะสมอาหารตามพระราชบัญญัติการสาธารณสุข พ.ศ. ๒๕๓๕ และที่แก้ไขเพิ่มเติม

๕.๖ ฝ้าระวัง และติดตามผลเพื่อควบคุมมาตรฐานร้านอาหาร สถานที่จำหน่ายอาหาร และสะสมอาหาร

๕.๗ ติดตั้งป้ายประชาสัมพันธ์ให้ความรู้ด้านสุขาภิบาลอาหาร ในเขตเทศบาลตำบลบ่อพลับ

๕.๘ สรุปผลและประเมินโครงการ

๖. ผู้รับผิดชอบโครงการ

กองสาธารณสุขและสิ่งแวดล้อม เทศบาลตำบลบ่อพลับ

๗. สถานที่ดำเนินการ

พื้นที่รับผิดชอบเทศบาลตำบลบ่อพลับ

๘. ระยะเวลาดำเนินการ

ตุลาคม ๒๕๖๖ - กันยายน ๒๕๖๗

๙. งบประมาณ

ตามเทศบัญญัติงบประมาณเทศบาลตำบลบ่อพลับ ประจำปีงบประมาณ พ.ศ.๒๕๖๗ ประเภทรายจ่ายเกี่ยวเนื่องกับการปฏิบัติราชการที่ไม่เข้าลักษณะรายจ่ายหมวดอื่นๆ โครงการสุขาภิบาลอาหาร งบประมาณตั้งไว้ ๓๐,๐๐๐ บาท เป็นค่าใช้จ่าย ดังนี้

๑. ค่าป้ายโครงการ ขนาด ๑.๒๐ x ๒.๐๐ เมตร จำนวน ๑ ผืน เป็นเงิน ๕๐๐ บาท

๒. ค่าอาหารว่างและเครื่องดื่ม

- หลักสูตรผู้ประกอบการ จำนวน ๑๐๐ คนๆ ละ ๒๕ บาท/คน/มื้อ จำนวน ๒ มื้อ

เป็นเงิน ๕,๐๐๐ บาท

- หลักสูตรผู้สัมผัสอาหาร จำนวน ๑๐๐ คนๆ ละ ๒๕ บาท/คน/มื้อ จำนวน ๒ มื้อ

เป็นเงิน ๕,๐๐๐ บาท

๓. ค่าอาหารสำหรับผู้ประกอบการ

- หลักสูตรผู้ประกอบการ จำนวน ๑๐๐ คนๆ ละ ๕๐ บาท/คน/มื้อ จำนวน ๑ มื้อ

เป็นเงิน ๕,๐๐๐ บาท

- หลักสูตรผู้สัมผัสอาหาร จำนวน ๑๐๐ คนๆ ละ ๕๐ บาท/คน/มื้อ จำนวน ๑ มื้อ

เป็นเงิน ๕,๐๐๐ บาท

๔. ค่าสมนาคุณวิทยากร จำนวน ๖ ชั่วโมงๆ ละ ๖๐๐ บาท จำนวน ๒ วัน

เป็นเงิน ๗,๒๐๐.-บาท

๕. ค่าใช้จ่ายอื่นๆ ที่จำเป็นในการฝึกอบรม

เป็นเงิน ๒,๓๐๐.-บาท

รวมเป็นเงิน ๓๐,๐๐๐.-บาท (สามหมื่นบาทถ้วน)

หมายเหตุ ค่าใช้จ่ายแต่ละรายการสามารถถ่วงเฉลี่ยได้ตามความเหมาะสม

๑๐. ผลที่คาดว่าจะได้รับ

๑. สถานที่จำหน่ายอาหาร และสะสมอาหารในชุมชนสะอาด ปลอดภัย ได้มาตรฐานอาหารสะอาด รสชาติอร่อย (Clean Food Good Test) ตามหลักอนามัยสุขาภิบาลและสิ่งแวดล้อม
๒. ผู้ประกอบการมีศักยภาพในการปฏิบัติตามมาตรฐานสุขาภิบาลอาหารอย่างถูกต้อง
๓. ประชาชนในพื้นที่มีสุขภาพแข็งแรง ปลอดภัยโรคจากการบริโภคผู้ประกอบการและผู้บริโภคตระหนักถึงความสำคัญในการดูแลสุขภาพอนามัยด้านอาหาร



(ลงชื่อ).....ผู้เสนอโครงการ

(นางปรารธนา ไชยเสนา)

ผู้อำนวยการกองสาธารณสุขและสิ่งแวดล้อม

แบบคำของบประมาณรายจ่าย (กรณีโครงการ)
เพื่อประกอบการพิจารณาขอตั้งงบประมาณรายจ่ายประจำปีงบประมาณ พ.ศ.๒๕๖๗

- สอดคล้องกับยุทธศาสตร์ชาติ ๒๐ ปี (ระบุ)
- ยุทธศาสตร์ด้านความมั่นคง
 - ยุทธศาสตร์ด้านการสร้างความสามารถในการแข่งขัน
 - ยุทธศาสตร์ด้านการพัฒนาและเสริมสร้างศักยภาพคน
 - ยุทธศาสตร์ด้านการสร้างโอกาสความเสมอภาคและเท่าเทียมกันทางสังคม
 - ยุทธศาสตร์ด้านการสร้างการเติบโตบนคุณภาพชีวิตที่เป็นมิตรกับสิ่งแวดล้อม
 - ยุทธศาสตร์ด้านการปรับสมดุลและพัฒนาระบบการบริหารจัดการภาครัฐ
- สอดคล้องกับยุทธศาสตร์จังหวัด (ระบุ)
- ประเด็นการพัฒหน้าที่ ๑ พัฒนานครปฐมให้เป็นเมืองอัจฉริยะ
 - ประเด็นการพัฒหน้าที่ ๒ สร้างความแข็งแกร่งระดับพื้นที่ให้สามารถรองรับการขยายตัวทางเศรษฐกิจ และกระจายความเจริญ การสร้างความสุขให้กับประชาชนในทุกระดับ
 - ประเด็นการพัฒหน้าที่ ๓ เพิ่มรายได้ ลดรายจ่าย ลดปัญหาครัวเรือนและสิ่งแวดล้อม สร้างความเสมอภาค และความเท่าเทียมกัน โดยนำศาสตร์พระราชามาเป็นแนวทางหลัก
- สอดคล้องกับแผนพัฒนาท้องถิ่น (ระบุ)
- ยุทธศาสตร์การพัฒหน้าที่ ๑ การพัฒนาด้านสาธารณสุขและสิ่งแวดล้อม
 - ยุทธศาสตร์การพัฒหน้าที่ ๒ การพัฒนาด้านสังคม
 - ยุทธศาสตร์การพัฒหน้าที่ ๓ การพัฒนาด้านการศึกษา ศาสนา และวัฒนธรรม
 - ยุทธศาสตร์การพัฒหน้าที่ ๔ การพัฒนาด้านเศรษฐกิจ
 - ยุทธศาสตร์การพัฒหน้าที่ ๕ การพัฒนาด้านการบริการสาธารณสุข (โครงสร้างพื้นฐาน)
 - ยุทธศาสตร์การพัฒหน้าที่ ๖ การพัฒนาด้านการบริหารจัดการที่ดี
- สอดคล้องกับจำแนกงบประมาณด้าน (ระบุ) และ แผนงาน (ระบุ)
- | | |
|---|--|
| <input type="checkbox"/> ด้านบริหารทั่วไป | <input type="checkbox"/> แผนงานบริหารทั่วไป |
| <input checked="" type="checkbox"/> ด้านบริการชุมชนและสังคม | <input type="checkbox"/> แผนงานรักษาความสงบภายใน |
| | <input type="checkbox"/> แผนงานการศึกษา |
| | <input checked="" type="checkbox"/> แผนงานสาธารณสุข |
| | <input type="checkbox"/> แผนงานสังคมสงเคราะห์ |
| | <input type="checkbox"/> แผนงานเคหะและชุมชน |
| | <input type="checkbox"/> แผนงานสร้างความเข้มแข็งของชุมชน |
| | <input type="checkbox"/> แผนงานการศาสนา วัฒนธรรมและนันทนาการ |
| <input type="checkbox"/> ด้านเศรษฐกิจ | <input type="checkbox"/> แผนงานอุตสาหกรรมและการโยธา |
| | <input type="checkbox"/> แผนงานการเกษตร |
| | <input type="checkbox"/> แผนงานการพาณิชย์ |
| <input type="checkbox"/> ด้านการดำเนินงานอื่นๆ | <input type="checkbox"/> แผนงานงบกลาง |

๑. ชื่อโครงการ โครงการรณรงค์ให้ความรู้เท่าทันเอดส์และโรคติดต่อทางเพศสัมพันธ์

๒. หลักการและเหตุผล

สภาพสังคมไทยปัจจุบัน มีการเปลี่ยนแปลงการดำรงชีวิตในสังคมจากครอบครัวขยาย กลายเป็นครอบครัวเดี่ยว อีกทั้งสภาพเศรษฐกิจที่เปลี่ยนไปทำให้พ่อแม่ต้องประกอบอาชีพนอกบ้าน ส่งผลให้สภาพครอบครัวขาดความอบอุ่น เยาวชนในครอบครัวขาดการดูแลและชี้แนะในสิ่งที่เหมาะสม ประกอบกับความก้าวหน้าของเทคโนโลยีในยุคโลกาภิวัตน์ และวัฒนธรรมข้ามชาติ ทำให้เยาวชนถูกกระตุ้นด้วยสิ่งเร้า เช่น สื่อลามกในโลกอินเทอร์เน็ต สิ่งเหล่านี้มีผลทำให้เยาวชนเกิดพฤติกรรมทางเพศที่ไม่เหมาะสม ด้วยการขาดวุฒิภาวะและทักษะในการควบคุมอารมณ์ ทางเพศของตนเอง เยาวชนจึงมีเพศสัมพันธ์ในเวลาที่ไม่เหมาะสม และขาดความเข้าใจเรื่องเพศศึกษา

ปัจจุบันอิทธิพลจากสื่อและสิ่งแวดล้อมส่งผลให้เยาวชนให้ความสำคัญกับวันวาเลนไทน์ มีการแสดงออกเรื่องความรักอย่างผิดๆ มอบความรักด้วยการมีเพศสัมพันธ์กับคนรักโดยการขาดทักษะในการป้องกันตนเอง ทำให้เกิดปัญหาการตั้งครรภ์ก่อนวัยอันควร การติดเชื้อโรคติดต่อทางเพศสัมพันธ์ รวมถึงผลกระทบอื่นๆ อีกมากมาย ดังนั้น เยาวชนหญิงจึงต้องรู้จักวิธีปฏิเสธ หรือต่อรองเมื่อไม่พร้อมมีเพศสัมพันธ์ หรือเสี่ยงต่อการมีเพศสัมพันธ์ที่ไม่ปลอดภัย หากไม่สามารถหลีกเลี่ยงได้ ต้องใช้ถุงยางอนามัยทุกครั้ง การมีเพศสัมพันธ์โดยไม่ได้มีการป้องกันทำให้เกิดปัญหา เช่น การตั้งครรภ์ในวัยเรียน โรคติดต่อทางเพศสัมพันธ์ เช่น หนองใน ซิฟิลิส ไปจนถึงการติดเชื้อเอดส์

จากปัญหาดังกล่าว เทศบาลตำบลบ่อพลับ จึงจัดทำโครงการเพื่อให้ความรู้กับเยาวชน เพื่อให้เยาวชนได้เรียนรู้เรื่องเพศศึกษา และพัฒนาการทางเพศของตนเอง โดยให้เด็กและเยาวชนมีส่วนร่วมในการคิด มีการเรียนรู้โดยใช้กลุ่มเพื่อน เปิดโอกาสให้แลกเปลี่ยนความคิดเห็น ฝึกให้เยาวชนได้คิดถึงปัญหาทางเพศ การแก้ไข และป้องกันปัญหา รู้เท่าทันโรคเอดส์และโรคติดต่อทางเพศสัมพันธ์

๓. วัตถุประสงค์

๓.๑ เพื่อควบคุมป้องกันการติดเชื้อรายใหม่

๓.๒ เพื่อเสริมสร้างความรู้ ทักษะ และทักษะของเยาวชนในการมีพฤติกรรมทางเพศที่มีสุขภาวะอยู่ร่วมกับผู้ติดเชื้อได้อย่างปกติ

๓.๓ เพื่อให้เยาวชน มีความรู้ในการป้องกันโรคติดต่อทางเพศสัมพันธ์ด้วยการใช้ถุงยางอนามัย

๓.๔ เพื่อให้เยาวชนตระหนักถึงความสำคัญของการเห็นคุณค่าในตนเองและสร้างความภาคภูมิใจในตนเอง

๓.๕ เพื่อสร้างเครือข่ายเฝ้าระวังในชุมชน

๔. เป้าหมาย

เด็กและเยาวชนในเขตพื้นที่เทศบาลตำบลบ่อพลับ จำนวน ๕๐ คน

๕. วิธีการ/ขั้นตอนการดำเนินการ

๑. ประสานผู้รับผิดชอบของสถานศึกษาในพื้นที่เขตเทศบาลตำบลบ่อพลับ
๒. วางแผนการดำเนินงานร่วมกันระหว่างเทศบาลตำบลบ่อพลับ และสถานศึกษาในเขตพื้นที่
๓. จัดทำสื่อประชาสัมพันธ์
๔. จัดกิจกรรมรณรงค์ประชาสัมพันธ์เกี่ยวกับโรคเอดส์และโรคติดต่อทางเพศสัมพันธ์ ณ สำนักงานเทศบาลตำบลบ่อพลับ อาคารห้องทะเบียนราษฎร และสถานศึกษาในเขตพื้นที่เทศบาลตำบลบ่อพลับ
๕. ประเมินผลการดำเนินงานโครงการ

๖. ผู้รับผิดชอบโครงการ

กองสาธารณสุขและสิ่งแวดล้อม เทศบาลตำบลบ่อพลับ

๗. สถานที่ดำเนินการ

โรงเรียนหลวงพ่อแช่มวัดตาก้องอนุสรณ์

๘. ระยะเวลาดำเนินการ

ตุลาคม ๒๕๖๖ - กันยายน ๒๕๖๗

๙. งบประมาณ

ตามเทศบัญญัติงบประมาณเทศบาลตำบลบ่อพลับ ประจำปีงบประมาณ พ.ศ. ๒๕๖๗ ประเภทรายจ่าย เกี่ยวเนื่องกับการปฏิบัติราชการที่ไม่เข้าลักษณะรายจ่ายหมวดอื่นๆ โครงการรณรงค์ให้ความรู้เท่าทันเอดส์และ โรคติดต่อทางเพศสัมพันธ์ งบประมาณตั้งไว้ ๒๐,๐๐๐ บาท เป็นค่าใช้จ่าย ดังนี้

กิจกรรมรณรงค์ประชาสัมพันธ์

- | | |
|--|--------------------|
| ๑. ค่าจัดทำสื่อประชาสัมพันธ์ต่างๆ เช่น แผ่นพับ ป้ายไวเนล Roll up เป็นต้น | เป็นเงิน ๑๐,๐๐๐บาท |
| ๒. ค่าอาหารกลางวันผู้เข้าร่วมโครงการ จำนวน ๕๐ คนๆละ ๕๐ บาท | เป็นเงิน ๒,๕๐๐ บาท |
| ๒. ค่าอาหารว่างและเครื่องดื่ม จำนวน ๕๐ คนๆ ละ ๒๕ บาท x ๒ มื้อ | เป็นเงิน ๒,๕๐๐ บาท |
| ๓. ค่าวิทยากร จำนวน ๖ ชั่วโมงๆ ละ ๖๐๐ บาท | เป็นเงิน ๓,๖๐๐ บาท |
| ๔. ค่าวัสดุในการอบรม เช่น กระดาษขรุขระ ปากกาเคมี กระดาษสี ฯลฯ | เป็นเงิน ๑,๔๐๐ บาท |
| รวมเป็นเงิน ๒๐,๐๐๐.-บาท (สองหมื่นบาทถ้วน) | |

หมายเหตุ ค่าใช้จ่ายแต่ละรายการสามารถถัวเฉลี่ยได้ตามความเหมาะสม

๑๐. ผลที่คาดว่าจะได้รับ

๑. สามารถควบคุมป้องกันการติดเชื้อรายใหม่ในเด็ก เยาวชน และประชาชนได้
๒. เกิดความรู้ ทักษะคติ และทักษะของเยาวชนในการมีพฤติกรรมทางเพศที่มีสุขภาวะและอยู่ร่วมกับผู้ติดเชื้อได้
๓. เด็กและเยาวชน มีความรู้ในการป้องกันโรคเอดส์และโรคติดต่อทางเพศสัมพันธ์ด้วยการใช้ถุงยางอนามัย
๔. เด็กและเยาวชน ตระหนักถึงความสำคัญของการเห็นคุณค่าในตนเองและสร้างความภาคภูมิใจในตนเอง
๕. เพื่อสร้างเครือข่ายเฝ้าระวังในชุมชน

(ลงชื่อ)..........ผู้เสนอโครงการ

(นางปรารณา ไชยเสนา)

ผู้อำนวยการกองสาธารณสุขและสิ่งแวดล้อม

แบบคำขอของงบประมาณรายจ่าย (กรณีโครงการ)
เพื่อประกอบการพิจารณาขอตั้งงบประมาณรายจ่ายประจำปีงบประมาณ พ.ศ.๒๕๖๗

- สอดคล้องกับยุทธศาสตร์ชาติ ๒๐ ปี (ระบุ)
- ยุทธศาสตร์ด้านความมั่นคง
 - ยุทธศาสตร์ด้านการสร้างความสามารถในการแข่งขัน
 - ยุทธศาสตร์ด้านการพัฒนาและเสริมสร้างศักยภาพคน
 - ยุทธศาสตร์ด้านการสร้างโอกาสความเสมอภาคและเท่าเทียมกันทางสังคม
 - ยุทธศาสตร์ด้านการสร้างการเติบโตบนคุณภาพชีวิตที่เป็นมิตรกับสิ่งแวดล้อม
 - ยุทธศาสตร์ด้านการปรับสมดุลและพัฒนาระบบการบริหารจัดการภาครัฐ
- สอดคล้องกับยุทธศาสตร์จังหวัด (ระบุ)
- ประเด็นการพัฒนาด้านที่ ๑ พัฒนานครปฐมให้เป็นเมืองอัจฉริยะ
 - ประเด็นการพัฒนาด้านที่ ๒ สร้างความแข็งแกร่งระดับพื้นที่ให้สามารถรองรับการขยายตัวทางเศรษฐกิจและกระจายความเจริญ การสร้างความสุขให้กับประชาชนในทุกระดับ
 - ประเด็นการพัฒนาด้านที่ ๓ เพิ่มรายได้ ลดรายจ่าย ลดปัญหาครัวเรือนและสิ่งแวดล้อม สร้างความเสมอภาค และความเท่าเทียมกัน โดยนำศาสตร์พระราชามาเป็นแนวทางหลัก
- สอดคล้องกับแผนพัฒนาท้องถิ่น (ระบุ)
- ยุทธศาสตร์การพัฒนาด้านที่ ๑ การพัฒนาด้านสาธารณสุขและสิ่งแวดล้อม
 - ยุทธศาสตร์การพัฒนาด้านที่ ๒ การพัฒนาด้านสังคม
 - ยุทธศาสตร์การพัฒนาด้านที่ ๓ การพัฒนาด้านการศึกษา ศาสนา และวัฒนธรรม
 - ยุทธศาสตร์การพัฒนาด้านที่ ๔ การพัฒนาด้านเศรษฐกิจ
 - ยุทธศาสตร์การพัฒนาด้านที่ ๕ การพัฒนาด้านการบริการสาธารณะ (โครงสร้างพื้นฐาน)
 - ยุทธศาสตร์การพัฒนาด้านที่ ๖ การพัฒนาด้านการบริหารจัดการที่ดี
- สอดคล้องกับจำแนกงบประมาณด้าน (ระบุ) และ แผนงาน (ระบุ)
- | | |
|---|--|
| <input type="checkbox"/> ด้านบริหารทั่วไป | <input type="checkbox"/> แผนงานบริหารทั่วไป |
| <input checked="" type="checkbox"/> ด้านบริการชุมชนและสังคม | <input type="checkbox"/> แผนงานรักษาความสงบภายใน |
| | <input type="checkbox"/> แผนงานการศึกษา |
| | <input checked="" type="checkbox"/> แผนงานสาธารณสุข |
| | <input type="checkbox"/> แผนงานสังคมสงเคราะห์ |
| | <input type="checkbox"/> แผนงานเคหะและชุมชน |
| | <input type="checkbox"/> แผนงานสร้างความเข้มแข็งของชุมชน |
| <input type="checkbox"/> ด้านเศรษฐกิจ | <input type="checkbox"/> แผนงานการศาสนา วัฒนธรรมและนันทนาการ |
| | <input type="checkbox"/> แผนงานอุตสาหกรรมและการโยธา |
| | <input type="checkbox"/> แผนงานการเกษตร |
| | <input type="checkbox"/> แผนงานการพาณิชย์ |
| <input type="checkbox"/> ด้านการดำเนินงานอื่นๆ | <input type="checkbox"/> แผนงานงบกลาง |

๑. ชื่อโครงการ โครงการจ้างเหมาสำรวจข้อมูลจำนวนสัตว์และขึ้นทะเบียนสัตว์

๒. หลักการและเหตุผล

โรคพิษสุนัขบ้า ถือว่าเป็นโรคติดต่อร้ายแรงที่อันตรายต่อชีวิตในสัตว์เลี้ยงลูกด้วยนมทุกชนิด ซึ่งตามพระราชบัญญัติโรคพิษสุนัขบ้า พ.ศ. ๒๕๓๕ มาตราที่ ๕ (๑) ได้วางหลักไว้ว่า ให้เจ้าของจัดการให้สุนัขได้รับการฉีดวัคซีน (ซึ่งหมายความว่า วัคซีนป้องกันโรคพิษสุนัขบ้าสำหรับสัตว์) ครั้งแรก เมื่อสุนัขนั้นมีอายุตั้งแต่สองเดือนขึ้นไปแต่ไม่เกินสี่เดือน และได้รับการฉีดวัคซีนครั้งต่อไปตามระยะเวลาที่กำหนดในใบรับรองการฉีดวัคซีน ซึ่งสุนัขที่ได้รับการฉีดวัคซีนแล้ว จะต้องได้รับใบรับรองการฉีด และเครื่องหมายประจำตัวสัตว์ เพื่อเก็บไว้เป็นหลักฐาน

จากปัญหาดังกล่าว เทศบาลตำบลบ่อพลับ จึงจัดทำโครงการจ้างเหมาสำรวจข้อมูลสัตว์และขึ้นทะเบียนสัตว์ เพื่อให้ทราบจำนวนประชากรของสุนัขและแมวในการจัดเตรียมวัคซีนได้อย่างเหมาะสม ป้องกันไม่ให้มีผู้เสียชีวิตจากโรคพิษสุนัขบ้า

๓. วัตถุประสงค์

๓.๑ เพื่อสำรวจจำนวนประชากรสุนัขและแมวในพื้นที่ที่ได้รับวัคซีนป้องกันโรคพิษสุนัขบ้า

๓.๒ เพื่อป้องกันและควบคุมไม่ให้สุนัขและแมวเป็นโรคพิษสุนัขบ้า

๔. เป้าหมาย

จำนวนประชากรสุนัขและแมวในเขตพื้นที่เทศบาลตำบลบ่อพลับ

๕. วิธีการ/ขั้นตอนการดำเนินการ

๕.๑ จัดทำแผนงาน/โครงการเพื่อขอเสนออนุมัติ

๕.๒ ลงพื้นที่สำรวจประชากรสุนัขและแมวในพื้นที่

๕.๓ สรุปผลการดำเนินงาน

๖. ผู้รับผิดชอบโครงการ

กองสาธารณสุขและสิ่งแวดล้อม เทศบาลตำบลบ่อพลับ

๗. สถานที่ดำเนินการ

ในเขตพื้นที่เทศบาลตำบลบ่อพลับ

๘. ระยะเวลาดำเนินการ

ตุลาคม ๒๕๖๖ – ๓๐ กันยายน ๒๕๖๗

๙. งบประมาณ

ตามเทศบัญญัติงบประมาณเทศบาลตำบลบ่อพลับ ประจำปีงบประมาณ พ.ศ. ๒๕๖๗ ประเภทรายจ่าย เพื่อให้ได้มาซึ่งบริการ ค่าจ้างเหมาสำรวจข้อมูลจำนวนสัตว์และขึ้นทะเบียนสัตว์ งบประมาณตั้งไว้ ๑๕,๐๐๐ บาท เป็นค่าใช้จ่าย ดังนี้

๑. ค่าจ้างเหมาสำรวจสุนัขและแมวปีละ ๒ ครั้ง จำนวน ๒,๕๐๐ ตัวๆละ ๓ บาท

เป็นเงิน ๑๕,๐๐๐ บาท

รวมเป็นเงิน ๑๕,๐๐๐.- บาท (หนึ่งหมื่นห้าพันบาทถ้วน)

๑๐. ผลที่คาดว่าจะได้รับ

๑. ทราบจำนวนประชากรสุนัขและแมวในพื้นที่เพื่อจัดเตรียมวัคซีนป้องกันโรคพิษสุนัขบ้า
๒. ป้องกันการเกิดโรคพิษสุนัขบ้าในพื้นที่



(ลงชื่อ).....ผู้เสนอโครงการ

(นางปรารณา ไชยเสนา)

ผู้อำนวยการกองสาธารณสุขและสิ่งแวดล้อม

แบบคำของบประมาณรายจ่าย (กรณีโครงการ)
เพื่อประกอบการพิจารณาขอตั้งงบประมาณรายจ่ายประจำปีงบประมาณ พ.ศ.๒๕๖๗

- สอดคล้องกับยุทธศาสตร์ชาติ ๒๐ ปี (ระบุ)
- ยุทธศาสตร์ด้านความมั่นคง
 - ยุทธศาสตร์ด้านการสร้างความสามารถในการแข่งขัน
 - ยุทธศาสตร์ด้านการพัฒนาและเสริมสร้างศักยภาพคน
 - ยุทธศาสตร์ด้านการสร้างโอกาสความเสมอภาคและเท่าเทียมกันทางสังคม
 - ยุทธศาสตร์ด้านการสร้างการเติบโตบนคุณภาพชีวิตที่เป็นมิตรกับสิ่งแวดล้อม
 - ยุทธศาสตร์ด้านการปรับสมดุลและพัฒนาระบบการบริหารจัดการภาครัฐ
- สอดคล้องกับยุทธศาสตร์จังหวัด (ระบุ)
- ประเด็นการพัฒนาที่ ๑ พัฒนานครปฐมให้เป็นเมืองอัจฉริยะ
 - ประเด็นการพัฒนาที่ ๒ สร้างความแข็งแกร่งระดับพื้นที่ที่สามารถรองรับการขยายตัวทางเศรษฐกิจและกระจายความเจริญ การสร้างความสุขให้กับประชาชนในทุกกระดับ
 - ประเด็นการพัฒนาที่ ๓ เพิ่มรายได้ ลดรายจ่าย ลดปัญหาครัวเรือนและสิ่งแวดล้อม สร้างความเสมอภาค และความเท่าเทียมกัน โดยนำศาสตร์พระราชามาเป็นแนวทางหลัก
- สอดคล้องกับแผนพัฒนาท้องถิ่น (ระบุ)
- ยุทธศาสตร์การพัฒนาที่ ๑ การพัฒนาด้านสาธารณสุขและสิ่งแวดล้อม
 - ยุทธศาสตร์การพัฒนาที่ ๒ การพัฒนาด้านสังคม
 - ยุทธศาสตร์การพัฒนาที่ ๓ การพัฒนาด้านการศึกษา ศาสนา และวัฒนธรรม
 - ยุทธศาสตร์การพัฒนาที่ ๔ การพัฒนาด้านเศรษฐกิจ
 - ยุทธศาสตร์การพัฒนาที่ ๕ การพัฒนาด้านการบริการสาธารณะ (โครงสร้างพื้นฐาน)
 - ยุทธศาสตร์การพัฒนาที่ ๖ การพัฒนาด้านการบริหารจัดการที่ดี
- สอดคล้องกับจำแนกงบประมาณด้าน (ระบุ) และ แผนงาน (ระบุ)
- | | |
|--|--|
| <input type="checkbox"/> ด้านบริหารทั่วไป | <input type="checkbox"/> แผนงานบริหารทั่วไป |
| <input type="checkbox"/> ด้านบริการชุมชนและสังคม | <input type="checkbox"/> แผนงานรักษาความสงบภายใน |
| | <input type="checkbox"/> แผนงานการศึกษา |
| | <input type="checkbox"/> แผนงานสาธารณสุข |
| | <input type="checkbox"/> แผนงานสังคมสงเคราะห์ |
| | <input type="checkbox"/> แผนงานเคหะและชุมชน |
| | <input type="checkbox"/> แผนงานสร้างความเข้มแข็งของชุมชน |
| | <input type="checkbox"/> แผนงานการศึกษา วัฒนธรรมและนันทนาการ |
| <input type="checkbox"/> ด้านเศรษฐกิจ | <input type="checkbox"/> แผนงานอุตสาหกรรมและการโยธา |
| | <input type="checkbox"/> แผนงานการเกษตร |
| | <input type="checkbox"/> แผนงานการพาณิชย์ |
| <input type="checkbox"/> ด้านการดำเนินงานอื่นๆ | <input type="checkbox"/> แผนงานงบกลาง |

๑. ชื่อโครงการ โครงการรณรงค์สร้างจิตสำนึกในการคัดแยกขยะในชุมชน

๒. หลักการและเหตุผล

ปัจจุบันการอุปโภคบริโภคมีปริมาณที่มากขึ้น เนื่องจากการขยายตัวของชุมชนในเขตพื้นที่ตำบล บ่อพลับส่งผลให้มีขยะจากบรรจุภัณฑ์ที่ใช้ห่อหุ้มสินค้าอุปโภคบริโภคจำนวนมากขึ้น ขณะเดียวกันบรรจุภัณฑ์ ที่ใช้ห่อหุ้มทั้งหลายมักจะเป็นวัสดุที่ผลิตจากพลาสติก,หรือวัสดุอื่นที่ย่อยสลายตามธรรมชาติได้ยากจึงเป็น สาเหตุให้มีขยะปริมาณมากขึ้นในเขตเทศบาล จึงมีขยะที่เสียดักค้างรอการกำจัดอยู่เป็นจำนวนมาก ซึ่งหาก กำจัดโดยวิธีการเผา ก็จะเกิดมลพิษทางอากาศแล้วส่งผลให้เกิดภาวะโลกร้อนตามมา แม้แต่ละมูบ้านจะมีพื้นที่ ที่จัดไว้เพื่อรองรับขยะแต่ก็ไม่เพียงพอกับปริมาณขยะที่เพิ่มขึ้นอย่างรวดเร็ว สร้างปัญหาเป็นอย่างมากทั้ง ทางด้าน ทักษะวิสัย กลิ่น ความสะอาด ฯลฯ เกิดเป็นปัญหาขยะล้นบ่อขยะตามมา

ดังนั้น การสร้างจิตสำนึกในการคัดแยกขยะในชุมชน สร้างรายได้หลัก รายได้เสริม และเพิ่มพลัง ชุมชน การกำจัดขยะเหล่านี้ในชุมชน จะทำได้โดยนำไปจำหน่ายเข้าสู่กระบวนการทางอุตสาหกรรมเพื่อแปร รูปเป็นสินค้าชนิดอื่นซึ่งเรียกว่าการรีไซเคิล (Recycle) ซึ่งจะส่งผลดีหลายด้าน อันได้แก่ ลดปริมาณขยะใน ชุมชน ส่งผลให้สิ่งแวดล้อมดีขึ้น ชุมชนสวยงามน่าอยู่อาศัย ประชาชนมีรายได้จากการจำหน่ายขยะ ตลอดจนจ นรู้จักคุณค่าของเศษขยะหรือเศษวัสดุต่าง ๆ ลดจำนวนการผลิตพลาสติกและวัสดุที่ย่อยสลายยากขึ้นใหม่

เทศบาลตำบลบ่อพลับจึงจัดทำโครงการรณรงค์สร้างจิตสำนึกในการคัดแยกขยะในชุมชน และส่งเสริม การลดปริมาณขยะ การทิ้ง การคัดแยกขยะและการกำจัดขยะอย่างถูกวิธีโดยมีจุดประสงค์ เพื่อให้ประชาชน ในตำบลบ่อพลับ มีความรู้เกี่ยวกับขยะประเภทต่างๆ ปัญหาและผลกระทบที่เกิดจากขยะ วิธีการลดปริมาณ ขยะ การคัดแยก การนำกลับมาใช้ใหม่ การกำจัดขยะอย่างถูกวิธี รวมทั้งขยะในชุมชนมีปริมาณลดลง จากการ ที่ประชาชนนำความรู้ที่ได้ไปปฏิบัติคัดแยกขยะจากต้นทาง และเพื่อดำเนินการให้สอดคล้องภายใต้กรอบ การกิจตามแผนแม่บทการบริหารจัดการขยะมูลฝอยของประเทศ (พ.ศ.๒๕๕๙-๒๕๖๔) และแผนปฏิบัติการ จัดการขยะมูลฝอยชุมชน “จังหวัดสะอาด”

๓. วัตถุประสงค์

- ๓.๑ เพื่อรณรงค์ประชาสัมพันธ์ให้ประชาชนคัดแยกขยะตั้งแต่ต้นทางตามหลัก ๓ Rs หรือ ๓ช
- ๓.๒ เพื่อสร้างจิตสำนึก ส่งเสริมการคัดแยกขยะ และรักษาความสะอาดเรียบร้อยในชุมชน
- ๓.๓ เพื่อให้ชุมชนบริหารจัดการขยะด้วยตนเอง

๔. เป้าหมาย

เขตพื้นที่เทศบาลตำบลบ่อพลับ

๕. วิธีการ/ขั้นตอนการดำเนินการ

- ๕.๑ จัดทำแผนงาน/โครงการเพื่อขอเสนออนุมัติ
- ๕.๒ ประสาน/ประชาสัมพันธ์โครงการให้หน่วยงานภาครัฐ/ภาคเอกชน/กลุ่ม/องค์กรต่างๆ/ประชาชน ในพื้นที่ทราบ
- ๕.๓ จัดประชุมกลุ่มผู้เข้ารับการศึกษาอบรม และประชุมประชาชนในแต่ละหมู่บ้าน
- ๕.๔ จัดเตรียมวัสดุ อุปกรณ์ เอกสาร สื่อ ที่ใช้ในการดำเนินโครงการ
- ๕.๕ ดำเนินการตามแผนงานโครงการ

๕.๕.๑ กิจกรรมรณรงค์ประชาสัมพันธ์การจัดการขยะมูลฝอยในชุมชนตามหลัก ๓ Rs หรือ ๓ ช ผ่านสื่อต่างๆ เช่น ป้ายประชาสัมพันธ์, แผ่นพับ, หอกระจายข่าว เป็นต้น

๕.๖ สรุปผลการดำเนินงาน

๖. ผู้รับผิดชอบโครงการ

กองสาธารณสุขและสิ่งแวดล้อม เทศบาลตำบลบ่อพลับ

๗. สถานที่ดำเนินการ

พื้นที่รับผิดชอบเทศบาลตำบลบ่อพลับ

๘. ระยะเวลาดำเนินการ

๑ ตุลาคม ๒๕๖๖ - ๓๐ กันยายน ๒๕๖๗

๙. งบประมาณ

ตามเทศบัญญัติงบประมาณเทศบาลตำบลบ่อพลับ ประจำปีงบประมาณ พ.ศ. ๒๕๖๗ ประเภทรายจ่าย
เกี่ยวเนื่องกับการปฏิบัติราชการที่ไม่เข้าลักษณะรายจ่ายหมวดอื่นๆ โครงการรณรงค์สร้างจิตสำนึกในการคัดแยก
ขยะในชุมชน งบประมาณตั้งไว้ ๕๐,๐๐๐ บาท เป็นค่าใช้จ่าย ดังนี้

กิจกรรมรณรงค์ประชาสัมพันธ์

- | | |
|--|---------------------|
| ๑. ค่าจัดทำสื่อประชาสัมพันธ์ต่างๆ เช่น แผ่นพับ ป้ายไวเนล Roll up | เป็นเงิน ๕,๐๐๐ บาท |
| ๒. ค่าอาหารว่างและเครื่องดื่ม จำนวน ๑๐๐ คนๆ ละ ๒๕ บาท จำนวน ๒ มื้อ | เป็นเงิน ๕,๐๐๐ บาท |
| ๓. ค่าวิทยากร จำนวน ๖ ชั่วโมงๆ ละ ๖๐๐ บาท | เป็นเงิน ๓,๖๐๐ บาท |
| ๔. ค่าอุปกรณ์ประกอบการอบรม การคัดแยกขยะ ได้แก่ ถังขยะแยก | เป็นเงิน ๓๐,๐๐๐ บาท |
| ๕. ค่าใช้จ่ายอื่นๆ | เป็นเงิน ๖,๔๐๐ บาท |

รวมเป็นเงิน ๕๐,๐๐๐.-บาท (ห้าหมื่นบาทถ้วน)

หมายเหตุ ค่าใช้จ่ายแต่ละรายการสามารถถ่วงเฉลี่ยได้ตามความเหมาะสม

๑๐. ผลที่คาดว่าจะได้รับ

- ๑๐.๑ ประชาชนความรู้เกี่ยวกับการคัดแยกขยะตามหลัก ๓ Rs หรือ ๓ช
- ๑๐.๒ มีการคัดแยกขยะตั้งแต่ต้นทาง
- ๑๐.๓ ปริมาณขยะมูลฝอยที่นำไปกำจัดลดลง

(ลงชื่อ)..........ผู้เสนอโครงการ

(นางปรารธนา ไชยเสนา)

ผู้อำนวยการกองสาธารณสุขและสิ่งแวดล้อม

แบบคำของบประมาณรายจ่าย (กรณีโครงการ)

เพื่อประกอบการพิจารณาขอตั้งงบประมาณรายจ่ายประจำปีงบประมาณ พ.ศ. ๒๕๖๗

สอดคล้องกับยุทธศาสตร์ชาติ ๒๐ ปี ยุทธศาสตร์ด้านการสร้างความสามารถในการแข่งขัน
สอดคล้องกับแผนพัฒนาท้องถิ่น ยุทธศาสตร์การพัฒนาที่ ๓ การพัฒนาด้านการศึกษา ศาสนา และวัฒนธรรม
สอดคล้องกับจำแนกงบประมาณด้านบริการชุมชนและสังคมและแผนงานการศึกษา

๑. ชื่อโครงการ จัดนิทรรศการด้านการศึกษาและเข้าร่วมการแข่งขันทางวิชาการ

๒. หลักการและเหตุผล

ด้วยเป้าหมายสำคัญของการจัดการศึกษาคือการจัดให้มีการศึกษาตลอดชีวิตและการสร้างสังคม ชุมชน ให้เป็นสังคม ชุมชนแห่งการเรียนรู้ โดยการให้ทุกภาคส่วนมีส่วนร่วมในการจัดการศึกษา ให้ตรงตามความต้องการของผู้เรียน โดยการศึกษาเป็นกระบวนการของการพัฒนาชีวิตและสังคม เป็นปัจจัยสำคัญในการพัฒนาประเทศอย่างยั่งยืน ในปัจจุบันสถานการณ์ด้านการศึกษา มีการแข่งขันกันสูง ดังนั้นเพื่อให้เกิดภาพลักษณ์ที่ดีและเป็นการประชาสัมพันธ์โรงเรียนอนุบาลเทศบาลตำบลบ่อพลับและศูนย์พัฒนาเด็กเล็กบ้านสระหลวง สถานศึกษาจึงแสวงหาการมีส่วนร่วมมือกันระหว่างบ้าน สถานศึกษา องค์กรต่างๆทั้งภาครัฐและเอกชนเพื่อพัฒนาการจัดการศึกษา ต้องมีการจัดกิจกรรมหลากหลายรูปแบบ เป็นสื่อในการแลกเปลี่ยนเรียนรู้และประสานความสัมพันธ์ระหว่างผู้ปกครอง ชุมชน ศิษย์เก่า องค์กรต่างๆอย่างทั่วถึง เทศบาลตำบลบ่อพลับได้จัดการศึกษาเพื่อให้เด็กและเยาวชนได้รับการศึกษาอบรม ให้มีความรู้ความสามารถทางด้านวิชาการ มีคุณธรรม สร้างสามัคคี มีจิตอาสาประชาธิปไตย รวมทั้งมีค่านิยมที่ดี เติบโตเป็นพลเมืองที่มีคุณภาพ อาศัยอำนาจมาตรา ๕๐ แห่งพระราชบัญญัติเทศบาล พ.ศ. ๒๕๓๖ (๖) กำหนดให้เทศบาลมีหน้าที่ ให้ราษฎรได้รับการศึกษาอบรม และมาตรา ๑๖ แห่งพระราชบัญญัติกำหนดแผนและขั้นตอนการกระจายอำนาจให้แก่องค์กรปกครองส่วนท้องถิ่น พ.ศ. ๒๕๔๒ (๙) กำหนดอำนาจและหน้าที่ ให้เทศบาล จัดการศึกษาท้องถิ่นเพื่อประโยชน์ของประชาชนในท้องถิ่น เทศบาลตำบลบ่อพลับจึงได้จัดทำโครงการจัดนิทรรศการด้านการศึกษาและเข้าร่วมการแข่งขันทางวิชาการ เพื่อการประชาสัมพันธ์เผยแพร่ผลงานเผยแพร่ศักยภาพและขีดความสามารถ ในการจัดการศึกษาของเทศบาลตำบลบ่อพลับและสถานศึกษาในสังกัด และเปิดโอกาสให้นักเรียนเข้าร่วมการแข่งขันทักษะทางวิชาการในระดับต่างๆ เพื่อส่งเสริมพัฒนาความรู้ ความสามารถ ทักษะ และประสบการณ์ของนักเรียน ครูและบุคลากรทางการศึกษา และนำมาพัฒนาการจัดการศึกษาของสถานศึกษาในสังกัด เทศบาลตำบลบ่อพลับ ต่อไป

๓. วัตถุประสงค์

๓.๑ เพื่อเป็นการเผยแพร่ ประชาสัมพันธ์สถานศึกษาและผลงานด้านต่างๆของนักเรียน

๓.๒ เพื่อเปิดโอกาสให้นักเรียน ครู ผู้ปกครอง ชุมชนและผู้ส่วนเกี่ยวข้องมีส่วนร่วมจัด

การศึกษาของสถานศึกษา

๓.๓ เพื่อส่งเสริมพัฒนาความรู้ ความสามารถ ทักษะ และประสบการณ์ของนักเรียน ครูและบุคลากรทางการศึกษา

๔. เป้าหมาย

นักเรียนศูนย์พัฒนาเด็กเล็กบ้านสระหลวง และโรงเรียนอนุบาลเทศบาลตำบลบ่อพลับ

๕. วิธีการ/ขั้นตอนการดำเนินการ

- ๕.๑ เสนอโครงการเพื่อพิจารณา
- ๕.๒ แต่งตั้งคณะกรรมการที่เกี่ยวข้อง/การเบิกจ่ายงบประมาณ
- ๕.๓ ดำเนินการตามโครงการ
- ๕.๔ ติดตามประเมินผลการดำเนินโครงการ
- ๕.๕ สรุปรายงานผลการดำเนินงานโครงการตำบล

๖. ผู้รับผิดชอบโครงการ

กองการศึกษา เทศบาลตำบลบ่อพลับ

๗. สถานที่ดำเนินการ

เทศบาลตำบลบ่อพลับ และพื้นที่การแข่งขันทางวิชาการแต่ละระดับ

๘. ระยะเวลาดำเนินการ

ปีงบประมาณ ๒๕๖๗

๙. งบประมาณ

- | | |
|--|------------------|
| - ค่าอาหารว่างและเครื่องดื่ม | จำนวน ๓,๐๐๐ บาท |
| - ค่าเบี้ยเลี้ยง | จำนวน ๒,๔๐๐ บาท |
| - ค่าจ้างเหมารถยนต์ | จำนวน ๑๕,๐๐๐ บาท |
| - ค่าน้ำมันเชื้อเพลิง | จำนวน ๒,๕๐๐ บาท |
| - ค่าป้ายประชาสัมพันธ์ | จำนวน ๑,๒๐๐ บาท |
| - ค่าวัสดุ อุปกรณ์ จัดนิทรรศการแสดงผลงาน | จำนวน ๕,๙๐๐ บาท |

รวมทั้งสิ้น ๓๐,๐๐๐ บาท (สามหมื่นบาทถ้วน)

หมายเหตุ ค่าใช้จ่ายสามารถถัวจ่ายได้ทุกรายการ

๑๐. ผลที่คาดว่าจะได้รับ

๑๐.๑ เผยแพร่ ประชาสัมพันธ์สถานศึกษาและผลงานด้านต่างๆของนักเรียน

๑๐.๒ เกิดการมีส่วนร่วมระหว่างนักเรียน ครู ผู้ปกครองชุมชนและผู้ส่วนเกี่ยวข้อง

ในจัดการศึกษาของสถานศึกษา

๑๐.๓ นักเรียน ครูและบุคลากรทางการศึกษาได้พัฒนาความรู้ความสามารถ ทักษะ

และประสบการณ์

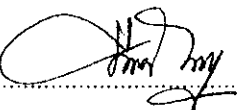
(ลงชื่อ)  ผู้เสนอโครงการ

(นางสาวจรรยา ไตรศรี)

ผู้อำนวยการกองการศึกษา

แบบคำของบประมาณรายจ่าย (กรณีโครงการ)

เพื่อประกอบการพิจารณาขอตั้งงบประมาณรายจ่ายประจำปีงบประมาณ พ.ศ. ๒๕๖๗

- สอดคล้องกับยุทธศาสตร์ชาติ ๒๐ ปี ยุทธศาสตร์ด้านการพัฒนาและเสริมสร้างศักยภาพคน
- สอดคล้องกับแผนพัฒนาท้องถิ่น ยุทธศาสตร์การพัฒนาที่ ๓ การพัฒนาด้านการศึกษา ศาสนา และวัฒนธรรม
- สอดคล้องกับจำแนกงบประมาณด้านบริการชุมชนและสังคม และแผนงานการศึกษา

๑. ชื่อโครงการ โครงการส่งเสริมและพัฒนาการจัดการศึกษา ระดับปฐมวัยแบบ New normal

๒. หลักการและเหตุผล

การแพร่ระบาดของโรคติดเชื้อไวรัสโคโรนา ๒๐๑๙ (Coronavirus Disease ๒๐๑๙: COVID-๑๙) ทำให้เกิดการปรับตัวเป็นวิถีชีวิตแบบใหม่ (New Normal) โดยเฉพาะสถานศึกษาที่ไม่สามารถจัดการเรียนการสอนแบบปกติได้ จึงจำเป็นต้องใช้รูปแบบการเรียนการสอนแบบออนไลน์ เพื่อให้การเรียนรู้เกิดความต่อเนื่อง การเรียนการสอนแบบออนไลน์มีองค์ประกอบ ได้แก่ ผู้สอน ผู้เรียน เนื้อหา สื่อการเรียนและแหล่งเรียนรู้ กระบวนการจัดการเรียนรู้ ระบบการติดต่อสื่อสาร ระบบเครือข่ายเทคโนโลยีสารสนเทศ การวัดและการประเมินผล รูปแบบการเรียนการสอนมีหลากหลายวิธี ที่ทำให้ผู้สอนและผู้เรียนมีปฏิสัมพันธ์ร่วมกันได้ การพิจารณาองค์ประกอบและรูปแบบที่สอดคล้อง เหมาะสมกับผู้เรียนจะนำไปสู่การประยุกต์ใช้สำหรับการจัดการเรียนการสอนแบบออนไลน์อย่างมีประสิทธิภาพ ส่งผลให้ผู้เรียนเกิดผลลัพธ์การเรียนรู้ตามวัตถุประสงค์

เทศบาลตำบลบ่อพลับ เห็นความสำคัญของการจัดการศึกษาให้มีประสิทธิภาพ จึงจัดโครงการส่งเสริมและพัฒนาการจัดการศึกษา ระดับปฐมวัยแบบ New normal ขึ้น

๓. วัตถุประสงค์

- ๓.๑ เพื่อพัฒนาการจัดการศึกษาระดับปฐมวัยแบบ New normal
- ๓.๒ เพื่อพัฒนาการเรียนการสอนให้มีประสิทธิภาพ
- ๓.๓ เพื่อให้นักเรียนได้รับการศึกษาที่มีคุณภาพตามมาตรฐาน

๔. เป้าหมาย พนักงานครูในสังกัดเทศบาลตำบลบ่อพลับ

๕. วิธีการ/ขั้นตอนการดำเนินการ

- ๕.๑ จัดทำโครงการฯ ขอความเห็นชอบ/ประชุมการจัดเตรียมงาน
- ๕.๒ แต่งตั้งคณะกรรมการที่เกี่ยวข้อง/การเบิกจ่ายงบประมาณ
- ๕.๓ ดำเนินการตามโครงการ
- ๕.๔ ติดตามประเมินผลการดำเนินโครงการฯ
- ๕.๕ สรุปรายงานผลการดำเนินงานโครงการฯ

๖. ผู้รับผิดชอบโครงการ กองการศึกษา เทศบาลตำบลบ่อพลับ

๗. สถานที่ดำเนินการ โรงเรียนอนุบาลเทศบาลตำบลบ่อพลับ

๘. ระยะเวลาดำเนินการ ปีงบประมาณ ๒๕๖๗

๙. งบประมาณ

๑. ค่าอาหาร
๒. ค่าอาหารว่างและเครื่องดื่ม
๓. ค่าตอบแทนวิทยากร
๔. ค่าเอกสาร
๕. ค่าวัสดุเพื่อประกอบการอบรม

รวมเป็นเงิน ๒๐,๐๐๐ บาท (หนึ่งหมื่นบาทถ้วน)

หมายเหตุ ค่าใช้จ่ายสามารถถัวจ่ายได้ทุกรายการ

๑๐. ผลที่คาดว่าจะได้รับ

สถานศึกษาพัฒนาการจัดการเรียนการสอนในรูปแบบ New normal และพัฒนาการเรียนการสอนให้มีประสิทธิภาพ ให้นักเรียนได้รับการศึกษาที่มีคุณภาพตามมาตรฐาน

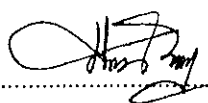
(ลงชื่อ)..........ผู้เสนอโครงการ
(นางสาวจรรยา ไตรศรี)
ผู้อำนวยการกองการศึกษา

แบบคำขอขบประมาณรายจ่าย (กรณีโครงการ)

เพื่อประกอบการพิจารณาขอตั้งขบประมาณรายจ่ายประจำปีขบประมาณ พ.ศ. ๒๕๖๗

- สอดคล้องกับยุทธศาสตร์ชาติ ๒๐ ปี ยุทธศาสตร์ด้านการพัฒนาและเสริมสร้างศักยภาพคน
- สอดคล้องกับแผนพัฒนาท้องถิ่น ยุทธศาสตร์การพัฒนาที่ ๓ การพัฒนาด้านการศึกษา ศาสนา และวัฒนธรรม
- สอดคล้องกับจำแนงขบประมาณด้านบริการชุมชนและสังคม และแผนงานการศึกษา

๑. ชื่อโครงการ โครงการสนับสนุนค่าใช้จ่ายในการบริหารสถานศึกษา

๒. หลักการและเหตุผล

พระราชบัญญัติการศึกษาแห่งชาติ พุทธศักราช ๒๕๔๒ และที่แก้ไขเพิ่มเติม มาตรา ๑๐ วรรคหนึ่งได้บัญญัติไว้ว่า “การจัดการศึกษาต้องจัดให้บุคคลมีสิทธิและโอกาสเสมอกันในการรับการศึกษาขั้นพื้นฐานไม่น้อยกว่าสิบสองปีที่รัฐจะต้องจัดให้อย่างทั่วถึงและมีคุณภาพโดยไม่เก็บค่าใช้จ่าย” ซึ่งเป็นข้อกำหนดที่เกี่ยวกับการจัดการศึกษาขั้นพื้นฐาน เป็นการส่งเสริมให้นักเรียนทุกคนได้รับโอกาสทางการศึกษาอย่างเต็มตามศักยภาพ เน้นการสร้างโอกาสทางการศึกษา กระจายโอกาสในสังคมไทย โดยคำนึงถึงการสร้างความเสมอภาพและความเป็นธรรมให้เกิดขึ้นแก่ประชากรทุกกลุ่ม รวมถึงผู้ยากไร้ ผู้ด้อยโอกาส ผู้พิการผู้บกพร่องทางกายและการเรียนรู้ รวมทั้งชนกลุ่มน้อย เพิ่มโอกาสทางการศึกษาและส่งเสริมการมีส่วนร่วมของทุกภาคส่วนของสังคมในการบริหารและจัดการศึกษา และเพื่อลดภาระค่าใช้จ่ายเป็นการบรรเทาความเดือดร้อนของผู้ปกครอง เพื่อให้การบริหารสถานศึกษา มีความคล่องตัว โปร่งใส ตรวจสอบได้ ยึดหลักการบริหารมุ่งเน้นผลสัมฤทธิ์ และบริหารขบประมาณแบบมุ่งเน้นผลงาน เทศบาลตำบลบ่อพลับจึงจัดทำโครงการสนับสนุนค่าใช้จ่ายในการบริหารสถานศึกษาขึ้น เป็นการมุ่งประโยชน์ทางการศึกษาให้เกิดคุณภาพที่ดีต่อผู้เรียนและการใช้จ่ายขบประมาณให้สอดคล้องกับแผนการปฏิบัติงานประจำปีของสถานศึกษา

๓. วัตถุประสงค์

- ๓.๑ เพื่อพัฒนาการจัดการศึกษาระดับปฐมวัย
- ๓.๒ เพื่อพัฒนาการเรียนการสอนให้มีประสิทธิภาพ
- ๓.๓ เพื่อให้นักเรียนได้รับการศึกษาที่มีคุณภาพตามมาตรฐาน

๔. เป้าหมาย สถานศึกษาสังกัดเทศบาลตำบลบ่อพลับ

๕. วิธีการ/ขั้นตอนการดำเนินการ

- ๕.๑ จัดทำโครงการฯ ขอความเห็นชอบ/ประชุมการจัดเตรียมงาน
- ๕.๒ แต่งตั้งคณะกรรมการที่เกี่ยวข้อง/การเบิกจ่ายขบประมาณ
- ๕.๓ ดำเนินการตามโครงการ
- ๕.๔ ติดตามประเมินผลการดำเนินโครงการฯ
- ๕.๕ สรุปรายงานผลการดำเนินงานโครงการฯ

๖. ผู้รับผิดชอบโครงการ กองการศึกษา เทศบาลตำบลบ่อพลับ

๗. สถานที่ดำเนินการ โรงเรียนอนุบาลเทศบาลตำบลบ่อพลับ

๘. ระยะเวลาดำเนินการ ปีงบประมาณ ๒๕๖๗

๙. งบประมาณ

๑. ค่าอาหารกลางวัน ศูนย์พัฒนาเด็กเล็กบ้านสระหลวง

๒. ค่าอาหารกลางวัน โรงเรียนอนุบาลเทศบาลตำบลบ่อพลับ

๓. ค่าใช้จ่ายการจัดการศึกษาสำหรับศูนย์พัฒนาเด็กเล็ก

๔. ค่าใช้จ่ายในการจัดการศึกษาตั้งแต่ระดับอนุบาลจนจบการศึกษาขั้นพื้นฐาน

๕. ค่าส่งเสริมศักยภาพการจัดการศึกษาของท้องถิ่น

รวมเป็นเงิน ๘๗๙,๒๗๔ บาท (แปดแสนเจ็ดหมื่นเก้าพันสองร้อยบาทเจ็ดสิบบาทถ้วน)

หมายเหตุ ค่าใช้จ่ายสามารถถัวจ่ายได้ทุกรายการ

๑๐. ผลที่คาดว่าจะได้รับ

สถานศึกษามีการบริหารอย่างมีประสิทธิภาพ พัฒนาการเรียนการสอนให้มีประสิทธิภาพ นักเรียนได้รับการศึกษาที่มีคุณภาพตามมาตรฐาน

(ลงชื่อ)..........ผู้เสนอโครงการ
(นางสาวจรรยา ไตรศรี)
ผู้อำนวยการกองการศึกษา

แบบคำขอขบประมาณรายจ่าย

เพื่อประกอบการพิจารณาขอตั้งขบประมาณรายจ่ายประจำปีขบประมาณ พ.ศ.๒๕๖๗

.....

- สอดคล้องกับยุทธศาสตร์ชาติ ๒๐ ปี ด้านการพัฒนาและเสริมสร้างศักยภาพทรัพยากรมนุษย์
- สอดคล้องกับยุทธศาสตร์จังหวัด ด้านเสริมสร้างบ้านเมืองให้น่าอยู่ ชุมชนและครอบครัวเข้มแข็ง มีคุณภาพชีวิตที่ดี
- สอดคล้องกับแผนพัฒนาท้องถิ่น ด้านการศึกษา
- สอดคล้องกับจำแนกขบประมาณท้องถิ่น แผนงาน การศึกษา งาน ระดับก่อนวัยเรียนและสถานศึกษา

๑. ชื่อโครงการ

โครงการจัดงานวันเด็กแห่งชาติ ประจำปี ๒๕๖๗

๒. หลักการและเหตุผล

เด็กเป็นทรัพยากรบุคคลที่สำคัญยิ่งของประเทศชาติ เป็นพลังสำคัญในการที่จะพัฒนาบ้านเมืองให้เจริญก้าวหน้าและมั่นคง เป็นผู้สืบทอดความเป็นชาติในอนาคต เด็กทุกคนจึงสมควรได้รับการเอาใจใส่จากครอบครัวชุมชนและรัฐ เพื่อส่งเสริมให้เด็ก ๆ เหล่านั้นได้รับการศึกษา ทั้งในระบบและนอกระบบ รวมทั้งต้องได้รับการปลูกฝัง อบรม ให้ยึดมั่นในสถาบันชาติ ศาสนา พระมหากษัตริย์ และการปกครองระบอบประชาธิปไตยอันมีพระมหากษัตริย์เป็นประมุข ส่งเสริมคุณธรรมจริยธรรม ได้รับการพัฒนาในด้านสุขภาพร่างกายและจิตใจ ส่งเสริมให้ใช้เวลาว่างให้เกิดประโยชน์ มีความรับผิดชอบยึดมั่นในความซื่อสัตย์สุจริต มีความเมตตาเอื้อเฟื้อเผื่อแผ่รู้จักเสียสละ รู้จักใช้ทรัพยากรธรรมชาติให้เกิดประโยชน์ เนื่องจากเด็กมีความสำคัญต่อประเทศ คณะรัฐมนตรีจึงมีมติเมื่อวันที่ ๓ ตุลาคม ๒๕๕๘ กำหนดให้วันจันทร์แรกของเดือนตุลาคมเป็นวันเด็กแห่งชาติ ต่อมามีมติเห็นชอบเมื่อปี พ.ศ. ๒๕๐๗ ให้เปลี่ยนแปลงวันเด็กแห่งชาติมาเป็นวันเสาร์ที่สองของเดือนมกราคม เนื่องจากเห็นว่าเป็นช่วงที่พ้นจากฤดูฝนมาแล้ว และเป็นวันหยุดราชการทำให้เกิดความสะดวก

เทศบาลตำบลบ่อพลับ เป็นหน่วยงานหนึ่งที่มีหน้าที่รับผิดชอบในการพัฒนาคุณภาพชีวิตของเด็กและเยาวชนอันเป็นอำนาจหน้าที่ตามพระราชบัญญัติเทศบาล พ.ศ. ๒๕๓๖ และแก้ไขเพิ่มเติม มาตรา ๕๐ (๗) และพระราชบัญญัติกำหนดแผนและขั้นตอนการกระจายอำนาจให้แก่องค์กรปกครองส่วนท้องถิ่น พ.ศ. ๒๕๓๓ มาตรา ๑๖ (๑๐) จึงได้จัดทำโครงการจัดงานวันเด็กแห่งชาติ ประจำปี ๒๕๖๗ เพื่อส่งเสริมและพัฒนาคุณภาพชีวิตของเด็กและเยาวชนจะต้องเสริมสร้าง สนับสนุนการพัฒนาแบบองค์รวม และ

บูรณาการในทุก ๆ ด้าน ทั้งด้านร่างกาย จิตใจ อารมณ์ สังคม และสติปัญญา การจัดกิจกรรม การพัฒนา จะต้องให้เด็กได้แสดงออกตามความถนัดและศักยภาพที่เด็กมีอยู่ ได้แสดงออก ได้เรียนรู้ ได้เสริมสร้าง ประสบการณ์ และเกิดการสร้างองค์ความรู้ใหม่ ๆ จะเป็นการส่งเสริมให้เด็กตระหนักถึงความสำคัญของ ตนเองจะได้ประพฤติปฏิบัติตนให้สมกับเป็นผู้ที่มีความสำคัญของประเทศชาติต่อไป

๓. วัตถุประสงค์

๓.๑ เพื่อให้ประชาชนได้ตระหนักถึงความสำคัญของเด็กและเยาวชน และให้เด็กและเยาวชนได้ตระหนักถึงความสำคัญของตนเอง

๓.๒ เพื่อให้เด็กรู้จักบทบาทหน้าที่ของตนเองและอยู่ในระเบียบวินัยอันดี

๓.๓ เพื่อส่งเสริมให้เด็กและเยาวชนได้แสดงความสามารถ การคิดริเริ่มสร้างสรรค์เกิดความภาคภูมิใจและมีความเชื่อมั่นในตนเอง

๓.๔ เพื่อให้เด็กและเยาวชนเกิดความรัก ความสามัคคีในหมู่คณะ และสามารถอยู่ร่วมกับผู้อื่นได้อย่างมีความสุข

๓.๕ เพื่อให้เด็กและเยาวชนได้รับความรู้ ทักษะ และพัฒนาการ ผ่านการกิจกรรมและเกมส์

๔. เป้าหมาย

เด็ก เยาวชน ในพื้นที่ตำบลบ่อพลับและพื้นที่ใกล้เคียง จำนวน ๕๐๐ คน

๕. วิธีการ/ขั้นตอนการดำเนินการ

๕.๑ จัดทำโครงการเพื่อขออนุมัติงบประมาณจากผู้บริหารเทศบาลตำบลบ่อพลับ

๕.๒ เชิญผู้บริหาร สมาชิกสภาเทศบาล ผู้นำหมู่บ้าน ประชาคมหมู่บ้านและผู้มีส่วนเกี่ยวข้องประชุมเพื่อกำหนดแนวทางในการจัดกิจกรรมวันเด็กแห่งชาติ

๕.๓ ดำเนินกิจกรรมตามโครงการวันเด็กแห่งชาติ

๕.๔ ประเมินและสรุปผลการดำเนินงาน

๖. ผู้รับผิดชอบโครงการ

กองการศึกษา เทศบาลตำบลบ่อพลับ

๗. สถานที่ดำเนินการ

บริเวณสนามกีฬา หมู่ ๖ ตำบลบ่อพลับ

๘. ระยะเวลาดำเนินการ

เดือนมกราคม ๒๕๖๓

๙. งบประมาณ

งบประมาณตามเทศบัญญัติงบประมาณรายจ่ายประจำปี งบประมาณ พ.ศ. ๒๕๖๗ งานระดับ
ก่อนวัยเรียนและประถมศึกษาขางบดำเนินการ ค่าใช้สอย ประเภทรายจ่ายเกี่ยวกับการปฏิบัติราชการที่
ไม่เข้าลักษณะรายจ่ายหมวดอื่น รายการ โครงการจัดกิจกรรมงานวันเด็กแห่งชาติ ประจำปี ๒๕๖๗
งบประมาณตั้งไว้ ๑๐๐,๐๐๐ บาท โดยมีรายละเอียดค่าใช้จ่ายแนบท้าย

๑๐. ผลที่คาดว่าจะได้รับ

๑๐.๑ ประชาชนได้ตระหนักถึงความสำคัญของเด็กและเยาวชน และเด็กและเยาวชนได้ตระหนักถึง
ความสำคัญของตนเอง

๑๐.๒ เด็กรู้จักบทบาทหน้าที่ของตนเองและอยู่ในระเบียบวินัยอันดี

๑๐.๓ เด็กและเยาวชนได้แสดงออกในความสามารถ การคิดริเริ่มสร้างสรรค์เกิดความภาคภูมิใจ
และมีความเชื่อมั่นในตนเอง

๑๐.๔ เด็กและเยาวชนเกิดความรัก ความสามัคคีในหมู่คณะ และสามารถอยู่ร่วมกับผู้อื่นได้
อย่างมีความสุข

๑๐.๕ เด็กและเยาวชนได้รับความรู้ ทักษะ และพัฒนาการ ผ่านกิจกรรมและเกมส์ที่จัดขึ้น

(ลงชื่อ)

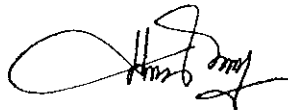

ผู้เสนอโครงการ

(นางสาวจรรยา ไตรศรี)

ผู้อำนวยการกองศึกษา

แบบคำของบประมาณรายจ่าย (กรณีโครงการ)

เพื่อประกอบการพิจารณาขอตั้งงบประมาณรายจ่ายประจำปีงบประมาณ พ.ศ. ๒๕๖๗

- สอดคล้องกับยุทธศาสตร์ชาติ ๒๐ ยุทธศาสตร์ด้านการพัฒนาและเสริมสร้างศักยภาพคน
- สอดคล้องกับยุทธศาสตร์จังหวัด ประเด็นการพัฒนาที่ ๒ สร้างความแข็งแกร่งระดับพื้นที่ที่สามารถรองรับการขยายตัวทางเศรษฐกิจและกระจายความเจริญ การสร้างความสุขให้กับประชาชนในทุกระดับ
- สอดคล้องกับแผนพัฒนาท้องถิ่น ยุทธศาสตร์การพัฒนาที่ ๓ การพัฒนาด้านการศึกษา ศาสนา และวัฒนธรรม
- สอดคล้องกับจำแนกงบประมาณด้านบริการชุมชนและสังคม และแผนงานการศึกษา วัฒนธรรมและนันทนาการ

๑. ชื่อโครงการ

โครงการสืบสานงานประเพณีลอยกระทง ประจำปี พ.ศ. ๒๕๖๗

๒. หลักการและเหตุผล

ประเพณีลอยกระทง ถือเป็นโบราณราชประเพณีของประเทศไทยตั้งแต่สมัยโบราณ เดิมพิธีลอยกระทง เรียกว่า พระราชพิธีจองเปรียง ชักโคม ลอยโคม ซึ่งเป็นพิธีของพราหมณ์ เพื่อบูชาพระเจ้าทั้งสาม คือ พระอิศวร พระนารายณ์ และพระพรหม คนไทยนับถือพระพุทธศาสนา ก็ทำพิธีชักโคมเพื่อบูชาพระบรมสารีริกธาตุ พระจุฬามณี ณ สวรรค์ชั้นดาวดึงส์ ลอยโคมบูชา พระพุทธรูปที่ตำนานเรื่องของการลอยกระทงจึงมีความเชื่อแตกต่างกันไป แล้วแต่พื้นที่ในแต่ละท้องถิ่น ศาสนา ที่แต่ละท้องถิ่นยึดถือวิธีการลอยกระทงก็แตกต่างกันไปด้วย

การลอยกระทงในปัจจุบัน ยังคงรักษารูปแบบเดิมเอาไว้ได้ตามสมควร เมื่อถึงวันเพ็ญเดือนสิบสองชาวบ้านจะจัดเตรียมทำกระทงจากวัสดุที่หาง่ายจากธรรมชาติ เช่น หยวกกล้วยและดอกบัว นำมาประดิษฐ์เป็นกระทงสวยงาม ปักธูปเทียนและดอกไม้เครื่องสักการบูชา ซึ่งตามพระราชนิพนธ์พระราชพิธีเดือนสิบสอง และตำรับท้าวศรีจุฬาลักษณ์ได้กล่าวว่า นางนพมาศ หรือท้าวศรีจุฬาลักษณ์ พระสนมเอกในพระร่วงเจ้าแห่งกรุงสุโขทัยเป็นผู้ริเริ่มประดิษฐ์กระทงสำหรับลอยประทีป เป็นรูปดอกบัวบานขึ้น ซึ่งคนทั่วไปนิยมทำตามสืบต่อมาตั้งแต่สมัยกรุงสุโขทัยจนถึงปัจจุบัน ก่อนทำการลอยกระทงในน้ำก็จะอธิษฐานในสิ่งที่มุ่งหวัง พร้อมขอขมาต่อพระแม่คงคาเพราะได้อาศัยท่านกินและใช้ แม้ว่าความเชื่อและวิธีการลอยกระทงจะมีความแตกต่างกันไปตามแต่ละท้องถิ่น แต่ความเชื่อที่เหมือนกันคือ ประเพณีการลอยกระทง เป็นคติความเชื่อของชนชาติที่ประกอบอาชีพกสิกรรม ซึ่งมีน้ำ เป็นปัจจัยหลักในการประกอบอาชีพที่ทำให้พืชเจริญงอกงามสมบูรณ์ จึงมีการลอยกระทงไปตามกระแสน้ำ เพื่อขอบคุณพระแม่คงคาหรือเทพเจ้าแห่งน้ำ อีกทั้งเป็นการแสดงความคารวะขออภัยที่ได้ ลงอาบ หรือปล่อยสิ่งปฏิกูลลงน้ำ ไม่ว่าจะโดยตั้งใจหรือไม่ก็ตาม สิ่งเหล่านี้เป็นภูมิปัญญา ที่บรรพชนใช้สอนในเรื่องการให้ความเคารพในสิ่งต่าง ๆ

ที่มนุษย์ได้ใช้ประโยชน์จากทรัพยากรและสิ่งแวดล้อม หลังจากการลอบกระทงแล้วจะมีกิจกรรมประกวดนางนพมาศอันเป็นสัญลักษณ์หนึ่งของประเพณีลอบกระทง และตามสถานที่จัดงานจะมีการประกวดกระทง ขบวนแห่ มหรสพสมโภชต่าง ๆ บางแห่งอาจมีการจุดพลุ ดอกไม้ไฟเฉลิมฉลอง อันเป็นธรรมเนียมในการสร้างความกลมเกลียวของคนในชุมชนอีกด้วย เพื่อให้ประชาชนและคนรุ่นหลังในตำบลผาจุ ได้สืบทอดมรดกทางภูมิปัญญา ประเพณีไทย และเป็นการสร้างกิจกรรมกระตุ้นเตือนเรื่องการอนุรักษ์ทรัพยากรทางน้ำและแหล่งน้ำสู่เยาวชนและผู้เข้าร่วมกิจกรรมให้มีจิตสำนึกในเรื่องดังกล่าว อันเป็นหน้าที่ของเทศบาลตามพระราชบัญญัติเทศบาล พ.ศ. ๒๔๙๖ และแก้ไขเพิ่มเติม มาตรา ๕๐ (๘) บำรุงศิลปะ จารีตประเพณี ภูมิปัญญาท้องถิ่นและวัฒนธรรมอันดีของท้องถิ่น ประกอบกับตามพระราชบัญญัติกำหนดแผนและขั้นตอนการกระจายอำนาจให้แก่องค์กรปกครองส่วนท้องถิ่น พ.ศ. ๒๕๔๒ และมาตรา ๑๖ (๑๑) การบำรุงรักษา ศิลปะ จารีตประเพณี ภูมิปัญญาท้องถิ่น และวัฒนธรรมอันดีของท้องถิ่น เทศบาลตำบลบ่อพลับ จึงร่วมกับ กำนัน ผู้ใหญ่บ้าน หน่วยงานภาครัฐราชการและภาคเอกชน ตลอดจนประชาชนในตำบลบ่อพลับ จึงจัดโครงการสืบสานประเพณีลอบกระทงประจำปี พ.ศ. ๒๕๖๖ ณ ณ วัดโพธิ์เศรษฐี หมู่ที่ ๖ ตำบลบ่อพลับ อำเภอเมืองนครปฐม จังหวัดนครปฐม

๓. วัตถุประสงค์

- ๓.๑ เพื่อส่งเสริมให้เกิดการมีส่วนร่วมในการอนุรักษ์และฟื้นฟู สืบสานประเพณีวัฒนธรรมของไทย
- ๓.๒ เพื่อขอขมาแก่พระแม่คงคา เพื่อบูชารอยพระพุทธรูปและบูชาเทพเจ้า ตามคติความเชื่อ
- ๓.๓ เพื่อรู้ถึงคุณค่าของน้ำหรือแม่น้ำลำคลอง อันเป็นสิ่งจำเป็นสำหรับการดำรงชีวิต

๔. เป้าหมาย

เด็ก เยาวชน และประชาชนของตำบลบ่อพลับ อำเภอเมืองนครปฐม จังหวัดนครปฐม

๕. วิธีการ/ขั้นตอนการดำเนินการ

- ๕.๑ จัดทำโครงการเพื่อขออนุมัติงบประมาณจากผู้บริหารเทศบาลตำบลบ่อพลับ
- ๕.๒ ประชุมผู้มีส่วนเกี่ยวข้องเพื่อมอบหมายงานในการจัดกิจกรรม
- ๕.๓ ดำเนินกิจกรรมตามโครงการ
 - จัดขบวนแห่กระทง
 - จัดการประกวดนางนพมาศ
 - การแสดงบนเวที
- ๕.๔ ประเมินและสรุปผลการดำเนินงานในการดำเนินโครงการต่อไป

๖. ผู้รับผิดชอบโครงการ

กองการศึกษา เทศบาลตำบลบ่อพลับ อำเภอเมืองนครปฐม จังหวัดนครปฐม

๓. สถานที่ดำเนินการ

ณ วัดโพธิ์ศรีราษฎร์ หมู่ที่ ๖ ตำบลบ่อพลับ อำเภอเมืองนครปฐม จังหวัดนครปฐม

๔. ระยะเวลาดำเนินการ

เดือนพฤศจิกายน พ.ศ. ๒๕๖๓

๕. งบประมาณ

เทศบัญญัติงบประมาณรายจ่ายประจำปี งบประมาณ พ.ศ. ๒๕๖๓ แผนงานการศาสนา วัฒนธรรมและนันทนาการ งานศาสนาและวัฒนธรรมท้องถิ่น หมวดค่าใช้สอย ประเภทรายจ่ายเกี่ยวกับการปฏิบัติราชการที่ไม่เข้าลักษณะรายจ่ายหมวดอื่น ๆ โครงการสืบสานงานประเพณีลอยกระทง ประจำปี ๒๕๖๖ จำนวน ๑๐๐,๐๐๐ บาท (รายละเอียดค่าใช้จ่ายตามเอกสารแนบท้าย)

๑๐. ผลที่คาดว่าจะได้รับ

- ๑๐.๑ ชุมชนตำบลบ่อพลับมีส่วนร่วมในการอนุรักษ์และฟื้นฟู สืบสานประเพณีวัฒนธรรมไทย
- ๑๐.๒ ประชาชนได้ขอมาแก่พระแม่คงคา เพื่อบูชารอยพระพุทธรูปและบูชาเทพเจ้าตามคติความเชื่อ
- ๓.๓ ประชาชนรับรู้ถึงคุณค่าของน้ำหรือแม่น้ำลำคลอง อันเป็นสิ่งจำเป็นสำหรับการดำรงชีวิต



(นางสาวจรรยา ไตรศรี)

ผู้อำนวยการกองการศึกษา

รายละเอียดค่าใช้จ่ายแนบท้ายโครงการสืบสานงานประเพณีลอยกระทง ประจำปี ๒๕๖๖

เทศบาลตำบลบ่อพลับ อำเภอเมืองนครปฐม จังหวัดนครปฐม

ลำดับที่	รายการ	จำนวนเงิน (บาท)	หมายเหตุ
๑.	เงินรางวัลการประกวด	๑๐,๐๐๐.-	
	การประกวดนางนพมาศ	๑๐,๐๐๐.-	
	- รางวัลชนะเลิศ	๓,๐๐๐.-	
	- รางวัลรองชนะเลิศ อันดับ ๑	๒,๐๐๐.-	
	- รางวัลรองชนะเลิศ อันดับ ๒	๑,๐๐๐.-	
	- รางวัลชมเชย ๘ รางวัล ๆ ละ ๕๐๐.-	๔,๐๐๐.-	
๒.	ค่าถว้รางวัลและสายสะพาย	๕,๐๐๐.-	
๓.	ค่าป้ายไวนิล	๕,๐๐๐.-	
๔.	ค่าจ้างไฟส่องสว่าง ไฟประดับพร้อมเครื่องปั่นไฟ	๓๐,๐๐๐.-	
๕.	ค่าจ้างเหมาเวทีกลางพร้อมเครื่องเสียงและไฟประดับ	๒๔,๐๐๐.-	
๖.	ค่าตอบแทนการแสดงบนเวที	๖,๐๐๐.-	
๗.	ค่าจัดซื้อวัสดุอุปกรณ์ตกแต่งรถขบวนแห่กระทง พร้อมนางนพมาศ	๑๐,๐๐๐.-	
๘.	ค่าตอบแทนคณะกรรมการ	๔,๐๐๐.-	
๙.	ค่าตอบแทนเจ้าหน้าที่ปฏิบัติหน้าที่พิธีกร	๑,๐๐๐.-	
๑๐.	ค่าใช้จ่ายวัสดุอุปกรณ์การตกแต่งและจัดสถานที่	๓,๐๐๐.-	
๑๑.	ค่าอาหารและเครื่องดื่ม / น้ำแข็ง	๒,๐๐๐.-	
	รวมทั้งสิ้น	๑๐๐,๐๐๐.-	

แบบคำของบประมาณรายจ่าย (กรณีโครงการ)

เพื่อประกอบการพิจารณาขอตั้งงบประมาณรายจ่ายประจำปีงบประมาณ พ.ศ. ๒๕๖๗

- สอดคล้องกับยุทธศาสตร์ชาติ ๒๐ ยุทธศาสตร์ด้านการพัฒนาและเสริมสร้างศักยภาพคน
- สอดคล้องกับยุทธศาสตร์จังหวัด ประเด็นการพัฒนาที่ ๒ สร้างความแข็งแกร่งระดับพื้นที่ให้สามารถรองรับการขยายตัวทางเศรษฐกิจและกระจายความเจริญ การสร้างความสุขให้กับประชาชนในทุกระดับ
- สอดคล้องกับแผนพัฒนาท้องถิ่น ยุทธศาสตร์การพัฒนาที่ ๓ การพัฒนาด้านการศึกษา ศาสนา และวัฒนธรรม
- สอดคล้องกับจำแนกงบประมาณด้านบริการชุมชนและสังคม และแผนงานการศาสนา วัฒนธรรมและนันทนาการ

๑. ชื่อโครงการ “ จัดงานประเพณีสงกรานต์ ”

๒. หลักการและเหตุผล

ด้วยเทศบาลตำบลบ่อพลับ ได้ให้ความสำคัญของการอนุรักษ์ประเพณีวัฒนธรรม สืบสานภูมิปัญญาชาวบ้าน ฟื้นฟูขนบธรรมเนียมปฏิบัติพื้นบ้านที่สืบทอดกันมาอย่างช้านาน จึงได้จัดตั้งงบประมาณในกองการศึกษา แผนงานการศาสนาและวัฒนธรรมและนันทนาการ งานศาสนาวัฒนธรรมท้องถิ่น เพื่อดำเนินกิจกรรม ตามพระราชบัญญัติกำหนดแผนและขั้นตอนการกระจาย อำนาจให้แก่องค์กรปกครองท้องถิ่น พ.ศ. ๒๕๕๒ หมวดที่ ๒ มาตรา ที่ ๑๖ ให้เทศบาล เมืองพัทยา และองค์การบริหารส่วนตำบลมีอำนาจและหน้าที่ในการจัดระบบการบริหารสาธารณะ เพื่อประโยชน์ของประชาชนในท้องถิ่นของตนเอง ดังนี้ (๘) การส่งเสริมการท่องเที่ยว (๑๐) การสังคมสงเคราะห์ และการพัฒนาคุณภาพชีวิตเด็ก สตรี คนชรา และผู้ด้อยโอกาส (๑๑) การบำรุงรักษาศิลปะ จารีตประเพณี ภูมิปัญญาท้องถิ่น และวัฒนธรรมอันดีของท้องถิ่น ตามพระราชบัญญัติกำหนดแผนและขั้นตอนการกระจายอำนาจให้แก่องค์กรปกครองส่วนท้องถิ่น พ.ศ. ๒๕๕๒ ในการกำหนดอำนาจหน้าที่ในการจัดระบบการบริการสาธารณะ ตามมาตรา ๑๖ (๑๑) การบำรุงรักษาศิลปะ จารีตประเพณี ภูมิปัญญาท้องถิ่น และวัฒนธรรมอันดีของท้องถิ่น และพระราชบัญญัติเทศบาล พ.ศ. ๒๕๔๖ มาตรา ๕๐ (๗) ส่งเสริมการพัฒนาสตรี เด็ก เยาวชน ผู้สูงอายุ และผู้พิการ (๘) กำหนดให้เทศบาลตำบลมีหน้าที่บำรุงศิลปะ จารีตประเพณี ภูมิปัญญาท้องถิ่น และวัฒนธรรมอันดีของท้องถิ่น

การจัดกิจกรรมประเพณีสงกรานต์ นอกจากเป็นการอนุรักษ์สืบสานประเพณีวัฒนธรรมให้คงอยู่แล้ว ในวันที่ ๑๓ เมษายน ของทุกปีนั้นยังเป็นวันผู้สูงอายุแห่งชาติด้วย ซึ่งเป็นการสมควรที่บุตรหลานจะแสดงความกตัญญู ความเคารพนับถือ แก่ ปู่ ย่า ตายาย ลุงป้า น้าอา และผู้ที่นับถือ เพื่อสืบทอดประเพณีอันดีงาม และยังก่อให้เกิดสังคมแห่งการเรียนรู้ เยาวชนรุ่นใหม่ได้เรียนรู้ภูมิปัญญาพื้นบ้าน เช่น การสร้างน้ำพระพุทธรูป การรดน้ำดำหัวผู้สูงอายุและผู้นำชุมชนปราชญ์ชุมชน ผู้ซึ่งเป็นต้นแบบถือของชาวบ้าน ซึ่งเป็นกุศโลบายในการสร้างขวัญและกำลังใจให้แก่ชุมชน ก่อให้เกิดความรักสามัคคี รวมทั้งเป็น การส่งเสริมคุณภาพชีวิตของผู้สูงอายุ การฟื้นฟูสุขภาพกาย และสุขภาพจิต ของผู้สูงอายุในชุมชนให้ดีขึ้น ซึ่งการจัดกิจกรรมอนุรักษ์และฟื้นฟูศิลปะ วัฒนธรรม พื้นบ้านถือเป็นกิจกรรมสำคัญที่ต้องดำเนินการอย่างต่อเนื่อง

เพื่อให้เกิดผลลัพธ์ในระยะยาว โดยอิงตามแนวทางการจัดงานประเพณีสงกรานต์ ตามรายละเอียดแนวที่พึงปฏิบัติในประเพณีสงกรานต์ จากหนังสือ “ประเพณีสงกรานต์” จัดพิมพ์ครั้งที่ ๒ เดือน มีนาคม ๒๕๕๔ ของกรมส่งเสริมวัฒนธรรม กระทรวงวัฒนธรรม เทศบาลตำบลบ่อพลับ จึงได้จัดทำโครงการนี้ขึ้นมาเพื่อรองรับภารกิจ ตามอำนาจและหน้าที่ขององค์กรปกครองส่วนท้องถิ่นส่งเสริมให้ประชาชนทุกเพศทุกวัยได้เข้าถึงการเรียนรู้และการอนุรักษ์ประเพณีวัฒนธรรม รวมทั้งเป็นการส่งเสริมคุณภาพชีวิตของผู้สูงอายุ เพื่อให้ชุมชนเกิดความเข้มแข็ง อยู่เย็นเป็นสุขตามกุศโลบายที่ได้กล่าวถึงข้างต้น

๓.วัตถุประสงค์

๑. เพื่ออนุรักษ์ประเพณีสงกรานต์ สืบสานวัฒนธรรมอันดีงาม และแนวปฏิบัติทางสังคมที่ยึดถือได้รับการอนุรักษ์สืบสานต่อไป
๒. เพื่อให้ผู้สูงอายุได้รับความรู้ดูแลสุขภาพร่างกายให้สมบูรณ์แข็งแรง มีสุขภาพจิตที่ดี
๓. เพื่อให้เด็กเยาวชนและประชาชนในพื้นที่ตำบลบ่อพลับได้การแสดงออกซึ่งความกตัญญูกตเวทิต่อผู้สูงอายุ ที่ตนเคารพนับถือ
๔. เพื่อให้เกิดการบูรณาการระหว่างองค์กร ผู้นำในท้องถิ่น และประชาชนเกิดความเข้าใจอันดีต่อกัน สร้างความสามัคคี

๔. เป้าหมาย ผู้รวมกิจกรรม จำนวน ๓๕๐ คน

- ผู้สูงอายุที่เข้าร่วมกิจกรรม จำนวน ๑๕๐ คน
- กำนัน/ผู้ใหญ่บ้าน สมาชิกสภาเทศบาล เด็ก เยาวชน ประชาชน จำนวน ๑๓๐ คน
- พนักงาน เจ้าหน้าที่และลูกจ้างเทศบาลตำบลบ่อพลับ จำนวน ๗๐ คน

๕. วิธีการ/ขั้นตอนการดำเนินการ

๑. ประชุมวางแผนร่วมกับผู้มีส่วนเกี่ยวข้องและประชาสัมพันธ์
๒. จัดกิจกรรมตามโครงการจัดงานประเพณีสงกรานต์
 - ขบวนแห่รถสงกรานต์ / ก่อเจดีย์ทราย
 - กิจกรรมทำบุญเลี้ยงพระ
 - กิจกรรมสงน้ำพระพุทธรูป
 - กิจกรรมรดน้ำดำหัวผู้สูงอายุ
 - กิจกรรมส่งเสริมสุขภาพ
 - กิจกรรมมอบเกียรติบัตร “ผู้สูงอายุที่มีอายุ ๑๐๐ ปีขึ้นไป”
๓. สรุปผลการดำเนินงานโครงการ

๖. ผู้รับผิดชอบโครงการ

กองการศึกษา เทศบาลตำบลบ่อพลับ อำเภอเมืองนครปฐม จังหวัดนครปฐม

๗. สถานที่ดำเนินการ

อาคารเอนกประสงค์ เทศบาลตำบลบ่อพลับ

๘. ระยะเวลาของการดำเนินการ

-วันที่ ๑๓ เมษายน ๒๕๖๗

๙.งบประมาณในการดำเนินงาน

๑. ค่าวัสดุอุปกรณ์สำหรับจัดกิจกรรม/สถานที่ เช่น ผ้าประดับ ชั้นน้ำ ปิ๊ป เป็นเงิน ๙,๐๐๐ บาท
๒. ค่าวัสดุอุปกรณ์จัดรถขบวนรถแห่ เป็นเงิน ๙,๐๐๐ บาท
๓. ค่าเครื่องสังฆทาน และ ปัจจัยไทยธรรม เป็นเงิน ๔,๕๐๐ บาท
๔. ค่าเช่าอุปกรณ์ เช่น เตนท์ โต๊ะ เก้าอี้ เป็นเงิน ๙,๔๐๐ บาท
๕. ค่าอาหารผู้ร่วมกิจกรรมและภัตตราหารเพลพระสงฆ์ เป็นเงิน ๓๗,๕๐๐ บาท
๖. ค่าเครื่องรดน้ำดำหัว เช่น น้ำอบไทย พวงมาลัย ดอกไม้ เป็นเงิน ๘,๐๐๐ บาท
๗. ค่าจัดทำเกียรติบัตรพร้อมกรอบรูป และของขวัญ เป็นเงิน ๓,๐๐๐ บาท
๘. ค่าป้ายไวนิลโครงการ เป็นเงิน ๑,๗๐๐ บาท
๙. ค่าน้ำดื่ม /น้ำแข็ง เป็นเงิน ๓,๑๐๐ บาท
๑๐. ค่าของรางวัลกิจกรรมส่งเสริมสุขภาพผู้สูงอายุ เป็นเงิน ๑,๘๐๐ บาท
๑๑. ค่าจ้างเหมาไฟฟ้าและแสงสว่าง เป็นเงิน ๕,๐๐๐ บาท
๑๒. ค่าตอบแทนการแสดงบนเวที จำนวน ๔ ชุด เป็นเงิน ๔,๐๐๐ บาท
๑๓. ค่าจ้างเหมาดนตรี(แถววงขบวนแห่พร้อมนักร้อง) เป็นเงิน ๑๓,๐๐๐ บาท

-ทุกรายการสามารถถัวเฉลี่ยกันได้-

๑๐. ผลที่คาดว่าจะได้รับ

๑. ได้อนุรักษ์ประเพณีสงกรานต์สืบสานวัฒนธรรมอันดีงาม และแนวปฏิบัติทางสังคมที่ยึดถือได้รับการอนุรักษ์สืบสานต่อไป
๒. ผู้สูงอายุได้รับความรู้ดูแลสุขภาพร่างกายให้สมบูรณ์แข็งแรง มีสุขภาพจิตที่ดี
๓. เด็ก เยาวชน และประชาชน ในพื้นที่ตำบลบ่อพลับได้การแสดงออกซึ่งความกตัญญูกตเวทิต่อผู้สูงอายุญาติผู้ใหญ่ที่ตนเคารพนับถือ
๔. เกิดการบูรณาการระหว่างหน่วยงานผู้นำในท้องถิ่นและประชาชนเกิดความเข้าใจอันดีต่อกัน สร้างความสามัคคี

(นางสาวจรรยา ไตรศรี)

ผู้อำนวยการกองการศึกษา

แบบคำขอขบประมาณรายจ่าย (กรณีโครงการ)
เพื่อประกอบการพิจารณาขอตั้งขบประมาณรายจ่ายประจำปีขบประมาณ พ.ศ.๒๕๖๗

- สอดคล้องกับยุทธศาสตร์ชาติ ๒๐ ยุทธศาสตร์ด้านการพัฒนาและเสริมสร้างศักยภาพคน
- สอดคล้องกับยุทธศาสตร์จังหวัด ประเด็นการพัฒนาที่ ๒ สร้างความแข็งแกร่งระดับพื้นที่ให้สามารถรองรับการขยายตัวทางเศรษฐกิจและกระจายความเจริญ การสร้างความสุขให้กับประชาชนในทุกกระดับ
- สอดคล้องกับแผนพัฒนาท้องถิ่น ยุทธศาสตร์การพัฒนาที่ ๓ การพัฒนาการศึกษา ศาสนา และวัฒนธรรม
- สอดคล้องกับจำแนกขบประมาณด้านบริการชุมชนและสังคม และแผนงานการศึกษา วัฒนธรรมและนันทนาการ

๑. ชื่อโครงการ โครงการแห่เทียนเข้าพรรษา

๒. หลักการและเหตุผล อาศัยอำนาจตามความแห่งพระราชบัญญัติเทศบาล พ.ศ. ๒๔๙๖ และแก้ไขเพิ่มเติมบำรุงรักษาศิลปะจาริตประเพณี ภูมิปัญญาท้องถิ่นและวัฒนธรรมอันดีงามของท้องถิ่น เพื่อร่วมรักษาสืบทอดประเพณีต่าง ๆ นั้น เพื่อเป็นความภูมิใจความเป็นไทย และวิถีชีวิตที่ดีงามบนพื้นฐานวัฒนธรรม เทศบาลตำบลบ่อพลับ จึงได้จัดให้มีโครงการจัดงานสืบสานประเพณีแห่เทียนจำนำพรรษา ประจำปี ๒๕๖๖ เพื่อนำเทียนพรรษาถวายวัดโพธิ์ศรีเศรษฐี

๓. วัตถุประสงค์

- ๓.๑ เพื่อส่งเสริมและอนุรักษ์ประเพณีและวัฒนธรรมอันดีงามให้อยู่คู่กับคนไทยตลอดไป
- ๓.๒ เพื่อรณรงค์ปลูกจิตสำนึกเด็กและเยาวชน สร้างค่านิยม และความภูมิใจในความเป็นไทยและยึดมั่นในพุทธศาสนา
- ๓.๓ เพื่อให้เด็ก เยาวชน ประชาชน ได้มีความรู้ความเข้าใจและร่วมอนุรักษ์สืบสานวัฒนธรรมไทยและขนบธรรมเนียมประเพณีเกี่ยวกับการหล่อเทียนพรรษา การแห่เทียน และถวายเทียนพรรษา

๔. เป้าหมาย คณะผู้บริหารฯ พนักงานเทศบาลตำบลบ่อพลับ สมาชิกสภาเทศบาลตำบลบ่อพลับ กำนัน ผู้ใหญ่บ้าน ผู้นำชุมชนทุกภาคส่วน องค์กรภาคราชการ และภาคประชาชน ศูนย์พัฒนาเด็กเล็กฯ โรงเรียนในเขตรับผิดชอบ เด็ก เยาวชน และประชาชนทั่วไปทุกหมู่บ้าน

๕. วิธีการ/ขั้นตอนการดำเนินการ

- ๕.๑ เสนอโครงการ เพื่อขออนุมัติโครงการฯ
- ๕.๒ ออกคำสั่งแต่งตั้งคณะกรรมการรับผิดชอบในการดำเนินงานแต่ละด้าน
- ๕.๓ ประสานงานในเรื่องรายละเอียดกับวัดที่อยู่ในพื้นที่
- ๕.๔ จัดหาและจัดเตรียมวัสดุอุปกรณ์ที่ใช้ในพิธีการทั้งหมด

๕.๕ จัดขบวนแห่เทียนจำนำพรรษา เพื่อนำเทียนไปถวายตามวัดที่กำหนด

๕.๖ ประเมินผลการจัดกิจกรรม

๕.๗ นำผลการประเมินสรุปเสนอผู้บริหาร

๖. ผู้รับผิดชอบโครงการ กองการศึกษา เทศบาลตำบลบ่อพลับ

๗. สถานที่ดำเนินการ วัดโพธิ์เศรษฐี ตำบลบ่อพลับ อำเภอเมืองนครปฐม จังหวัดนครปฐม

๘. ระยะเวลาดำเนินการ เดือนกรกฎาคม ๒๕๖๗

๙. งบประมาณ

๑. ค่าป้ายโครงการ	เป็นเงิน	๑,๔๐๐ บาท
๒. ค่าประดับตกแต่งผูกผ้าและจัดดอกไม้ขบวนรถแห่ จำนวน ๑ คัน	เป็นเงิน	๑๐,๐๐๐ บาท
๓. ค่าจ้างเหมาเครื่องเสียง	เป็นเงิน	๒,๕๐๐ บาท
๔. ค่าเครื่องไทยธรรม จำนวน ๙ ชุด ๆ ละ ๔๐๐ บาท	เป็นเงิน	๓,๖๐๐ บาท
๕. ค่าจัดซื้อน้ำดื่ม ๓๐. ลิตร ๆ ละ ๗๐ บาท	เป็นเงิน	๒,๑๐๐ บาท
ค่าน้ำแข็ง ๘ ถุง ๆ ละ ๕๐ บาท	เป็นเงิน	๔๐๐ บาท
รวมทั้งสิ้น ๒๐,๐๐๐ บาท (สองหมื่นบาทถ้วน)		

๑๐. ผลที่คาดว่าจะได้รับ

๙.๑. เด็ก เยาวชน และประชาชนได้มีความรู้เข้าใจ และเข้าร่วมสืบสานวัฒนธรรม และขนบธรรมเนียม ประเพณีเกี่ยวกับการหล่อเทียนพรรษา การแห่เทียนพรรษา และการถวายเทียนพรรษา

๙.๒. ศาสนาพุทธ เป็นเครื่องค้ำจุนวัฒนธรรมในสังคมให้ดำรงอยู่ได้อย่างมั่นคงสืบต่อไป

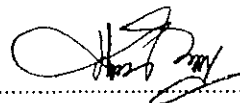
(ลงชื่อ)..........ผู้เสนอโครงการ
(นางสาวจรรยา ไตรศรี)

- สำนักปลัด
- กองคลัง
- กองช่าง
- กองการศึกษา
- กองสาธารณสุขและสิ่งแวดล้อม

กองการศึกษา
 เลขที่รับ 262
 วันที่ 9 ก.ค. 66
 เวลา 9.30 น.

เทศบาลตำบลบ่อพลับ
 เลขที่รับ 001
 วันที่ 30 มิ.ย. 66
 เวลา 10.00 น.



ที่ ศธ ๐๔๐๕๘.๐๕๙/๗๒

โรงเรียนหลวงพ่อแช่มวัดตาก้องอนุสรณ์
 อ.เมืองนครปฐม จ.นครปฐม ๗๓๐๐๐

๒๙ มิถุนายน ๒๕๖๖

เรื่อง ขอส่งโครงการอาหารกลางวันเพื่อขอรับเงินอุดหนุน ประจำปีงบประมาณ พ.ศ. ๒๕๖๗

เรียน นายกเทศมนตรีเทศบาลตำบลบ่อพลับ

สิ่งที่ส่งมาด้วย โครงการอาหารกลางวัน จำนวน ๑ ชุด

โรงเรียนหลวงพ่อแช่มวัดตาก้องอนุสรณ์ ได้จัดทำโครงการอาหารกลางวัน ประจำปีงบประมาณ พ.ศ. ๒๕๖๗ เสร็จเรียบร้อยแล้ว จึงดำเนินการจัดส่งโครงการอาหารกลางวัน มาพร้อมหนังสือฉบับนี้

จึงเรียนมาเพื่อโปรดทราบและพิจารณาดำเนินการต่อไป

เรียน ผู้อำนวยการกองการศึกษา
 - เพื่อโปรดทราบ
 - โรงเรียนหลวงพ่อแช่มวัดตาก้องอนุสรณ์
 ขอส่งโครงการอาหารกลางวัน
 เพื่อขอรับเงินอุดหนุน ประจำปีงบประมาณ
 พ.ศ. ๒๕๖๗

ขอแสดงความนับถือ

(นางสาวพรชนก อยู่เย็น)

ผู้อำนวยการโรงเรียนหลวงพ่อแช่มวัดตาก้องอนุสรณ์

สิ่งที่ส่งมาด้วย

- เห็นควร ดำเนินงาน จัดทำงบประมาณ
 เพื่อเงินอุดหนุน จัดสรรต่อไป

(นายชิตพงษ์ ทรัพย์โชติธนดล)

นักวิชาการศึกษานโยบาย

โรงเรียน ผอ.๐๙๒-๗๘๗ ๓๖๖๑

เรียน นายกเทศมนตรีตำบลบ่อพลับ

- เพื่อโปรดทราบ

(นายชิตพงษ์ ทรัพย์โชติธนดล)

(นางสาวจรรยา ไตรศรี)

ผู้อำนวยการกองการศึกษา

นายชิตพงษ์ ทรัพย์โชติธนดล

นายชิตพงษ์ ทรัพย์โชติธนดล

โครงการ อาหารกลางวัน

๑. หลักการและเหตุผล

ด้วยรัฐบาลได้ตระหนักถึงความสำคัญ ของการรับประทานอาหารกลางวันของนักเรียนที่ควรจะได้รับประทานอาหารที่ถูกหลักโภชนาการ และมีคุณค่าทางอาหารครบทั้ง ๕ หมู่ เพื่อเป็นการช่วยเหลือนักเรียนให้มีสุขภาพที่สมบูรณ์ แข็งแรง มีพัฒนาการทั้งทางด้านจิตใจ สติปัญญาและ สังคม จึงได้จัดสรรงบประมาณ เพื่อนำไปประกอบอาหารบริการแก่นักเรียน

ทางโรงเรียนได้สนองนโยบายของรัฐบาล โดยร่วมมือกับองค์การบริหารส่วนตำบลบ่อพลับ จัดให้มีโครงการอาหารกลางวันบริการแก่นักเรียน โดยเน้นคุณภาพ ความสะอาด ปลอดภัย ถูกหลักอนามัยเป็นสำคัญ เน้นให้นักเรียน ผู้ปกครอง ผู้นำท้องถิ่น บุคลากรในชุมชน ได้มีส่วนร่วมในการดำเนินการของโครงการอาหารกลางวัน โดยเน้นให้ครูจัดกิจกรรมควบคู่ไปกับการจัดกิจกรรมการเรียนการสอนในทุกกลุ่มสาระ

๒. วัตถุประสงค์ของโครงการ

๒.๑ นักเรียนมีอาหารกลางวันรับประทานครบทุกวัน ทุกคน

๒.๒ นักเรียนมีอาหารกลางวันที่สะอาด มีประโยชน์ถูกหลักโภชนาการ

๓. เป้าหมายของโครงการ

๓.๑ นักเรียนร้อยละ ๑๐๐ ได้รับประทานอาหารที่สะอาด และถูก หลักอนามัย

๓.๒ นักเรียนร้อยละ ๑๐๐ ได้รับประทานอาหารที่มีสารอาหารครบ ทุกหมู่ทุกวัน

๓.๓ นักเรียนร้อยละ ๑๐๐ มีส่วนร่วมในการจัดกิจกรรมอาหารกลางวัน

๓.๔ นักเรียนร้อยละ ๑๐๐ สุขนิสัยที่ดีในการรับประทานอาหาร

๓.๕ นักเรียนร้อยละ ๑๐๐ ตระหนักถึงความสำคัญของการรับประทานอาหารกลางวัน

๓.๖ นักเรียนร้อยละ ๑๐๐ มีน้ำหนัก ส่วนสูงได้ตามเกณฑ์มาตรฐาน

๔. วิธีดำเนินการ

๔.๑ ประชุมสรุปแผนงาน โครงการและวิเคราะห์ ศักยภาพองค์กร

๔.๒ จัดทำโครงการเพื่ออนุมัติ

๔.๓ ประชุมคณะกรรมการแต่ละประเภท

๔.๔ แต่งตั้งคณะกรรมการแต่ละประเภท

๔.๕ จัดทำแผนปฏิบัติงานโครงการ

๑) ให้ความรู้แก่นักเรียนเกี่ยวกับการรับประทานอาหารที่มีประโยชน์

๒) สสำรวจนักเรียนที่มีภาวะโภชนาการต่ำกว่าเกณฑ์ และขาดแคลนอาหารกลางวัน

๓) ดูแลนักเรียนในการรับประทานอาหาร

๔) การซื้ออาหารสด - แห้ง

๕) การประกอบอาหาร

๖) การจัดทำอาหารเสริม

๔.๖ ปฏิบัติกิจกรรมตามปฏิบัติงาน

๔.๗ สร้างเครื่องมือการนิเทศ กำกับ ติดตาม

๔.๘ นิเทศ กำกับ ติดตาม ตามปฏิทินปฏิบัติการของโครงการ

๔.๙ สรุปรายงานผลการนิเทศให้ผู้บริหารโรงเรียนทราบ

๔.๑๐ สรุปรายงานผลภาคไตรมาส ละ ๑ ครั้ง

- ๔.๑๑ รายงานผลการประเมินโครงการ
๕. ระยะเวลาในการดำเนินการ
- ๑ ตุลาคม ๒๕๖๖ – ๓๐ กันยายน ๒๕๖๗

๖. สถานที่ดำเนินการ

โรงเรียนหลวงพ่อแช่มวัดตาก้องอนุสรณ์

๗. ผู้รับผิดชอบโครงการ

นางภัคกร เขียวขำ

๘. งบประมาณ

๘.๑ ขอรับเงินอุดหนุนจาก เทศบาลตำบลบ่อพลับ เป็นค่าอาหารกลางวันสำหรับนักเรียน ระดับชั้นอนุบาลปีที่ ๒ ถึง ชั้นประถมศึกษาปีที่ ๖ จำนวนนักเรียน ๓๔๐ คน คนละ ๒๒ บาท จำนวน ๒๐๐ วัน (๓๔๐ x ๒๒ x ๒๐๐) จำนวนเงิน ๑,๕๙๖,๐๐๐ บาท (หนึ่งล้านสี่แสนเก้าหมื่นหกพันบาทถ้วน) รายละเอียดประมาณการค่าใช้จ่ายปรากฏตามเอกสารแนบท้าย

๘.๒ งบประมาณในส่วนของตนเองร่วมสมทบ จำนวน - บาท (.....)

๙. ประโยชน์ที่คาดว่าจะได้รับจากโครงการนี้

๙.๑ นักเรียนมีอาหารกลางวันรับประทานครบทุกคน ทุกวัน ร้อยละ ๑๐๐

๙.๒ นักเรียนมีภาวะโภชนาการดีขึ้น และลดจำนวนนักเรียนที่มีภาวะทุพโภชนาการ นักเรียนมีพัฒนาการที่ดีขึ้นทุก ๆ ด้าน

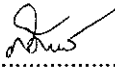
ลงชื่อ..........ผู้เสนอโครงการ
(นางภัคกร เขียวขำ)

ตำแหน่ง ครูโรงเรียนหลวงพ่อแช่มวัดตาก้องอนุสรณ์

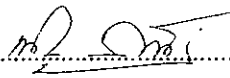
ลงชื่อ..........ผู้เห็นชอบโครงการ
(นางสาวนงนุช สุขพัฒน์)

ตำแหน่ง ครูโรงเรียนหลวงพ่อแช่มวัดตาก้องอนุสรณ์

ลงชื่อ..........ผู้อนุมัติโครงการ
(นายสาวพรชนก อยู่เย็น)

ผู้อำนวยการโรงเรียนหลวงพ่อแช่มวัดตาก้องอนุสรณ์

สรุปผลการประมาณราคาก่อสร้าง

โครงการ ปรับปรุงต่อเติมอาคารสำนักงานเทศบาลตำบลบ่อพลับ

ปริมาณงาน ต่อเติมอาคารคอนกรีตเสริมเหล็กขนาดความกว้าง 4.50 เมตร ความยาว 15.00 เมตร

สถานที่ก่อสร้าง บริเวณข้างสำนักงานเทศบาลตำบลบ่อพลับ หมู่ที่ 6

หน่วยงานออกแบบแปลนและรายการ กองช่างเทศบาลตำบลบ่อพลับ

ประมาณราคาตามแบบ ปร.4 จำนวน 1 แผ่น

ประมาณราคาเมื่อ วันที่ เดือน กรกฎาคม พ.ศ. 2566

ลำดับที่	รายการ	ค่าวัสดุ ค่าแรงงานรวม เป็นเงิน (บาท)	Factor F	ค่าก่อสร้างทั้งหมด รวมเป็นเงิน (บาท)	หมายเหตุ
1	ประเภทงานอาคาร	381,599.08	1.3074	498,902.64	
	เงื่อนไข				
	เงินล่วงหน้าจ่าย 0.00 %				
	เงินประกันผลงานหัก 0.00 %				
	ดอกเบี้ยเงินกู้ 6.00 %				
	ภาษีมูลค่าเพิ่ม 7.00 %				
สรุป	รวมค่าก่อสร้างเป็นเงินทั้งสิ้น			498,902.64	
	ปรับลดตามงบประมาณเป็นเงิน			498,900.00	
ตัวอักษร (สีเส้นเก้าหมื่นแปดพันเก้าร้อยบาทถ้วน)					
ขนาดพื้นที่ 67.5 ตารางเมตร					
เฉลี่ยราคาประมาณ 7,391 บาท / ตารางเมตร					

ประมาณราคาโดย

ตรวจสอบโดย

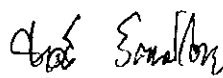
(นายชาตรี รัตนมีโชคชัย)
นายช่างโยธา

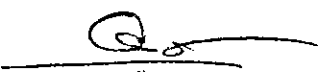
(นายโสภร เอี่ยมเจริญ)
ผู้อำนวยการกองช่าง

สถานที่ก่อสร้าง หมู่ที่ 6 ต.บ่อพลับ

แบบเลขที่ / รายการเลขที่

ฝ่ายประมาณการ กองช่าง สำนักงานเทศบาลตำบลบ่อพลับ

ประมาณราคาโดย นายชาติ รัตนมีโชคชัย เมื่อวันที่

เดือน พ.ศ.

ลำดับที่	รายการ	จำนวน	หน่วย	ค่าวัสดุ		ค่าแรง		ค่าแรงงาน (บาท)	หมายเหตุ
				ราคาต่อหน่วย (บาท)	จำนวนเงิน (บาท)	ราคาต่อหน่วย (บาท)	จำนวนเงิน (บาท)		
	งานโครงสร้าง								
1	งานขุดดินและถมดิน	3.34	ลบ.ม.		0.00	148.00	494.32	494.32	ราคาน้ำมันดีเซล B7
2	ทรายหยาบรองกันหลุม	0.18	ลบ.ม.	420.56	75.70	99.00	17.82	93.52	ที่อ.เมืองนครปฐม
3	เสาเพิ่มหกเหลี่ยมกลาง ขนาด 0.15 ม.ยาว 3.00 เมตร	10.00	ต้น	280.00	2,800.00	176.00	1,760.00	4,560.00	ราคาดีดรถ 32.04 บ.
4	คอนกรีตหยาบ	0.28	ลบ.ม.	1,396.00	390.88	398.00	111.44	502.32	
5	เหล็กเสริม DB 12 มม.	550.00	กก	23.25	12,787.50	3.30	1,815.00	14,602.50	
6	เหล็กเสริม RB 6 มม.	555.89	กก	26.42	14,686.61	4.10	2,279.15	16,965.76	
7	เหล็กเสริม RB 9 มม.	23.95	กก	24.71	591.80	4.10	98.20	690.00	
8	คอนกรีต 240 ksc	14.91	ลบ.ม.	2,626.17	39,156.19	391.00	5,829.81	44,986.00	
9	ไม้แบบ	49	ตร.ม.	592.00	29,008.00	133.00	6,517.00	35,525.00	
10	ลาดผูกเหล็ก	49.00	กก	65.42	3,205.58		-	3,205.58	
11	ทรายหยาบ	27.18	ลบ.ม.	420.56	11,430.82	99.00	2,690.82	14,121.64	
	รวมค่าวัสดุและแรงงาน							135,746.65	

สถานที่ก่อสร้าง หมู่ที่ 6 ต.บ่อพลับ

แบบเลขที่ / รายการเลขที่

ฝ่ายประมาณการ กองช่าง สำนักงานเทศบาลตำบลบ่อพลับ

ประมาณราคาโดย นายชาติ รัตนะมีโชติชัย เมื่อวันที่

เดือน พ.ศ.

ลำดับที่	รายการ	จำนวน	หน่วย	ค่าวัสดุ		ค่าแรง		ค่าแรงงาน (บาท)	หมายเหตุ
				ราคาต่อหน่วย (บาท)	จำนวนเงิน (บาท)	ราคาต่อหน่วย (บาท)	จำนวนเงิน (บาท)		
	งานผนัง								ราคาน้ำมันดีเซล B7
1	งานฝ้าทีบาร์	67.50	ตร.ม.	293.00	19,777.50	52.00	3,510.00	23,287.50	ที่อ.เมืองนครปฐม
2	งานผนังก่อบล็อค	95.30	ตร.ม.	130.00	12,389.00	89.00	8,481.70	20,870.70	ราคาสิทธิ์ละ 32.04 บ.
3	งานฉาบปูนเรียบ	190.60	ตร.ม.	61.00	11,626.60	82.00	15,629.20	27,255.80	
4	งานทาสีน้ำพลาสติกภายใน	112.16	ตร.ม.	45.00	5,047.20	30.00	3,364.80	8,412.00	
5	งานทาสีน้ำพลาสติกภายนอก	49.49	ตร.ม.	48.00	2,375.52	34.00	1,682.66	4,058.18	
	รวมค่าวัสดุและแรงงาน							83,884.18	
	งานประตู้ - หน้าต่าง								
1	ประตูกระจกอลูมิเนียม ขนาด 0.90 x 2.00 ม.บานสวิงคู่	1.00	ชุด	12,000.00	12,000.00		-	12,000.00	รวมค่าแรง
2	ประตูกระจกอลูมิเนียม ขนาด 0.80 x 2.00 ม.บานสวิง	1.00	ชุด	6,000.00	6,000.00		-	6,000.00	รวมค่าแรง
3	ประตูกระจกอลูมิเนียม ขนาด 0.90 x 2.00 ม.บานสวิง	2.00	ชุด	6,000.00	12,000.00		-	12,000.00	รวมค่าแรง
4	หน้าต่างกระจกอลูมิเนียม ขนาด 1.10 x 1.50 ม.เลื่อน	5.00	ชุด	2,500.00	12,500.00		-	12,500.00	รวมค่าแรง
	รวมค่าวัสดุและแรงงาน							42,500.00	
	งานพื้น								
1	งานปูกระเบื้องเซรามิกชนิดกันดิน ขนาด 12 x 12 นิ้ว	67.5	ตร.ม.	285.00	19,237.50	166.00	11,205.00	30,442.50	
	รวมค่าวัสดุและแรงงาน							30,442.50	



แบบปรับปรุงต่อเติมอาคารสำนักงานเทศบาลตำบลบ่อพลับ
หมู่ที่ 6 ตำบลบ่อพลับ

ใช้สำหรับประกอบการพิจารณาสร้างงบประมาณรายจ่ายประจำปี 2567

แปลนพื้นที่ต่อเติมอาคาร
มาตรฐาน
1:100

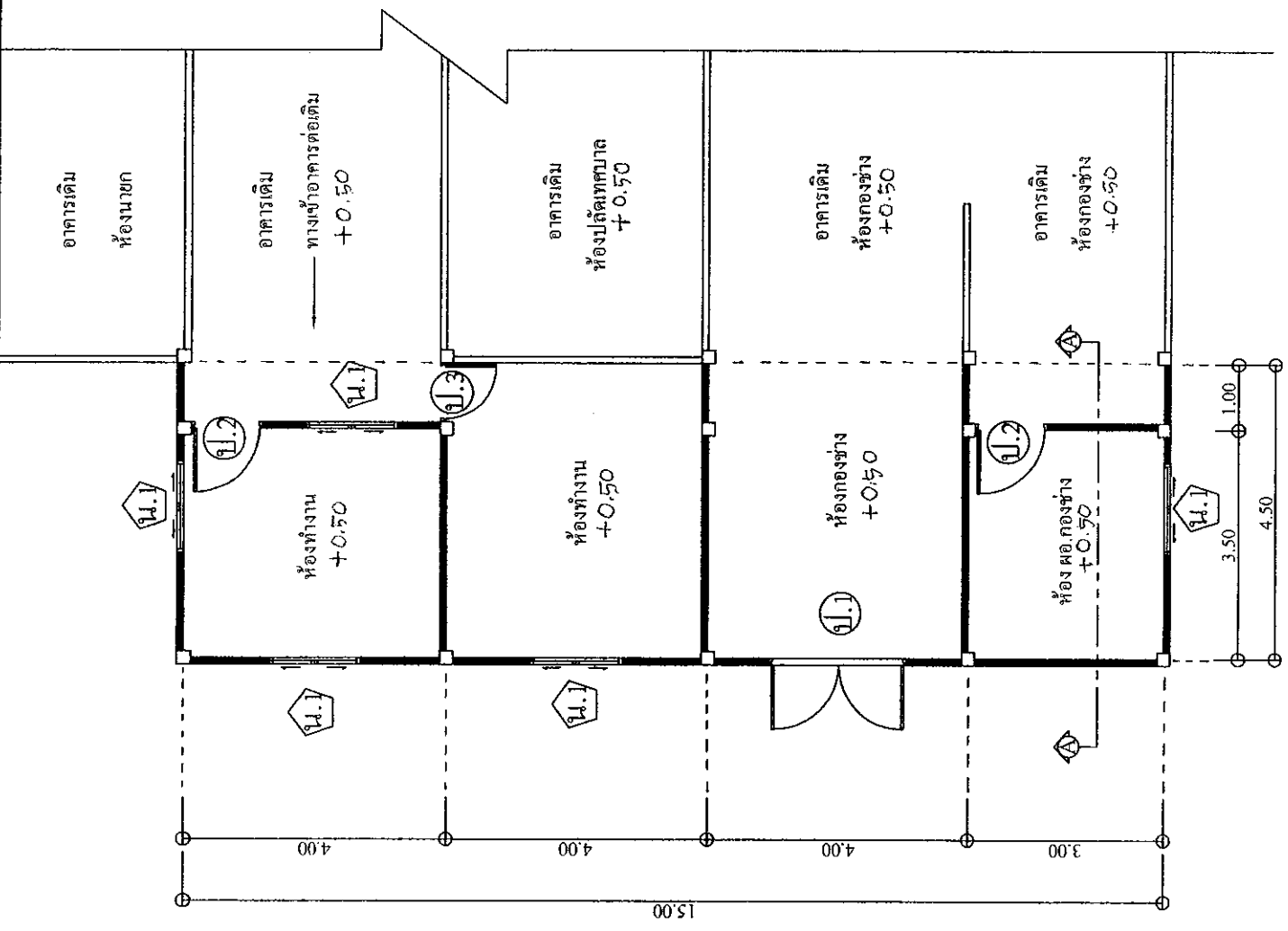

1:100
Architectural
Drawing

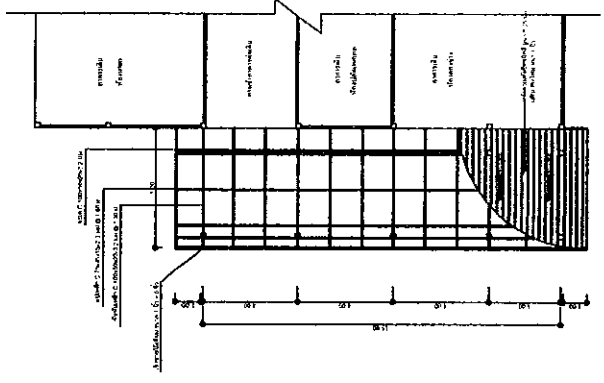

1:100
Architectural
Drawing

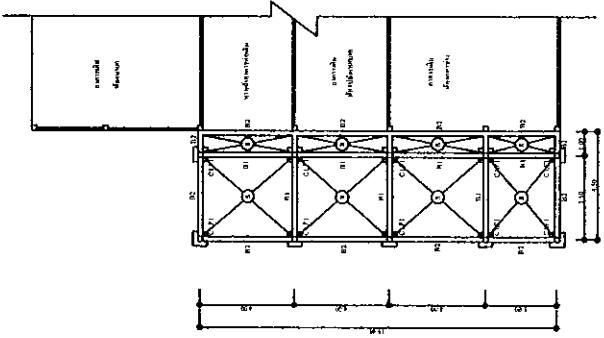

1:100
Architectural
Drawing

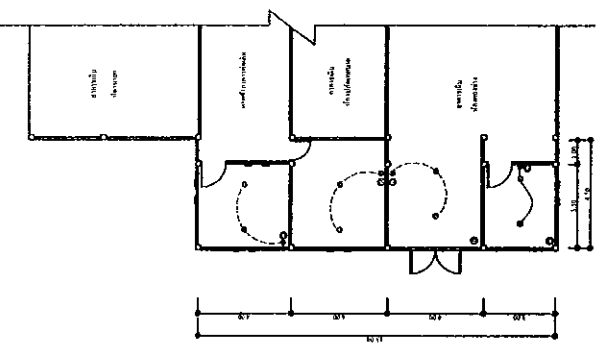

- 1:100
- Architectural
- Drawing
- Legend:
- 1. Stockwerk
- 2. Stockwerk
- 3. Stockwerk
- 4. Stockwerk

1:100
Architectural
Drawing

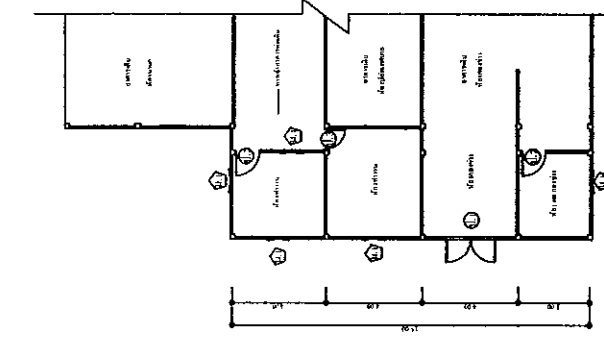

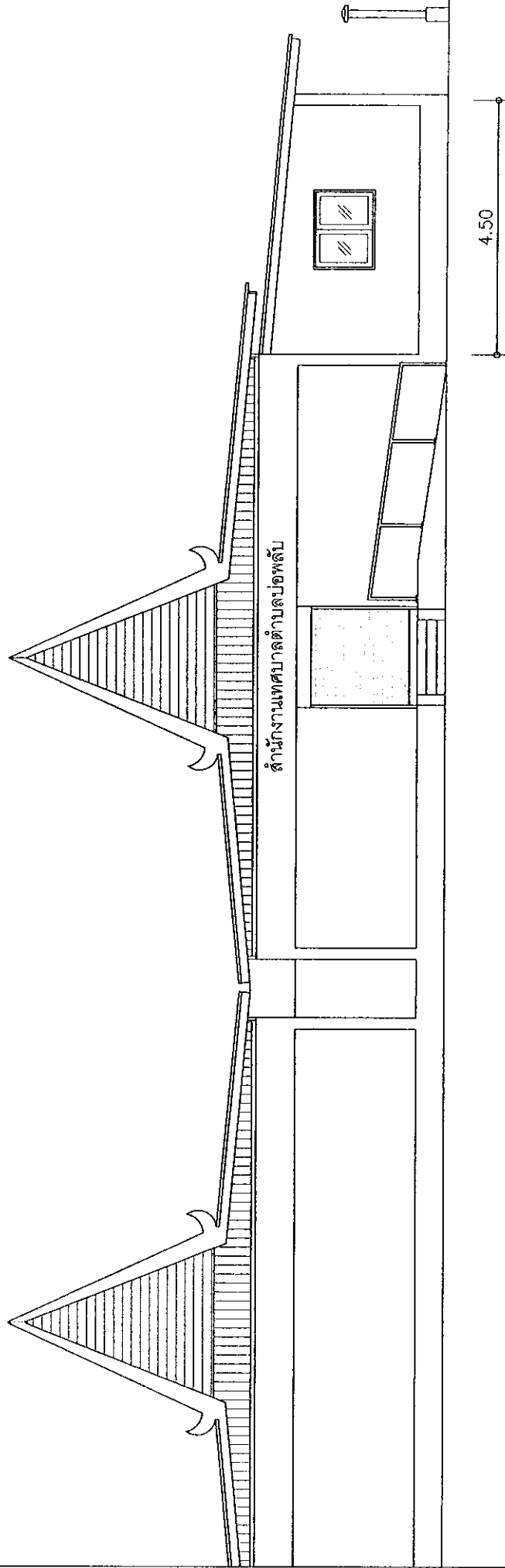

สำนักงานเทศบาลตำบลโป่งพลับ

4.50

รูปด้านหน้า

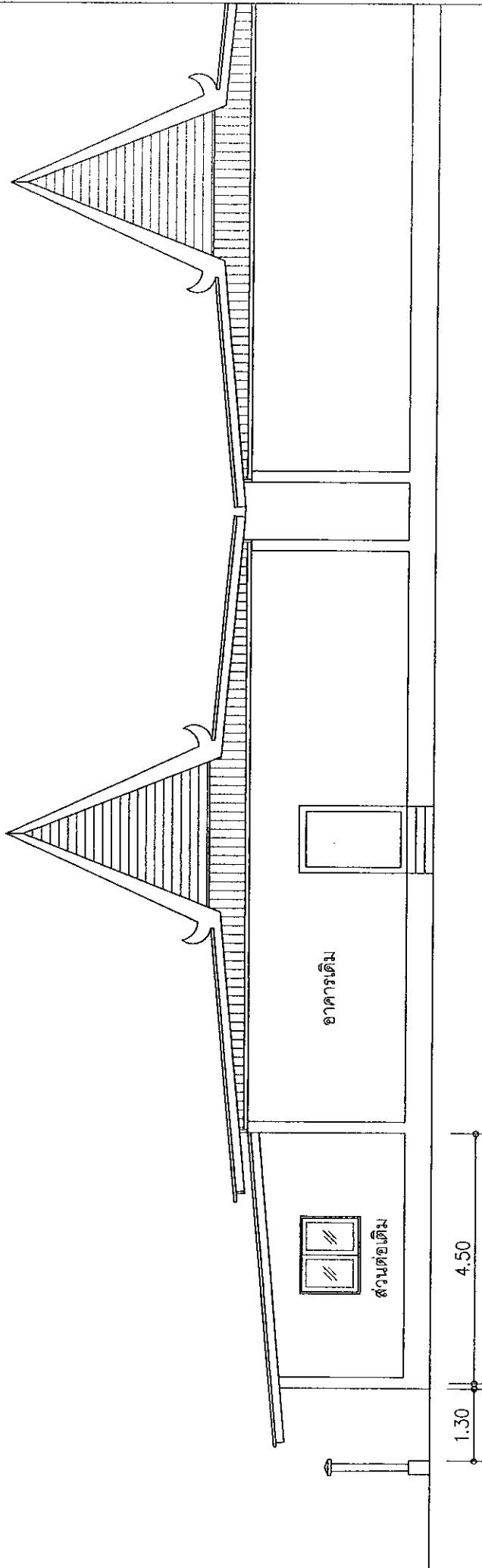

รูปด้านข้าง

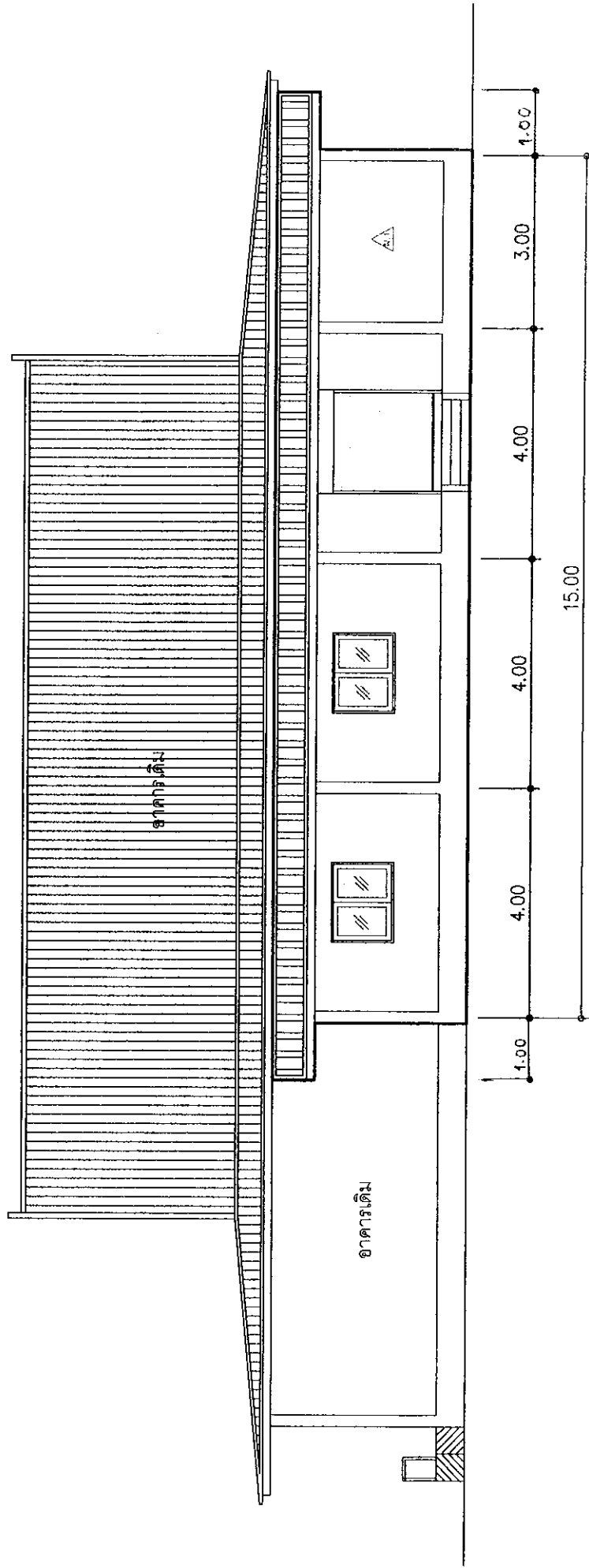

รูปด้านหลัง

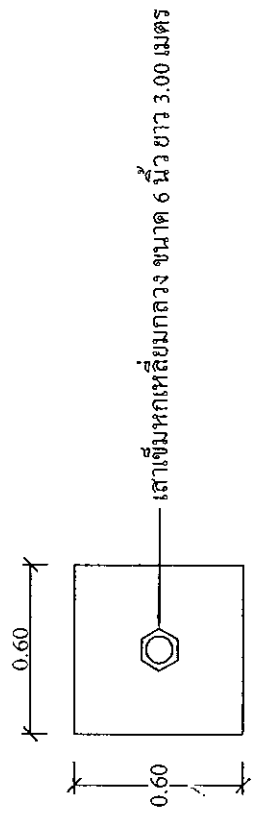
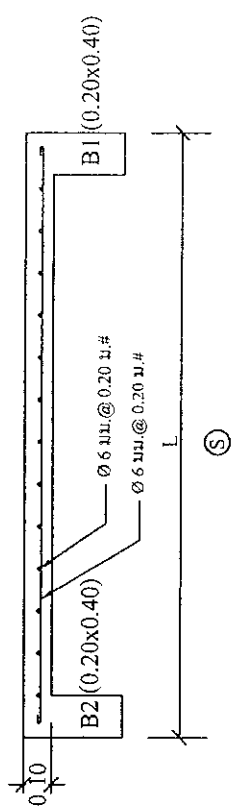
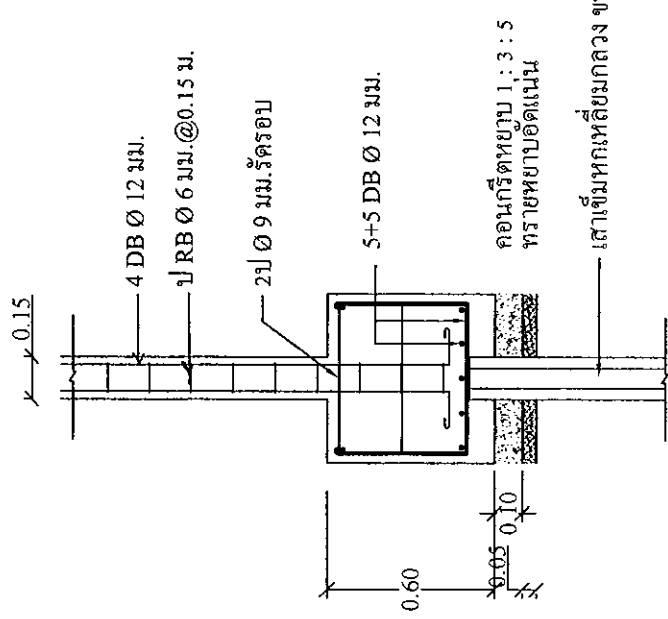
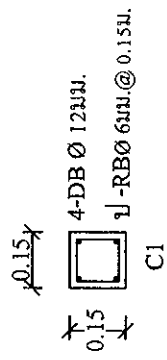
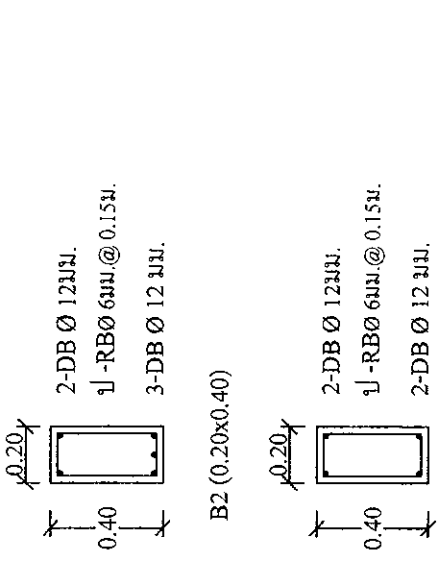

F1

แบบสรุปประมาณราคาค่าก่อสร้างงานก่อสร้างทาง สะพาน และท่อเหลี่ยม

ชื่อโครงการจ้างเหมา ก่อสร้างถนน คสล. ซอยหมู่บ้านธนภูมิ หมู่ที่ 7 พร้อมป้ายประชาสัมพันธ์โครงการ

สถานที่ก่อสร้าง ซอยหมู่บ้านธนภูมิ หมู่ที่ 7 ต.บ่อพลับ อ.เมืองฯ จ.นครปฐม

หน่วยงานเจ้าของโครงการ เทศบาลตำบลบ่อพลับ อ.เมืองฯ จ.นครปฐม

แบบเลขที่

คำนวณราคากลางเมื่อวันที่ กรกฎาคม 2566

ลำดับ	รายการ	หน่วย	ปริมาณงาน	ราคาต่อหน่วย	ราคาทุน (บาท)	Factor F	ราคาต่อหน่วย x FF	ราคากลาง
1	งานก่อสร้างถนน คสล.							
	1.1 งานรื้อผิวคอนกรีตเดิม	ตร.ม.	605.00	70.00	42,350.00	1.3624	57,697.64	57,697.64
	1.2 งานหินคลุกบดอัด	ลบ.ม.	63.00	656.12	41,335.56	1.3624	56,315.56	56,315.56
	1.3 เหล็กเสริม RB 19 มม.	ม.	160.50	117.00	18,778.50	1.3624	25,583.82	25,583.82
	1.4 งานทรายรองใต้ผิวคอนกรีต	ลบ.ม.	30.25	649.45	19,645.86	1.3624	26,765.51	26,765.51
	1.5 งานผิวทางคอนกรีต	ตร.ม.	605.00	403.00	243,815.00	1.3624	332,173.55	332,173.55
					365,924.92		TOTAL	498,536.08

ผลรวมค่างานต้นทุนงานก่อสร้างทาง	=	498,536.08
ผลรวมค่างานต้นทุนงานก่อสร้างสะพานและท่อเหลี่ยม	=	
ค่า FACTOR F งานก่อสร้างทาง	=	1.3624
ค่า FACTOR F งานก่อสร้างสะพานและท่อเหลี่ยม	=	

ปรับราคาค่าก่อสร้างเพียง	สี่แสนเก้าหมื่นแปดพันห้าร้อยบาทถ้วน	498,500.00
--------------------------	-------------------------------------	------------

ประมาณราคาโดย



(นายชาติรี รัตนมีโชคชัย)

นายช่างโยธา

ตรวจสอบโดย



(นายโสพร เอี่ยมเจริญ)

ผู้อำนวยการกองช่าง

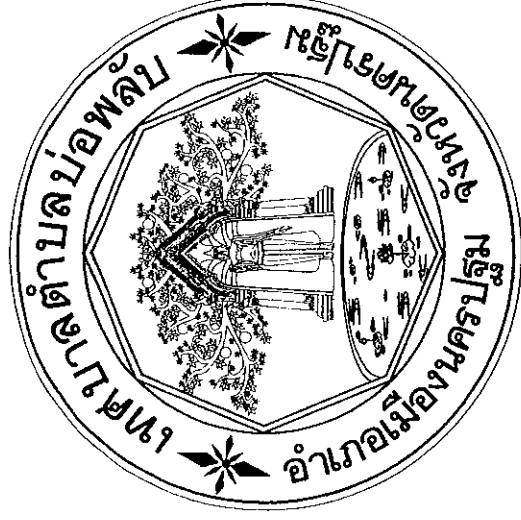

แบบก่อสร้างถนนผิวจราจรคอนกรีตเสริมเหล็ก
ซอยหมู่บ้านธนภูมิ หมู่ที่ 7 ตำบลบ่อพลับ

ใช้สำหรับประกอบการพิจารณาร่างงบประมาณรายจ่ายประจำปี 2567

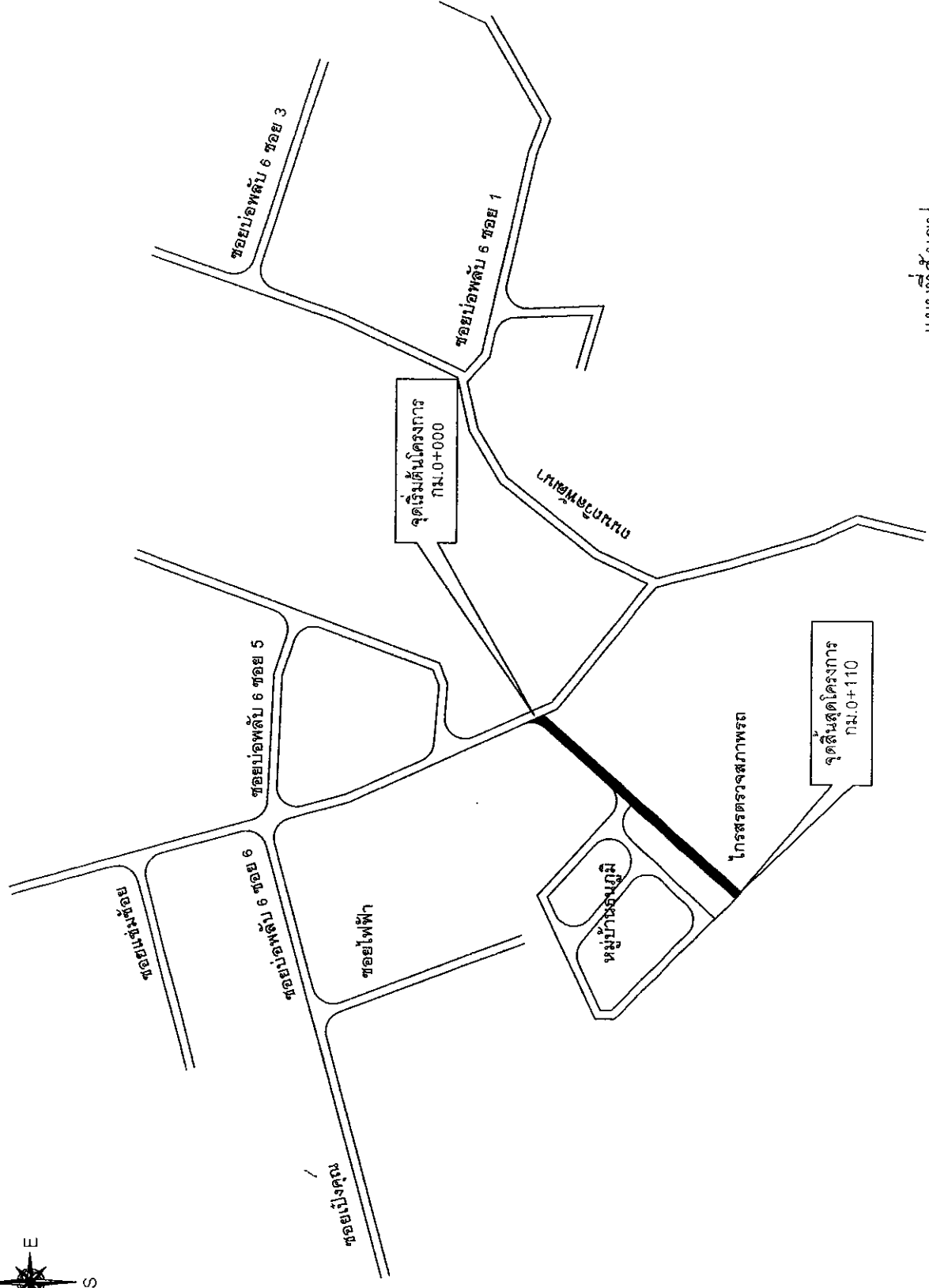
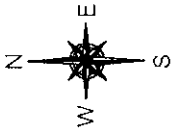

แผนที่สังเขป

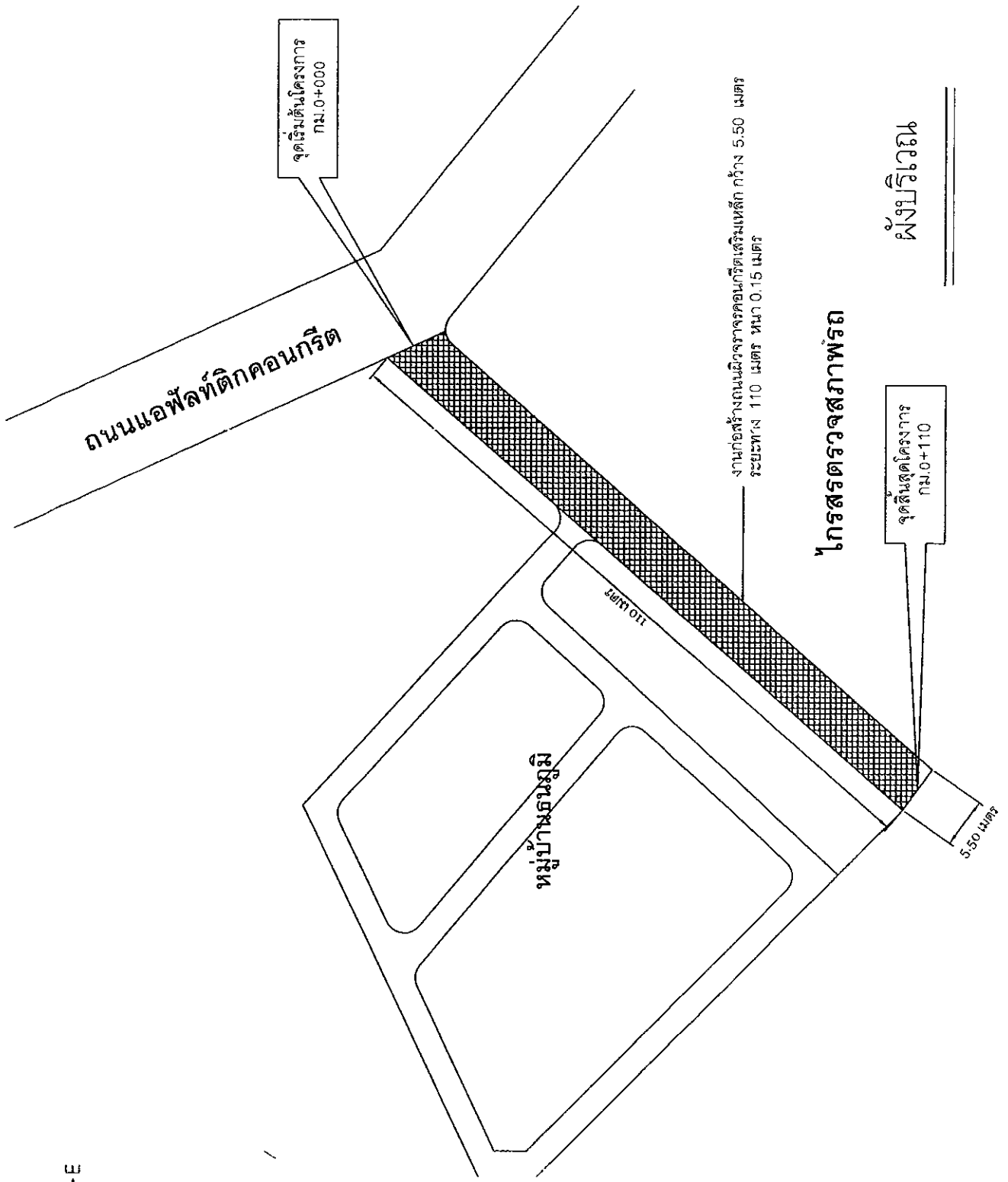
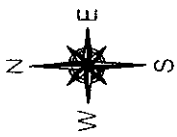

แบบสรุปประมาณราคาค่าก่อสร้างงานก่อสร้างทาง สะพาน และท่อเหลี่ยม

ชื่อโครงการจ้างเหมา ก่อสร้างถนนคสล.พร้อมวางท่อ คสล. หมู่ที่ 6 พร้อมป้ายประชาสัมพันธ์โครงการ

สถานที่ก่อสร้าง ซอยบ้านผู้ช่วยชาติ หมู่ที่ 6 ต.บ่อพลับ อ.เมืองฯ จ.นครปฐม

หน่วยงานเจ้าของโครงการ เทศบาลตำบลบ่อพลับ อ.เมืองฯ จ.นครปฐม

แบบเลขที่

คำนวณราคากลางเมื่อวันที่ กรกฎาคม 2566

ลำดับ	รายการ	หน่วย	ปริมาณงาน	ราคาต่อหน่วย	ราคาทุน (บาท)	Factor F	ราคาต่อหน่วย x FF	ราคากลาง
1	งานวางท่อระบายน้ำ ค.ส.ล. Ø 0.60 ม.							
	1.1 งานดินซุด	ลบ.ม.	161.70	51.08	8,259.63	1.3624	11,252.91	11,252.91
	1.2 งานทรายหยาบรองพื้น	ลบ.ม.	5.39	649.45	3,500.53	1.3624	4,769.12	4,769.12
	1.3 งานคอนกรีตหยาบ 1:3:5	ลบ.ม.	10.78	2,195.45	23,666.95	1.3624	32,243.85	32,243.85
	1.4 งานท่อระบายน้ำ ค.ส.ล. Ø 0.60 ม. มอก.ชั้น 3	ท่อน	88.00	946.01	83,248.66	1.3624	113,417.97	113,417.97
	1.5 งานบ่อพักท่อระบายน้ำ ค.ส.ล. Ø 0.60 ม	บ่อ	9.00	9,017.34	81,156.06	1.3624	110,567.01	110,567.01
	1.6 งานฝาบ่อพัก ค.ส.ล.	ฝา	9.00	2,774.54	24,970.86	1.3624	34,020.29	34,020.29
	1.7 งานทรายถม	ลบ.ม.	65.00	392.51	25,513.15	1.3624	34,759.11	34,759.11
2	งานผิวทางคอนกรีต							
	2.1 งานทรายหยาบรองใต้ผิวคอนกรีต	ลบ.ม.	17.00	649.45	11,040.65	1.3624	15,041.78	15,041.78
	2.2 งานผิวทางคอนกรีต	ตร.ม.	341.11	403.00	137,467.33	1.3624	187,285.49	187,285.49
3	งานพื้นที่ทางหินคลุก							
	3.1 หินคลุก	ลบ.ม.	102.33	656.12	67,140.75	1.3624	91,472.55	91,472.55
4	งานเหล็กเสริม							
	4.1 เหล็ก RB 19 มม.	ม.	36.00	117.00	4,212.00	1.3624	5,738.42	5,738.42
					465,964.57		TOTAL	640,568.50

ผลรวมค่างานต้นทุนงานก่อสร้างทาง	=	640,568.50
ผลรวมค่างานต้นทุนงานก่อสร้างสะพานและท่อเหลี่ยม	=	
ค่า FACTOR F งานก่อสร้างทาง	=	1.3624
ค่า FACTOR F งานก่อสร้างสะพานและท่อเหลี่ยม	=	

ปรับราคาค่าก่อสร้างเพียง	หกแสนสี่หมื่นห้าร้อยบาทถ้วน	640,500.00
--------------------------	-----------------------------	------------

ประมาณราคาโดย

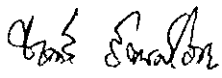
(นายชาติรี รัตนมีโชคชัย)
นายช่างโยธา

ตรวจสอบโดย

(นายโสพร เอียนเจริญ)
ผู้อำนวยการกองช่าง



แบบก่อสร้างถนน คสล.พร้อมวางท่อระบายน้ำ คสล.
ซอยบ้านผู้ช่วยชาติ หมู่ที่ 6 ตำบลบ่อพลับ

ใช้สำหรับประกอบการพิจารณาร่างงบประมาณรายจ่ายประจำปี 2567

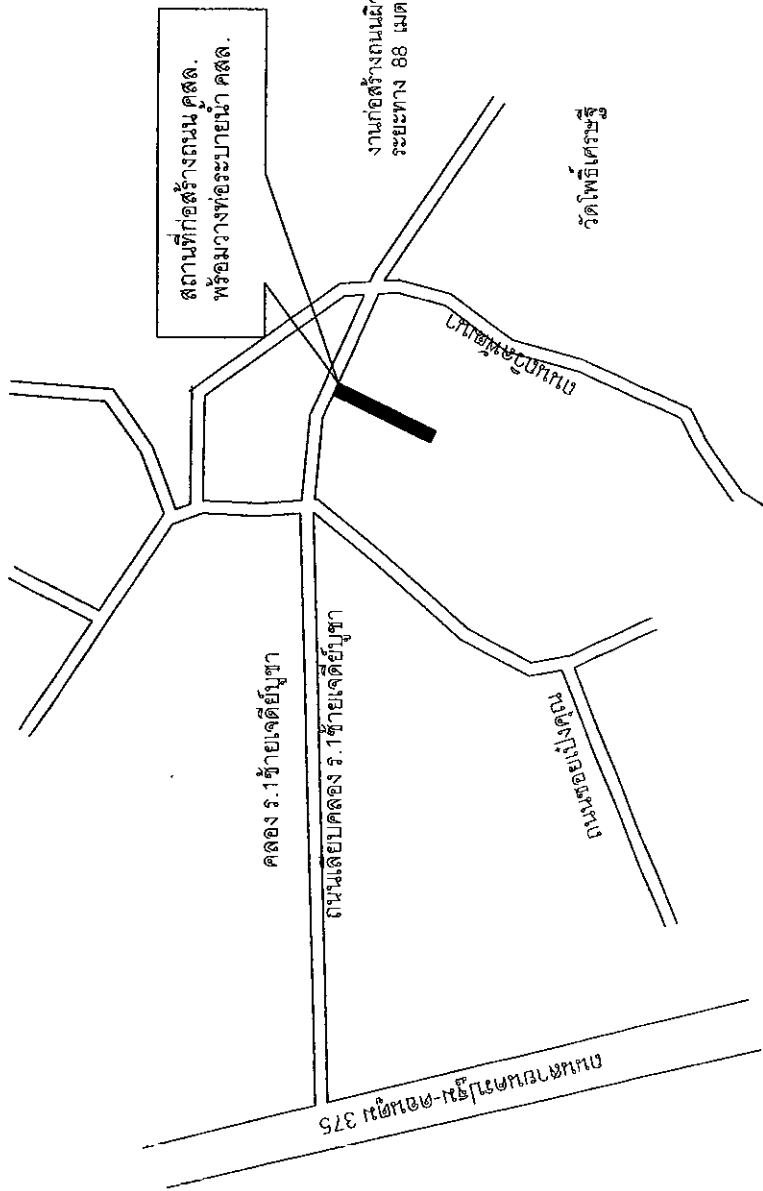
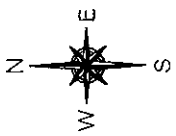

แผนที่สังเขป

คลอง ร.1ซ้ายเจดีย์บูชา

จุดเริ่มต้นโครงการก่อสร้างถนนคูคลอง
คอนกรีตเสริมเหล็ก กม. 0 + 000

ถนนเลียบคลอง ร.1ซ้ายเจดีย์บูชา

เชื่อมคลองบ่อดักของเดิม

ขอยบ้านผู้ช่วยชาติรี

บ่อดัก คสล. ขนาด 1.10 x 1.10 เมตร (ดูขยาย)

แนววางท่อระบายน้ำ คสล. ขนาด 0.60 เมตร
ชั้น 3

ผังบริเวณก่อสร้าง

จุดสิ้นสุดโครงการก่อสร้างถนนคูคลอง
คอนกรีตเสริมเหล็ก กม. 0 + 058

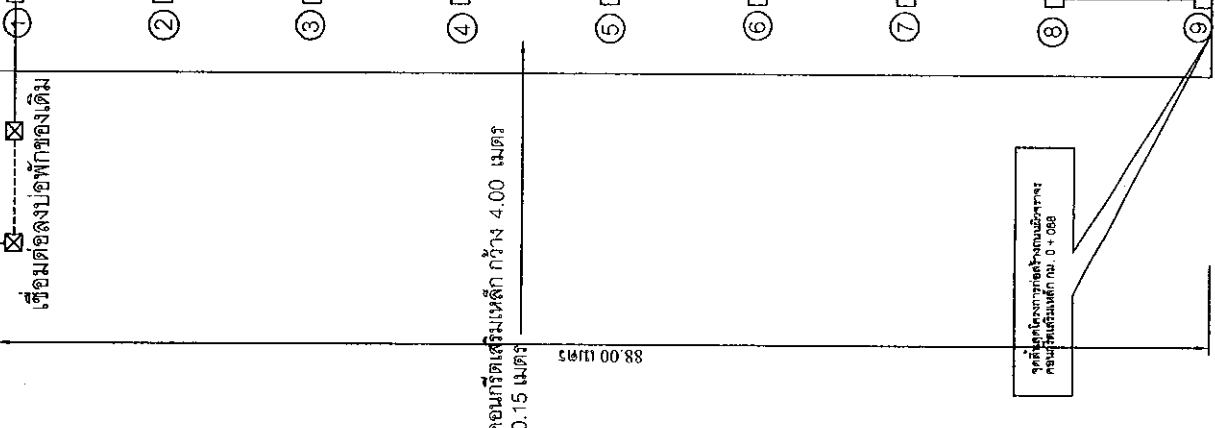

ท่อระบายน้ำ คสล. Ø 0.60 ม. ชั้น 3

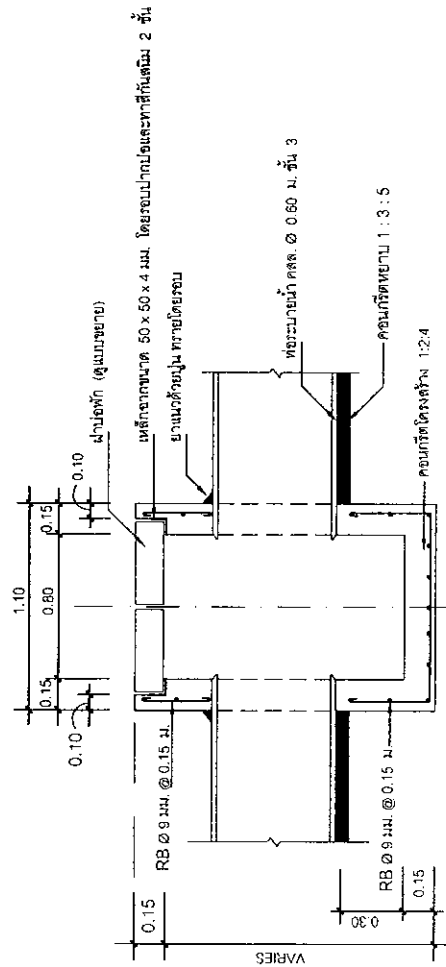
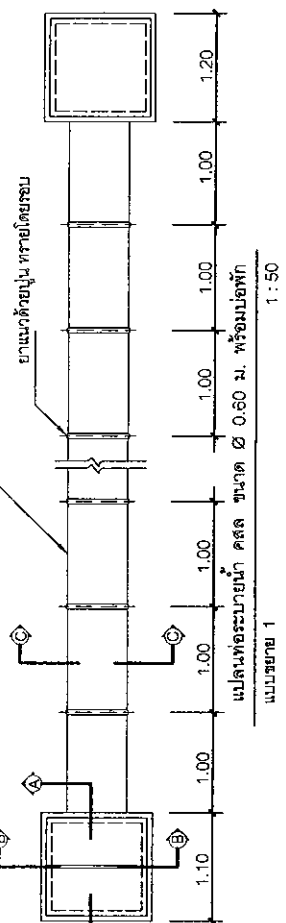

รูปตัด A-A 1:25

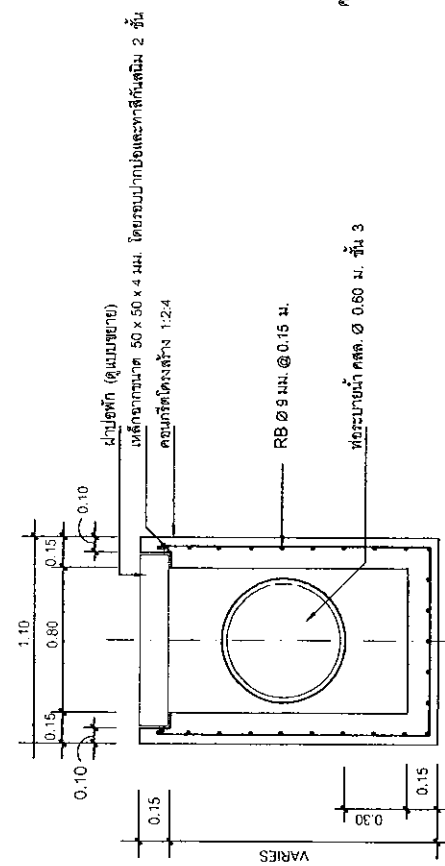

รูปตัด B-B 1:25

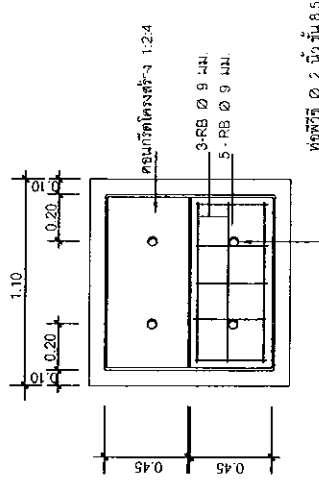

รูปตัด C-C 1:25

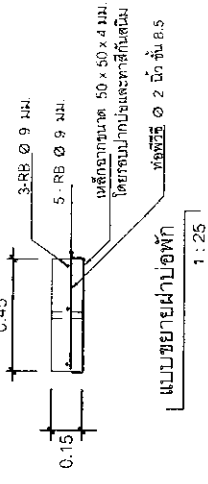

รูปตัด D-D 1:25

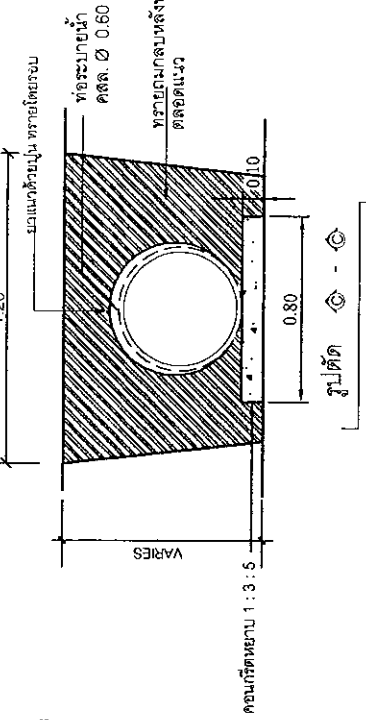

รูปตัด E-E 1:25

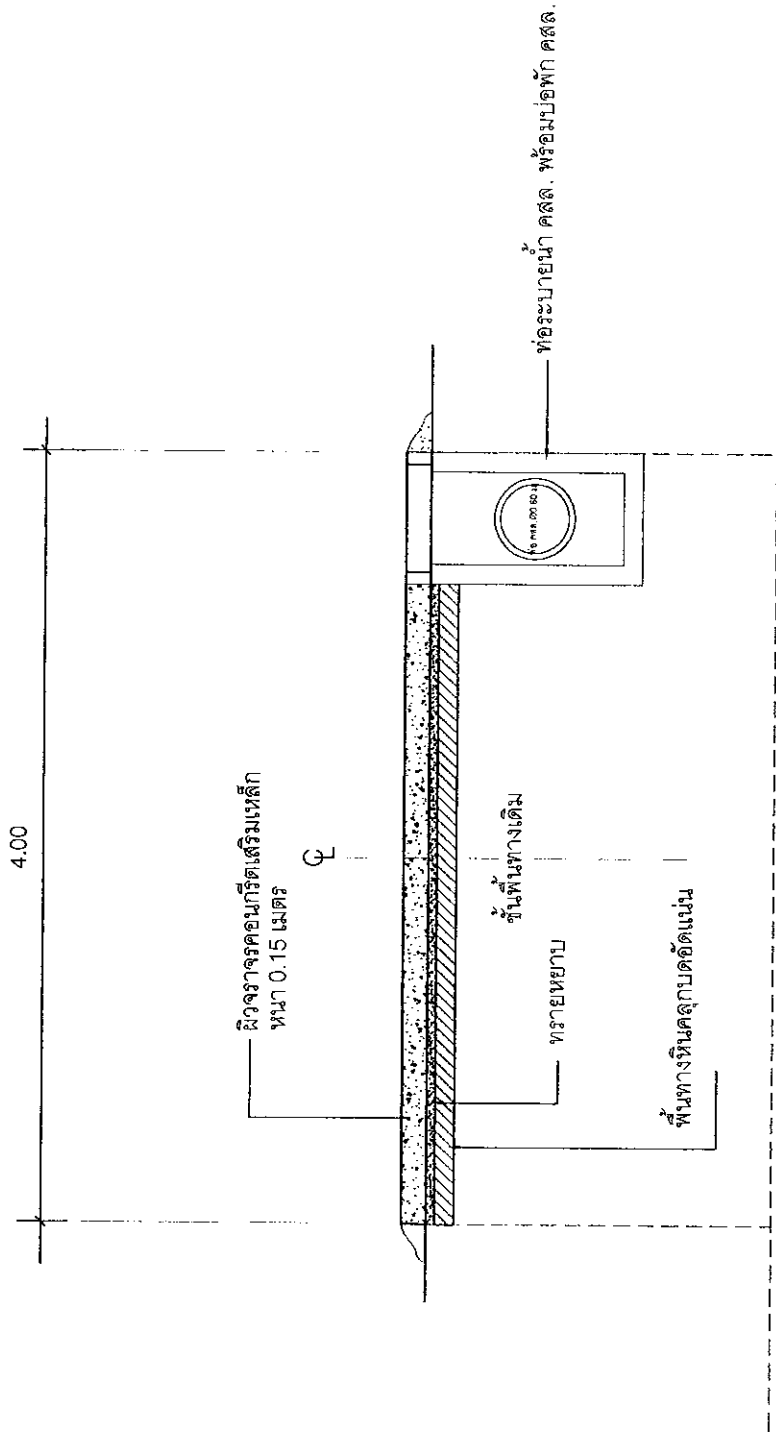

แบบแสดงภาพตัดตามขวางถนน

1 : 50

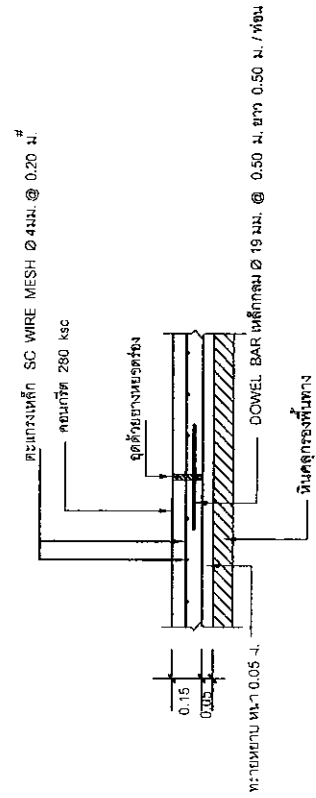
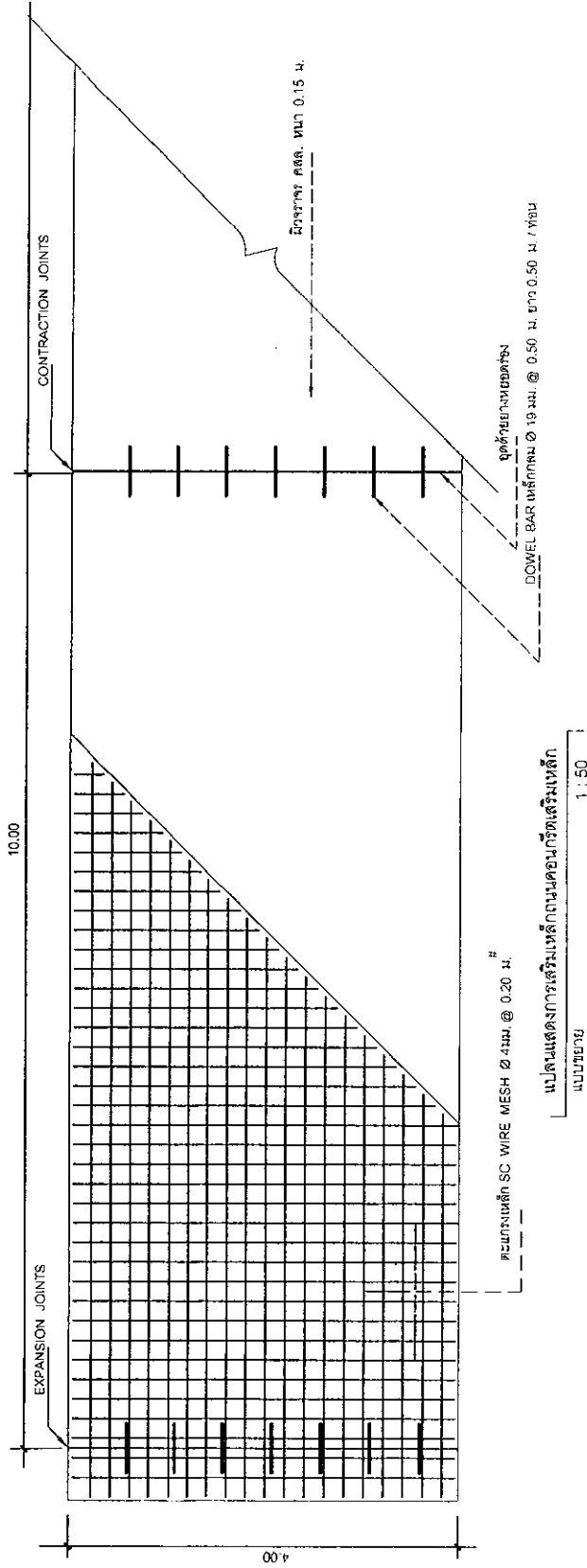

ขยายรอยต่อ EXPANSION JOINTS
 ที่ระยะไม่เกิน 30 เมตร 1 : 25

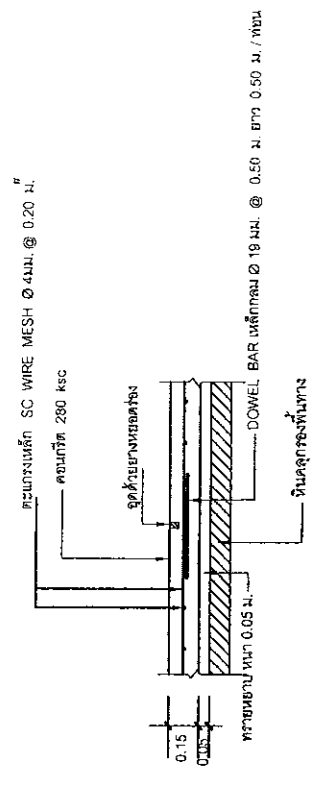

ขยายรอยต่อ CONTRACTION JOINTS
 ที่ระยะไม่เกิน 10 เมตร 1 : 25

แบบสรุปประมาณราคาค่าก่อสร้างงานก่อสร้างทาง สะพาน และท่อเหลี่ยม

ชื่อโครงการจ้างเหมา ก่อสร้างถนน คสล.พร้อมวางท่อระบายน้ำ คสล.ซอยโรงงานเฟอร์นิเจอร์ หมู่ที่ 8

สถานที่ก่อสร้าง ซอยโรงงานเฟอร์นิเจอร์ หมู่ที่ 8 ต.บ่อพลับ อ.เมืองฯ จ.นครปฐม

หน่วยงานเจ้าของโครงการ เทศบาลตำบลบ่อพลับ อ.เมืองฯ จ.นครปฐม

แบบเลขที่

คำนวณราคากลางเมื่อวันที่ กรกฎาคม 2566

ลำดับ	รายการ	หน่วย	ปริมาณงาน	ราคาต่อหน่วย	ราคาทุน (บาท)	Factor F	ราคาต่อหน่วย x FF	ราคากลาง
1	งานวางท่อระบายน้ำ ค.ส.ล. Ø 0.60 ม.							
	1.1 งานดินซุด	ลบ.ม.	287.00	51.08	14,659.96	1.3624	19,972.72	19,972.72
	1.2 งานทรายหยาบรองพื้น	ลบ.ม.	9.57	649.45	6,215.23	1.3624	8,467.62	8,467.62
	1.3 งานคอนกรีตหยาบ 1:3:5	ลบ.ม.	19.14	2,195.45	42,020.91	1.3624	57,249.28	57,249.28
	1.4 งานท่อระบายน้ำ ค.ส.ล. Ø 0.60 ม. มอก.ชั้น 3	ท่อน	159.00	946.01	150,415.59	1.3624	204,926.19	204,926.19
	1.5 งานบ่อพักท่อระบายน้ำ ค.ส.ล. Ø 0.60 ม	บ่อ	18.00	9,024.03	162,432.54	1.3624	221,298.09	221,298.09
	1.6 งานฝาบ่อพัก ค.ส.ล.	ฝา	18.00	2,774.54	49,941.72	1.3624	68,040.59	68,040.59
	1.7 งานทรายถม	ลบ.ม.	143.00	392.51	56,128.93	1.3624	76,470.05	76,470.05
	1.8 งานหินคลุกบดอัด	ลบ.ม.	127.20	656.12	83,458.46	1.3624	113,703.80	113,703.80
2	งานเหล็กเสริม						-	-
	2.1 เหล็กเสริม RB 19 มม.	ม.	264.00	117.00	30,888.00	1.3624	42,081.81	42,081.81
3	งานผิวทางคอนกรีต							
	3.1 งานทรายหยาบรองใต้ผิวคอนกรีต	ลบ.ม.	42.41	649.45	27,543.17	1.3624	37,524.81	37,524.81
	3.2 งานผิวทางคอนกรีต	ตร.ม.	848.22	403.00	341,832.66	1.3624	465,712.81	465,712.81
4	งานปรับปรุงบ่อพักเดิม	บ่อ	13.00	1,500.00	19,500.00	1.3624	26,566.80	26,566.80
					965,537.17		TOTAL	1,342,014.57

ผลรวมค่างานต้นทุนงานก่อสร้างทาง	=	1,342,014.57
ผลรวมค่างานต้นทุนงานก่อสร้างสะพานและท่อเหลี่ยม	=	
ค่า FACTOR Γ งานก่อสร้างทาง	=	1.3624
ค่า FACTOR F งานก่อสร้างสะพานและท่อเหลี่ยม	=	

ปรับราคาค่าก่อสร้างเพียง	หนึ่งล้านสามแสนสี่หมื่นสองพันบาทถ้วน	1,342,000.00
--------------------------	--------------------------------------	--------------

ประมาณราคาโดย

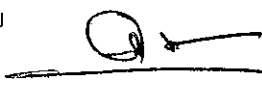
 (นายชาติร์ รัตนมิชชัย)
 นายช่างโยธา

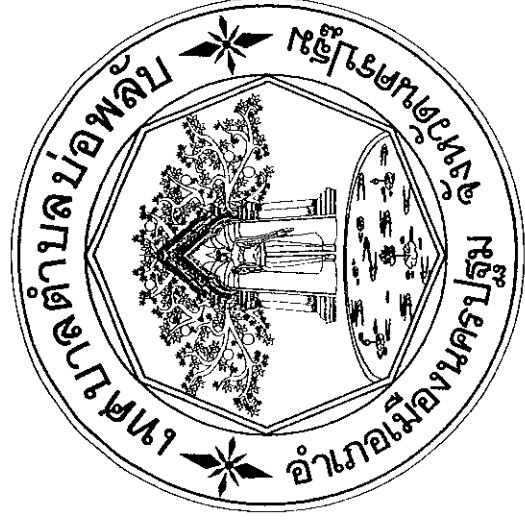
ตรวจสอบโดย

 (นายโสพร เอียนเจริญ)
 ผู้อำนวยการกองช่าง



แบบก่อสร้างถนน คสล.พร้อมวางท่อ คสล.ขนาด 0.60 เมตร
ซอยโรงงานเฟอร์นิเจอร์ หมู่ที่ 8 ตำบลบ่อพลับ

ใช้สำหรับประกอบการพิจารณาสร้างงบประมาณรายจ่ายประจำปี 2567

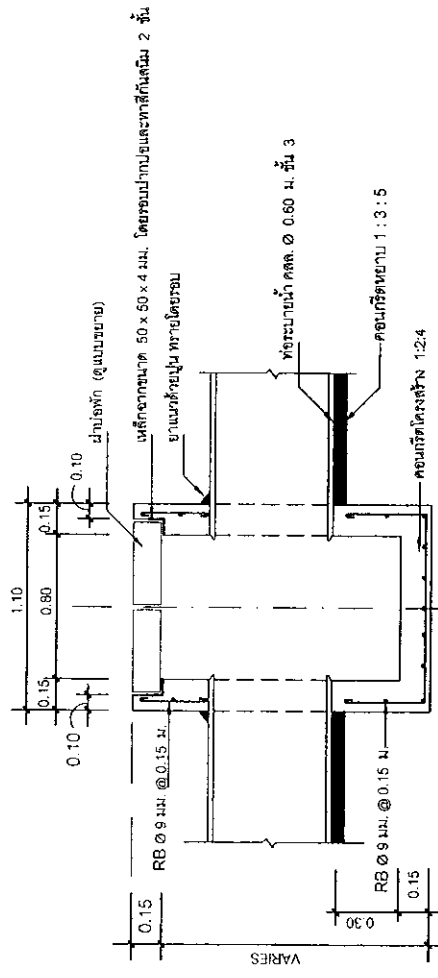
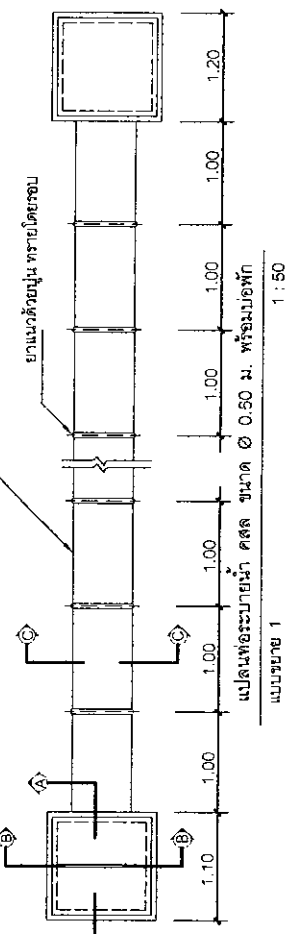
ท่อระบายน้ำ คสล. Ø 0.60 ม. ชั้น 3



รูปตัด ๕ - ๕

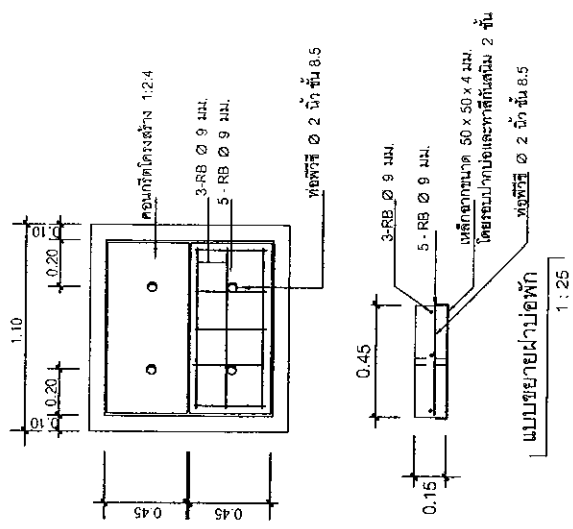

แบบขยายคานาบ่อพัก

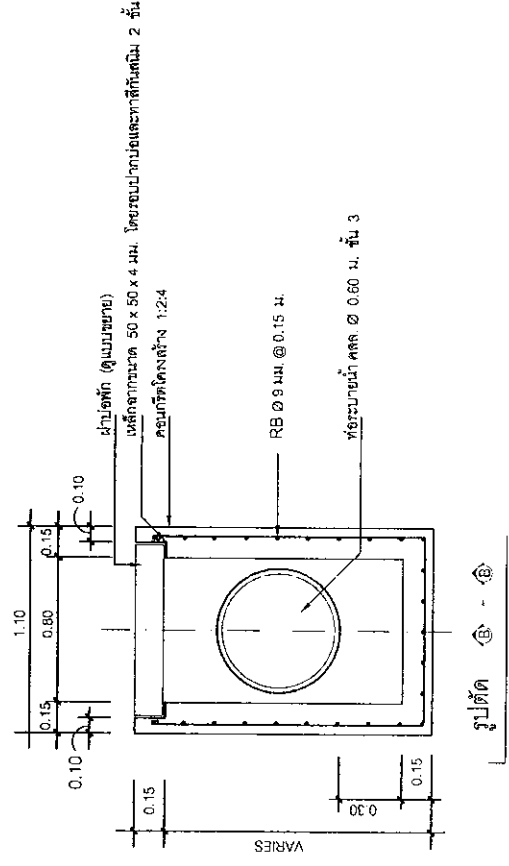

รูปตัด ๕ - ๕

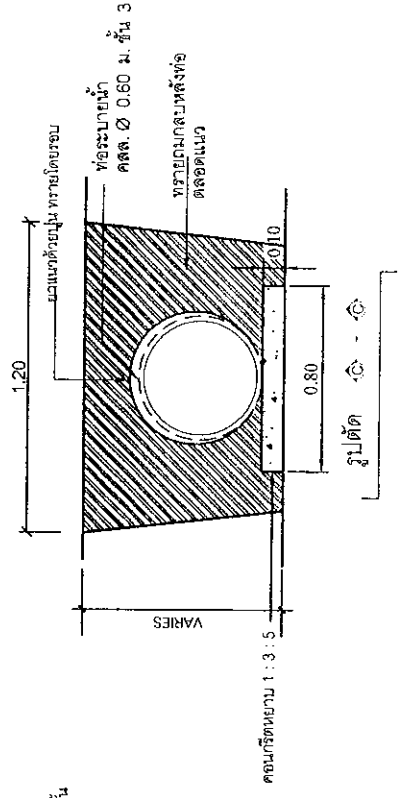

คอนกรีตหนา 1:3:5

แบบสรุปประมาณราคาค่าก่อสร้างงานก่อสร้างทาง สะพาน และท่อเหลี่ยม

ชื่อโครงการจ้างเหมา วางท่อระบายน้ำคอนกรีตเสริมเหล็กพร้อมบ่อพัก จากม.กัญญาค-ถนนเลียบบคลองร.1ซ้ายเจดีย์บูชา หมู่ที่ 6
 สถานที่ก่อสร้าง หมู่ที่ 6 ต.บ่อพลับ อ.เมืองฯ จ.นครปฐม
 หน่วยงานเจ้าของโครงการ เทศบาลตำบลบ่อพลับ อ.เมืองฯ จ.นครปฐม
 แบบเลขที่

คำนวณราคากลางเมื่อวันที่ กรกฎาคม 2566

ลำดับ	รายการ	หน่วย	ปริมาณงาน	ราคาต่อหน่วย	ราคาทุน (บาท)	Factor F	ราคาต่อหน่วย x FF	ราคากลาง
1	งานวางท่อระบายน้ำ ค.ส.ล. Ø 0.60 ม.							
	1.1 งานดินขุด	ลบ.ม.	210.00	51.08	10,726.80	1.3624	14,614.19	14,614.19
	1.2 งานทรายหยาบรองพื้น	ลบ.ม.	12.37	649.45	8,033.69	1.3624	10,945.09	10,945.09
	1.3 งานคอนกรีตหยาบ 1:3:5	ลบ.ม.	24.75	2,195.45	54,337.38	1.3624	74,029.24	74,029.24
	1.4 งานท่อระบายน้ำ ค.ส.ล. Ø 0.60 ม. มอก.ชั้น 3	ท่อน	225.00	946.01	212,852.25	1.3624	289,989.90	289,989.90
	1.5 งานบ่อพักท่อระบายน้ำ ค.ส.ล. Ø 0.60 ม	บ่อ	22.00	9,024.03	198,528.66	1.3624	270,475.44	270,475.44
	1.6 งานฝาบ่อพัก ค.ส.ล.	ฝา	22.00	2,774.54	61,039.88	1.3624	83,160.73	83,160.73
	1.7 งานทรายถม	ลบ.ม.	140.00	392.51	54,951.40	1.3624	74,865.78	74,865.78
2	งานผิวทางคอนกรีต							
	2.1 งานผิวทางคอนกรีต	ตร.ม.	247.50	403.00	99,742.50	1.3624	135,889.18	135,889.18
	2.2 งานทรายหยาบรองใต้ผิวคอนกรีต	ลบ.ม.	12.30	649.45	7,988.23	1.3624	10,883.16	10,883.16
3	งานลงหินคลุก							
	3.1 หินคลุก	ลบ.ม.	37.12	656.12	24,355.17	1.3624	33,181.48	33,181.48
					732,555.96		TOTAL	998,034.19

ผลรวมค่างานต้นทุนงานก่อสร้างทาง	=	998,034.19
ผลรวมค่างานต้นทุนงานก่อสร้างสะพานและท่อเหลี่ยม	=	
ค่า FACTOR F งานก่อสร้างทาง	=	1.3624
ค่า FACTOR F งานก่อสร้างสะพานและท่อเหลี่ยม	=	

ปรับราคาค่าก่อสร้างเพียง	เก้าแสนเก้าหมื่นแปดพันบาทถ้วน	998,000.00
--------------------------	-------------------------------	------------

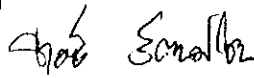
ประมาณราคาโดย

 (นายชาติรี รัตนมีโชคชัย)
 นายช่างโยธา

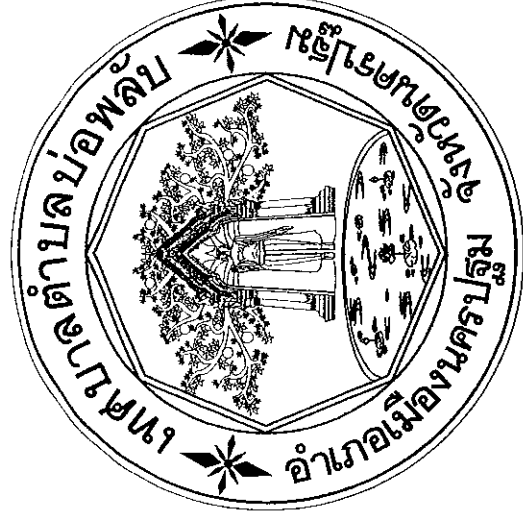
ตรวจสอบโดย

 (นายโสพร เอียนเจริญ)
 ผู้อำนวยการกองช่าง

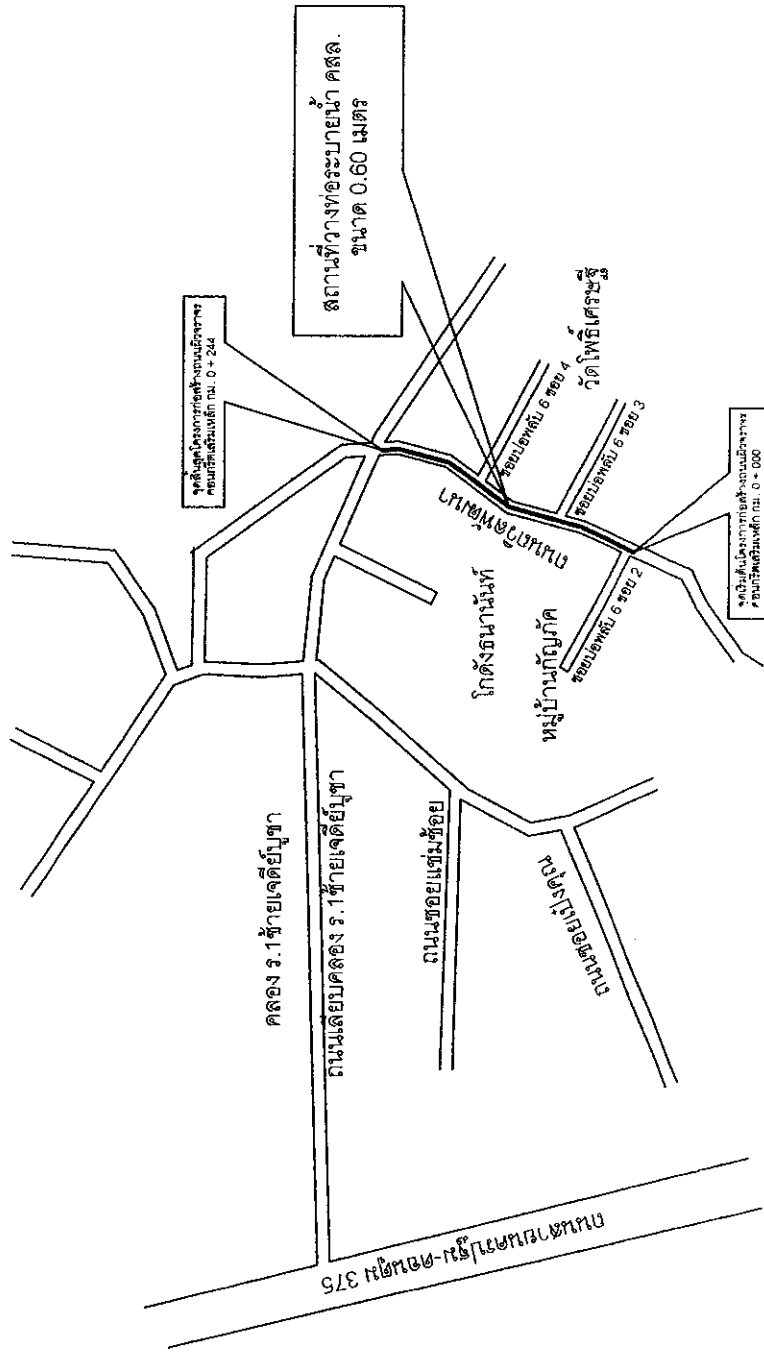
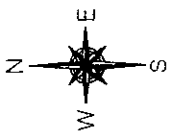

แบบวางต่อระบายน้ํา คสล.จากหมู่บ้านกัญญ์กัต - ถนนเลียบบคลอง ร.1 ซ้ายเจดีย์บูชา
หมู่ที่ 6 ตำบลบ่อพลับ

ไว้สำหรับประกอบการพิจารณาสร้างงบประมาณรายจ่ายประจำปี 2567



แผนที่สังเขป

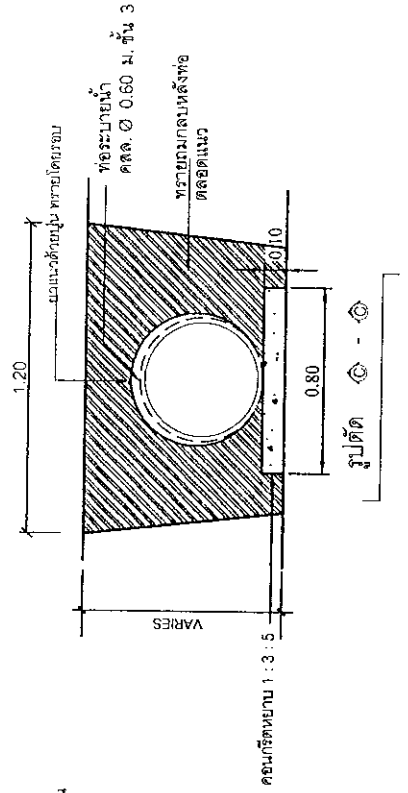
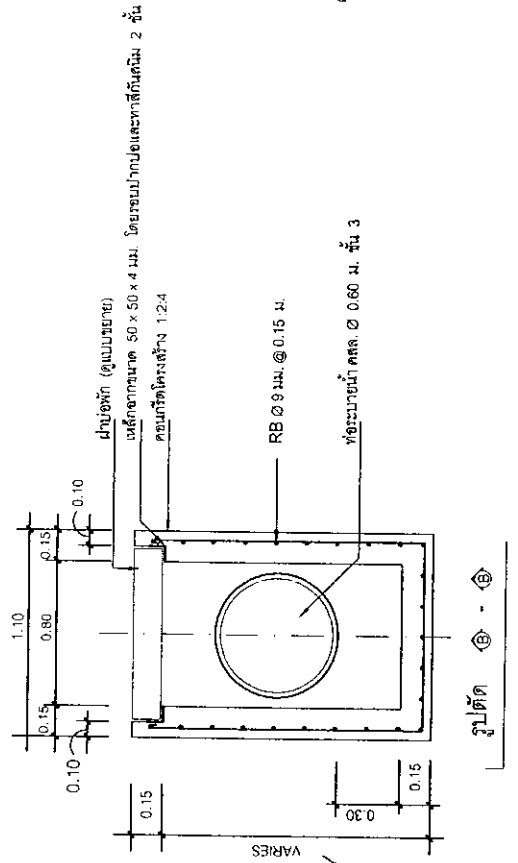
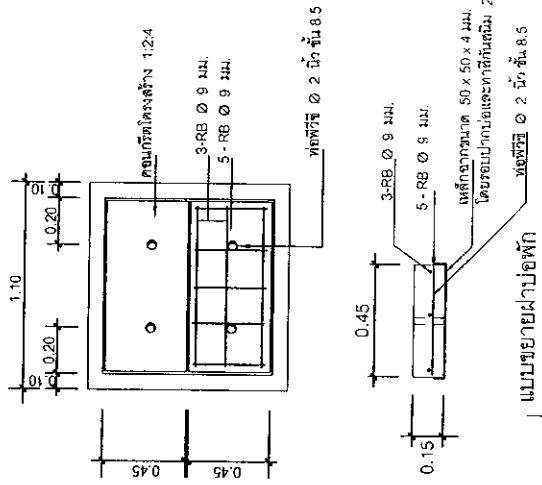
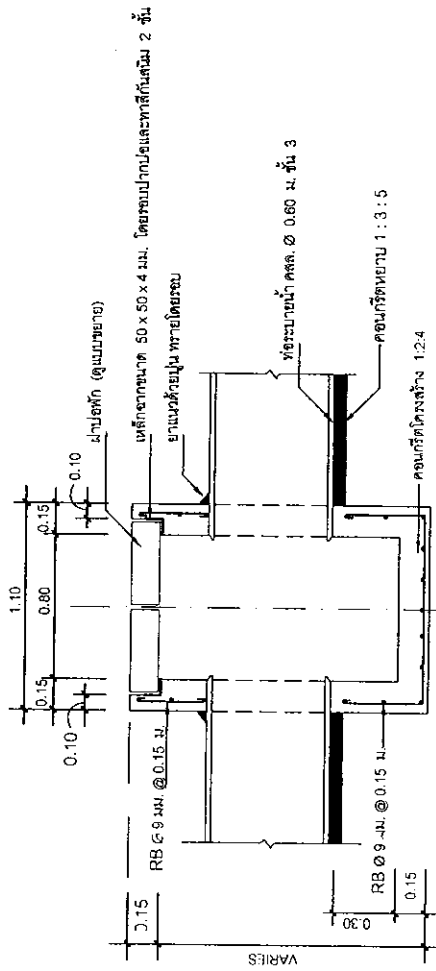
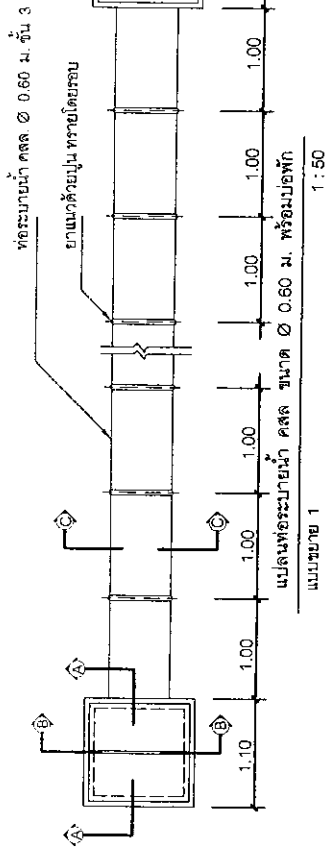

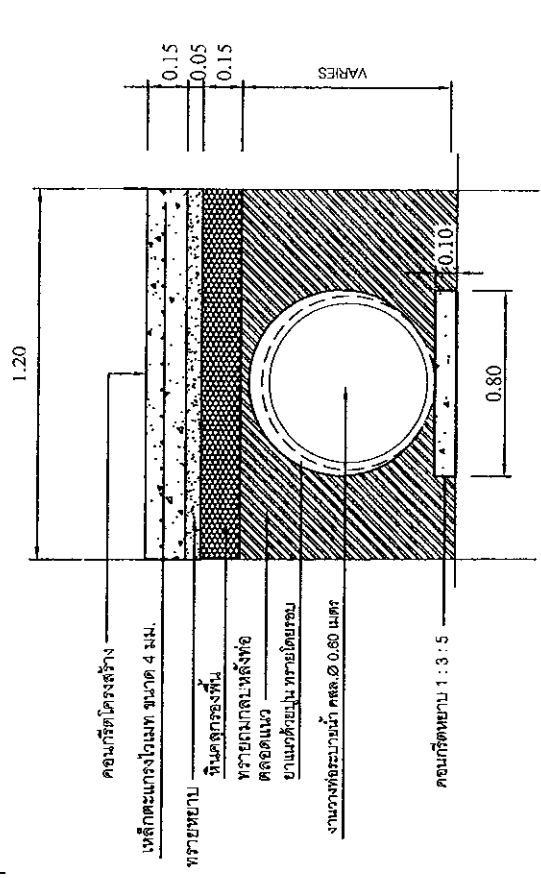
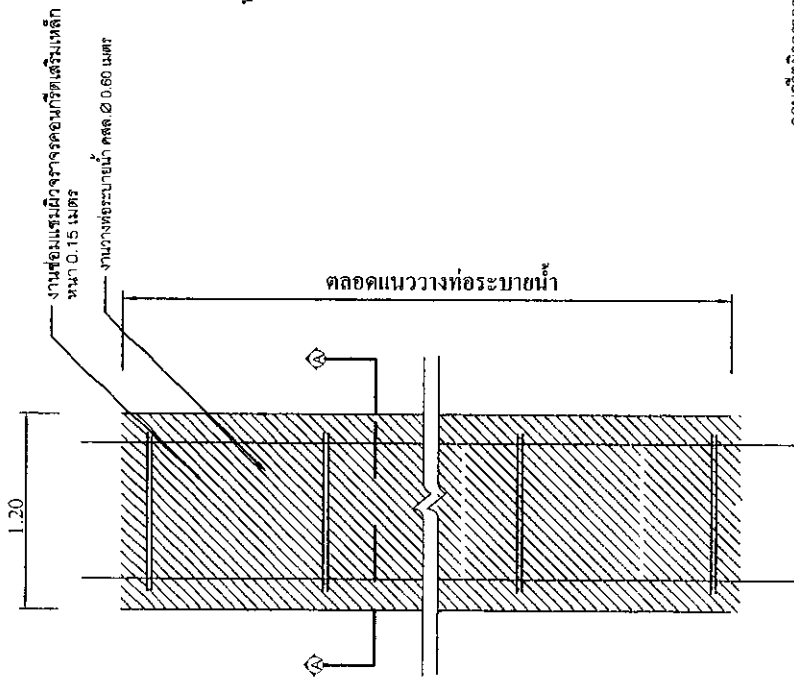

รูปตัด A - A

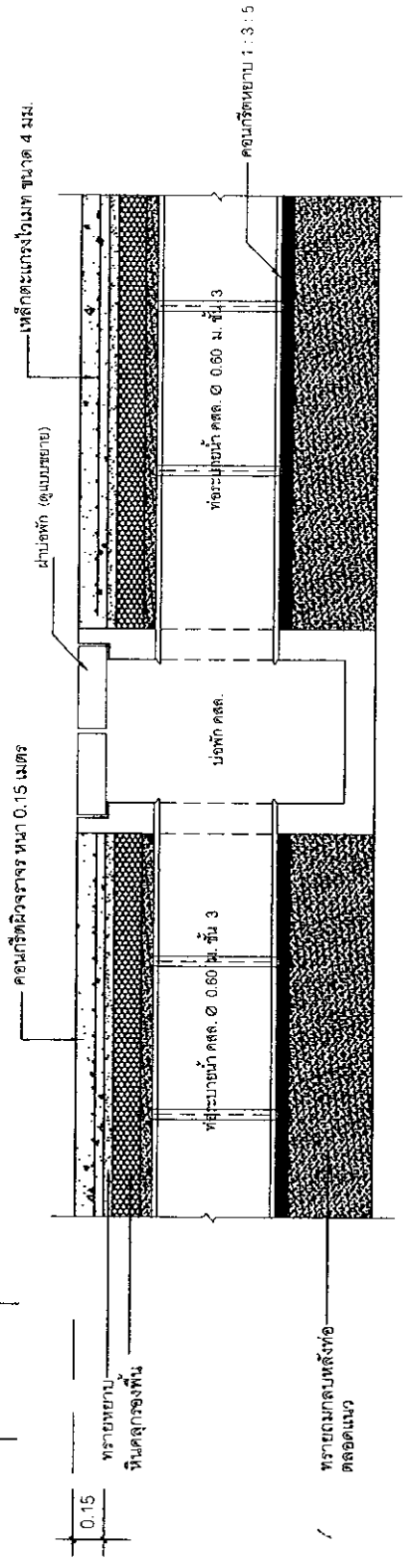

แบบขยายซ่อมแซมผิวจราจร

แบบสรุปประมาณราคาค่าก่อสร้างงานก่อสร้างทาง สะพาน และท่อเหลี่ยม
 ชื่อโครงการจ้างเหมา วางท่อระบายน้ำคอนกรีตเสริมเหล็กพร้อมบ่อพักถนนไผ่ล้นช้าง จำนวน 3 จุด หมู่ที่ 8
 สถานที่ก่อสร้าง หมู่ที่ 8 ต.บ่อพลับ อ.เมืองฯ จ.นครปฐม
 หน่วยงานเจ้าของโครงการ เทศบาลตำบลบ่อพลับ อ.เมืองฯ จ.นครปฐม
 แบบเลขที่

คำนวณราคากลางเมื่อวันที่ กรกฎาคม 2566

ลำดับ	รายการ	หน่วย	ปริมาณ งาน	ราคา ต่อหน่วย	ราคาทุน (บาท)	Factor F	ราคาต่อหน่วย x FF	ราคากลาง
1	งานวางท่อระบายน้ำ ค.ส.ล. Ø 0.60 ม.							
	1.1 งานดินซุด	ลบ.ม.	55.00	51.08	2,809.40	1.3624	3,827.52	3,827.52
	1.2 งานทรายหยาบรองพื้น	ลบ.ม.	1.65	649.45	1,071.59	1.3624	1,459.93	1,459.93
	1.3 งานคอนกรีตหยาบ 1:3:5	ลบ.ม.	5.00	2,195.45	10,977.25	1.3624	14,955.40	14,955.40
	1.4 งานท่อระบายน้ำ ค.ส.ล. Ø 0.60 ม. มอก.ชั้น 3	ท่อน	30.00	946.01	28,380.30	1.3624	38,665.32	38,665.32
	1.5 งานบ่อพักท่อระบายน้ำ ค.ส.ล. Ø 0.60 ม	บ่อ	3.00	9,024.03	27,072.09	1.3624	36,883.01	36,883.01
	1.6 งานฝาบ่อพัก ค.ส.ล.	ฝา	3.00	2,774.54	8,323.62	1.3624	11,340.09	11,340.09
	1.7 งานทรายถม	ลบ.ม.	30.00	392.51	11,775.30	1.3624	16,042.66	16,042.66
2	งานผิวทางคอนกรีต							
	2.1 งานผิวทางคอนกรีต	ตร.ม.	33.00	403.00	13,299.00	1.3624	18,118.55	18,118.55
	2.2 งานทรายหยาบรองใต้ผิวคอนกรีต	ลบ.ม.	3.50	649.45	2,273.07	1.3624	3,096.83	3,096.83
3	งานลงหินคลุก							
	3.1 หินคลุก	ลบ.ม.	6.60	656.12	4,330.39	1.3624	5,899.72	5,899.72
					110,312.01		TOTAL	150,289.03

ผลรวมค่างานต้นทุนงานก่อสร้างทาง	=	150,289.03
ผลรวมค่างานต้นทุนงานก่อสร้างสะพานและท่อเหลี่ยม	=	
ค่า FACTOR F งานก่อสร้างทาง	=	1.3624
ค่า FACTOR F งานก่อสร้างสะพานและท่อเหลี่ยม	=	

ปรับราคาค่าก่อสร้างเพียง	หนึ่งแสนห้าหมื่นสองร้อยบาทถ้วน	150,200.00
--------------------------	--------------------------------	------------

ประมาณราคาโดย

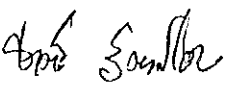
 (นายชาติรี รัตน์มิโชคชัย)
 นายช่างโยธา

ตรวจสอบโดย

 (นายโสพร เอี่ยมเจริญ)
 ผู้อำนวยการกองช่าง

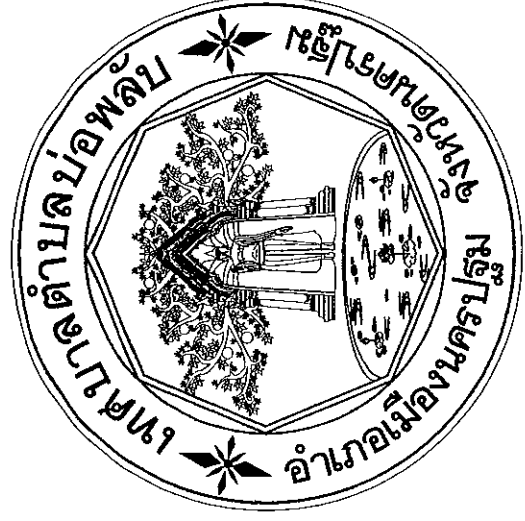

แบบวางท่าระเบียบนำ คสล.ลดถนนไม้ลินซ้าง จำนวน 3 จุด
หมู่ที่ 8 ตำบลบ่อพลับ

ใช้สำหรับประกอบการพิจารณาสร้างงบประมาณรายจ่ายประจำปี 2567

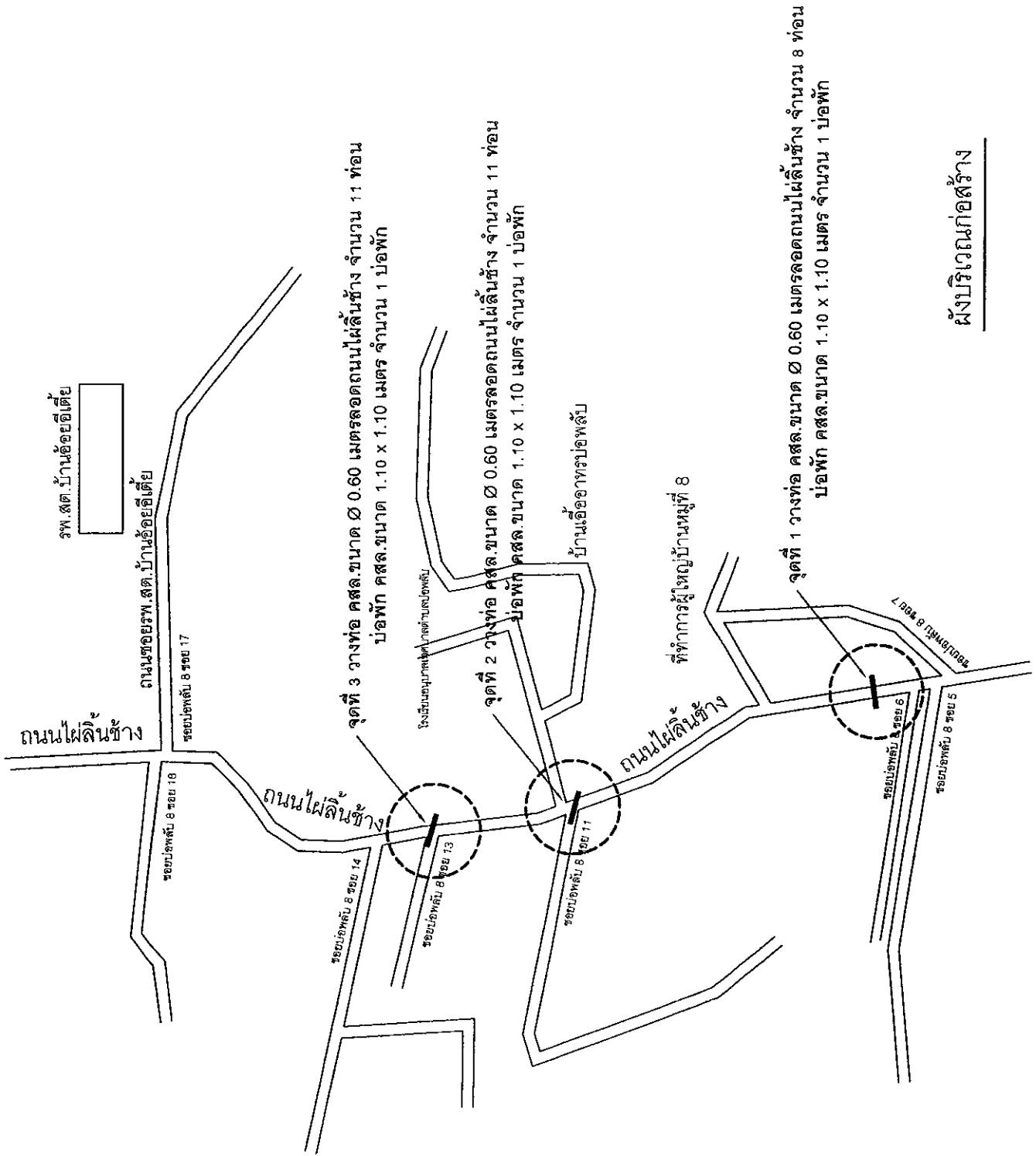
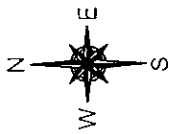

ผังบริเวณก่อสร้าง

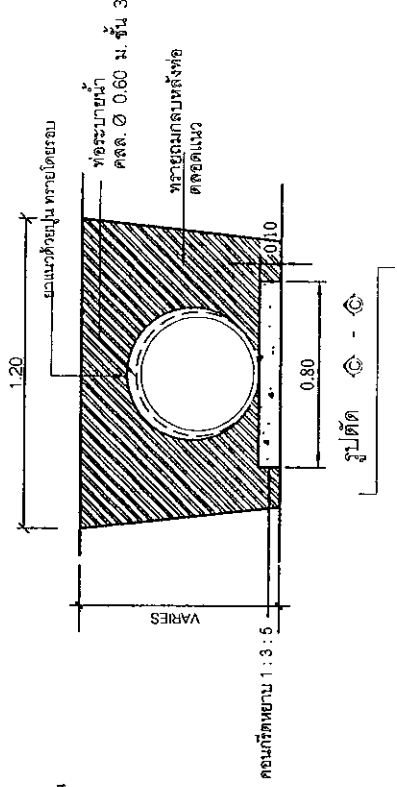
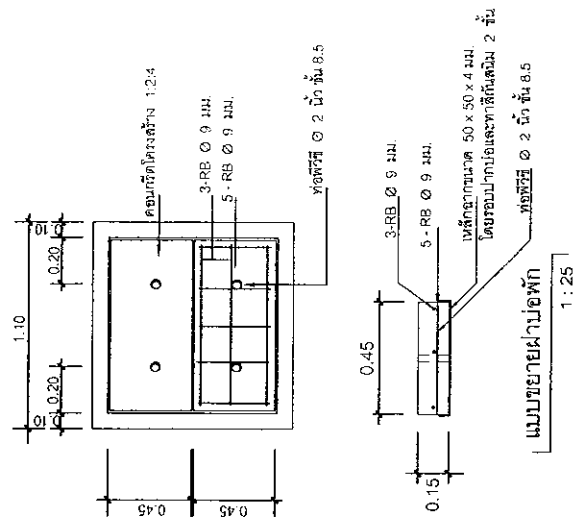
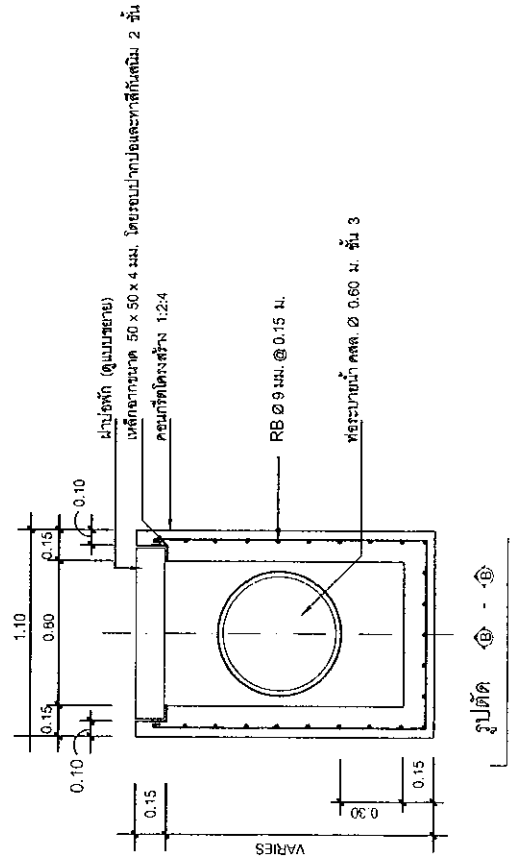
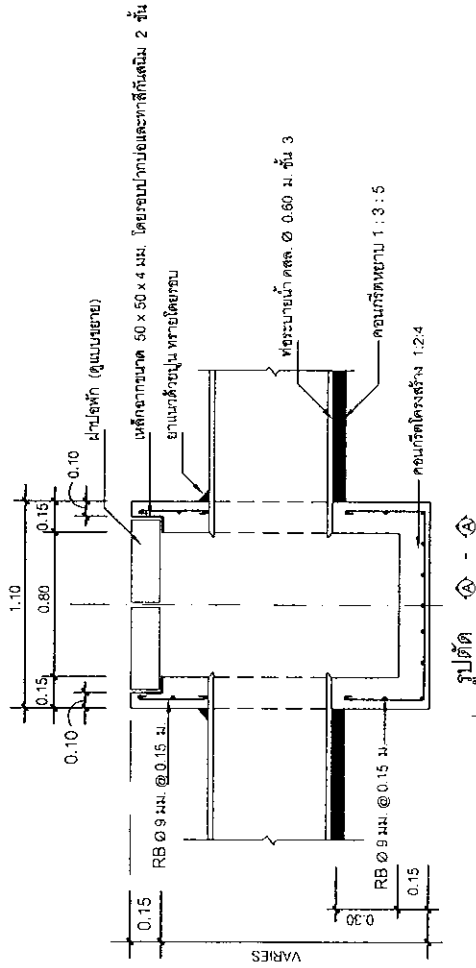
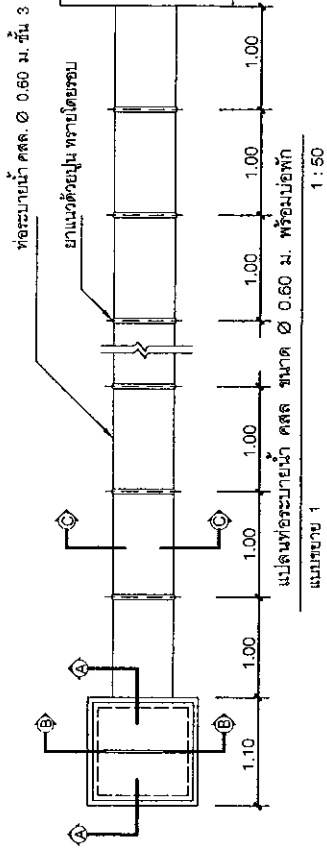

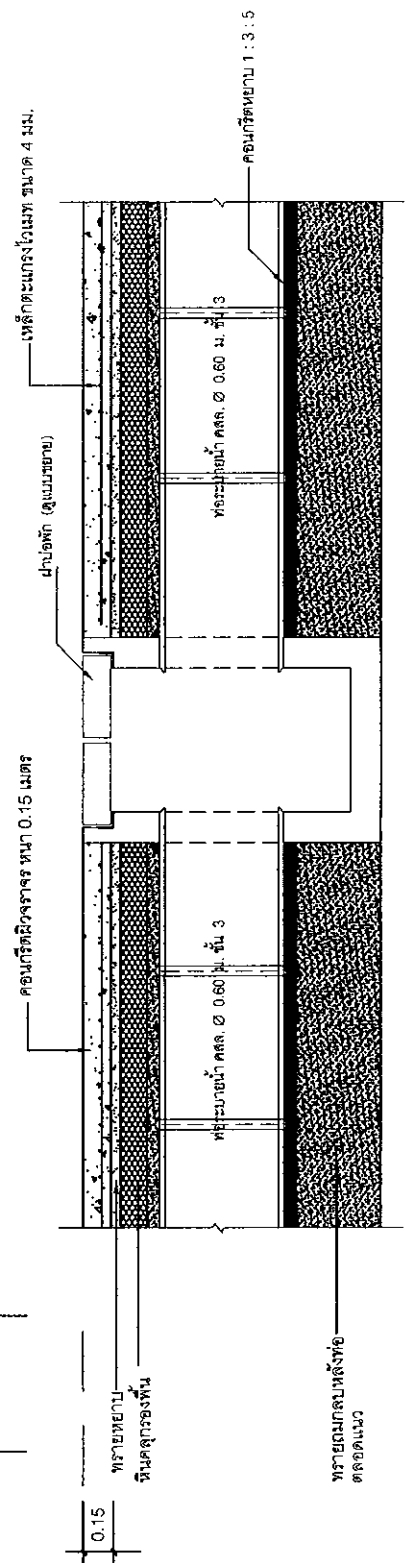
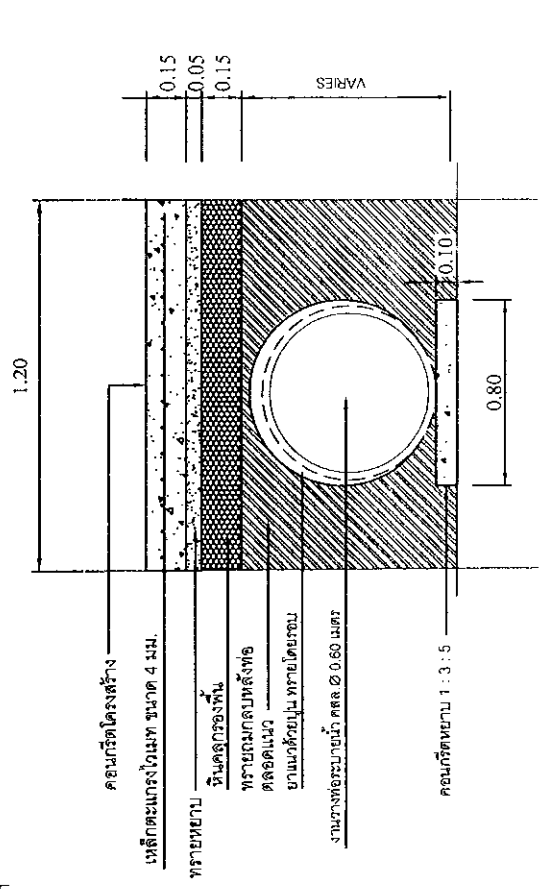
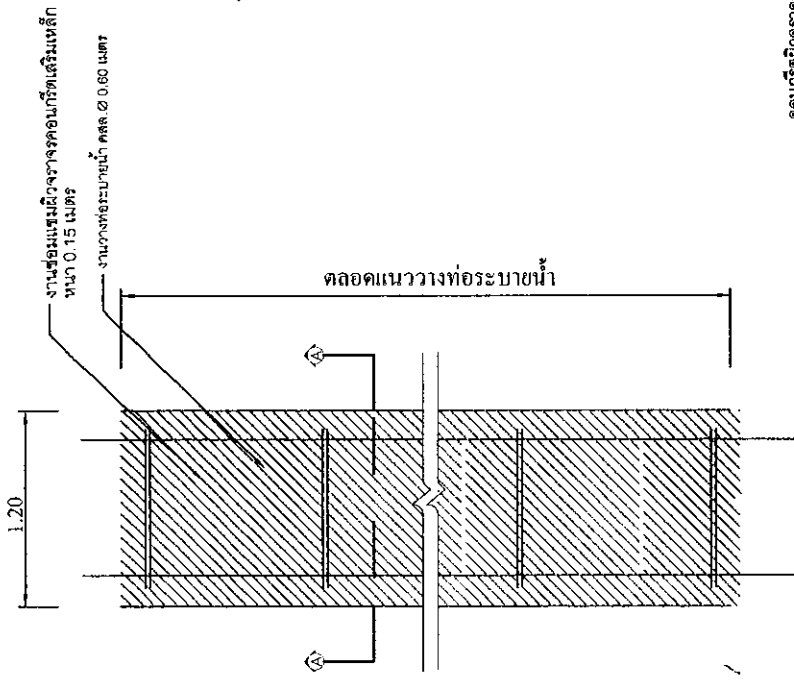

แบบขยายซ่อมแซมผิวจราจร

แบบสรุปผลประมาณราคาค่าก่อสร้าง

กลุ่มงาน/งาน งานก่อสร้างอาคาร งานเจาะบ่อน้ำบาดล

ชื่อโครงการ/งานก่อสร้าง โครงการขุดเจาะบ่อน้ำบาดล ความลึกไม่น้อยกว่า 220 เมตร หรือจนกว่าจะเจอหน้าดิน

โดยใช้ท่อเหล็กกรุบ่อตามมาตรฐาน มอก.277-2532ประเภท 4 Ø 6 นิ้ว ตามแบบของ ทต.บ่อพลับ

สถานที่ก่อสร้าง บริเวณ ขอยป่าทุเรียน หมู่ที่ 7 (ขอย4/8) ตำบลบ่อพลับ อำเภอเมือง จังหวัดนครปฐม

หน่วยงานออกแบบแปลนและรายการ กองช่าง เทศบาลตำบลบ่อพลับ

ประมาณราคาตามแบบ ปร.4 ปร.5 ที่แนบ จำนวน 3 แผ่น

ประมาณราคาเมื่อ วันที่ เดือน กรกฎาคม พ.ศ.

ลำดับที่	รายการ	ค่าวัสดุและ ค่าแรงงานรวม เป็นเงิน (บาท)	Factor F	ค่าก่อสร้างทั้งหมด รวมเป็นเงิน (บาท)	หมายเหตุ
1	งานติดตั้งเครื่องสูบน้ำ ท่อสูบน้ำ อุปกรณ์				ประมาณราคาตาม
	ปากบ่อและประสานท่อเข้าห้องถึง งานที่1-3	55,538.99	1.3074	72,611.67	หลักเกณฑ์การ
2	งานตรวจสอบชั้นน้ำบาดาล(E -Logger)	3,810.00	-	3,810.00	ประมาณราคาตาม
3	ประเภทงานไม่พิจารณาปรับราคา	811,300.00	-	811,300.00	ของกรมบัญชีกลาง
4	งานป้ายประชาสัมพันธ์โครงการ				
	เงื่อนไข				
	เงินล่วงหน้าจ่าย 0.00%	-	-	-	
	เงินประกันผลงานหัก 0.00%	-	-	-	
	ดอกเบี้ยเงินกู้ 7.00%	-	-	-	
	ภาษีมูลค่าเพิ่ม 7.00%	-	-	-	
สรุป	รวมค่าก่อสร้างเป็นเงินทั้งสิ้น			887,721.67	
	ปรับลดตามงบประมาณเป็นเงิน			887,700.00	
ตัวอักษร (แปดแสนแปดหมื่นเจ็ดพันเจ็ดร้อยบาทถ้วน)					
ขนาดพื้นที่ - ตารางเมตร		กำหนดยื่นราคา		วัน	
เฉลี่ยราคาประมาณ - บาท / ตารางเมตร		กำหนดงานแล้วเสร็จ		วัน	

ประมาณราคาโดย (ลงชื่อ).....



ตรวจสอบโดย (ลงชื่อ).....

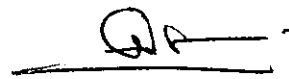

(นายนิววัฒน์ จุ้ยศรีแก้ว)
เจ้าพนักงานประปา

(นายโสพร เอียนเจริญ)
ผู้อำนวยการกองช่าง

ประมาณราคาก่อสร้าง โครงการชุดเจาะบ่อบาดาล ความลึกไม่น้อยกว่า 220 เมตร หรือจนกว่าจะเจอน้ำใต้ โดยใช้เพื่อเก็บกักน้ำตามมาตรฐาน มอก.277-2532ประเภท 4 ๑ 6 นี้ ตามแบบของ ทต.บร.กส.

สถานที่ก่อสร้าง บริเวณ ซอยปทุมเรณู หมู่ที่ 7 (ซอย4/8) ตำบลบ่อพลับ อำเภอเมือง จังหวัดนครปฐม

แบบเลขที่ / 2566 รายการเลขที่

ฝ่ายประมาณการ กองช่าง สำนักงานเทศบาลตำบลบ่อพลับ

ประมาณราคาโดย

เมื่อวันที่ เดือน กรกฎาคม พ.ศ. 2566

ลำดับที่	รายการ	จำนวน	หน่วย	ค่าวัสดุ		ค่าแรง		ค่าวัสดุและค่าแรงงาน (บาท)	หมายเหตุ
				ราคาต่อหน่วย (บาท)	จำนวนเงิน (บาท)	ราคาต่อหน่วย (บาท)	จำนวนเงิน (บาท)		
1.	งานเครื่องสูบน้ำแบบมอเตอร์ไฟฟ้าและท่อสูบน้ำ								
	1.1 งานติดตั้งเครื่องสูบน้ำไฟฟ้าแบบมอเตอร์จุ่มน้ำ (Submersible pump) ขนาด 7.5 แรงม้า ชนิด3 เฟส	1.00	งาน	-	-	8,000.00	8,000.00	8,000.00	ราคาท้องถิ่น
	1.2 สายไฟฟ้า vct ขนาด 3 x 6 ตร.มม. 750 โวลท์ ยาว 100 เมตร	1.00	ม้วน	12,266.25	-	-	-	12,266.25	ราคาพาณิชย์ กทม.
	1.3 ท่อเหล็กอานสังกะสี (คานน้ำเงิน) Ø 2 นิ้ว	12.00	ท่อน	1,211.58	-	-	-	14,538.96	ราคาพาณิชย์ กทม.
	1.4 ข้อต่อตรงเหล็กอานสังกะสี Ø 2 นิ้ว	12.00	อัน	65.41	-	-	-	784.92	ราคาพาณิชย์ กทม.
	1.5 ท่อแอสเบสตอสังกะสี Ø 2 นิ้ว ยาว 1.00 เมตร (เกลียวหัวท้าย)	1.00	ท่อน	1,200.00	-	-	-	1,200.00	ราคาท้องถิ่น
	รวมราคา ค่าแรง+ค่าวัสดุ งานที่ 1							36,790.13	
2.	งานติดตั้งชุดอุปกรณ์ปากบ่อบาดาล								
	2.1 คอนกรีต 1:2:4	0.15	ลบ.ม.	2,046.00	306.90	398.00	59.70	366.60	ราคาท้องถิ่น
	2.2 ตะแกรงเหล็กเมฆ	1.00	ตร.ม.	24.30	24.30	-	-	24.30	ราคาท้องถิ่น
	2.3 ข้อต่อสามทางเหล็ก 90 องศา 2 นิ้ว	1.00	ชุด	154.38	154.38	-	-	154.38	ราคาพาณิชย์ กทม.
	2.4 ยูเนียน (GS) dia 2 นิ้ว	1.00	ตัว	240.00	240.00	-	-	240.00	ราคาท้องถิ่น
	2.5 วาล์วกันกลับทองเหลือง ขนาด Ø 2 นิ้ว	1.00	ตัว	850.00	850.00	100.00	100.00	950.00	ราคาท้องถิ่น
	2.5 นิปปเป็ด (GS) dia 2 นิ้ว	7.00	ตัว	80.00	560.00	-	-	560.00	ราคาท้องถิ่น
	2.7 บอลลิ์วาล์วทองเหลือง ขนาด Ø 2 นิ้ว	2.00	ตัว	690.00	1,380.00	100.00	200.00	1,680.00	ราคาท้องถิ่น
	2.8 ข้อต่อเหล็ก 90 องศา ขนาด Ø 2 นิ้ว	2.00	ตัว	86.79	173.58	-	-	173.58	ราคาพาณิชย์ กทม.
	2.9 มาตรฐานน้ำกระบบแม่เหล็ก 2 ชั้น ขนาด Ø 2 นิ้ว	1.00	ชุด	10,000.00	10,000.00	100.00	100.00	10,100.00	ราคาท้องถิ่น
	2.10 ฟลิตปากบ่อ Ø 6 นิ้ว ลด Ø 2 นิ้ว (สแตนเลส)	1.00	อัน	1,300.00	1,300.00	200.00	200.00	1,500.00	ราคาท้องถิ่น
	รวมราคา ค่าแรง+ค่าวัสดุ งานที่ 2							15,748.86	

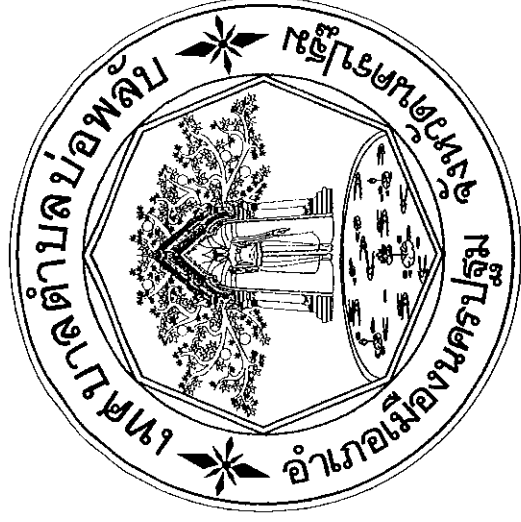

แบบ ขุดเจาะบ่อบาดาล บริเวณชอยบ่อพลับ 7 ซอย 4/8(นางทุเรียน)
หมู่ที่ 7 ตำบลบ่อพลับ

ใช้สำหรับประกอบการพิจารณาจ่ายประจำปี 2567



ทีศเทคโน

แผนที่จุดเจาะบ่อน้ำบาดาล
หมู่ที่ 7 ต.บ่อพลับ

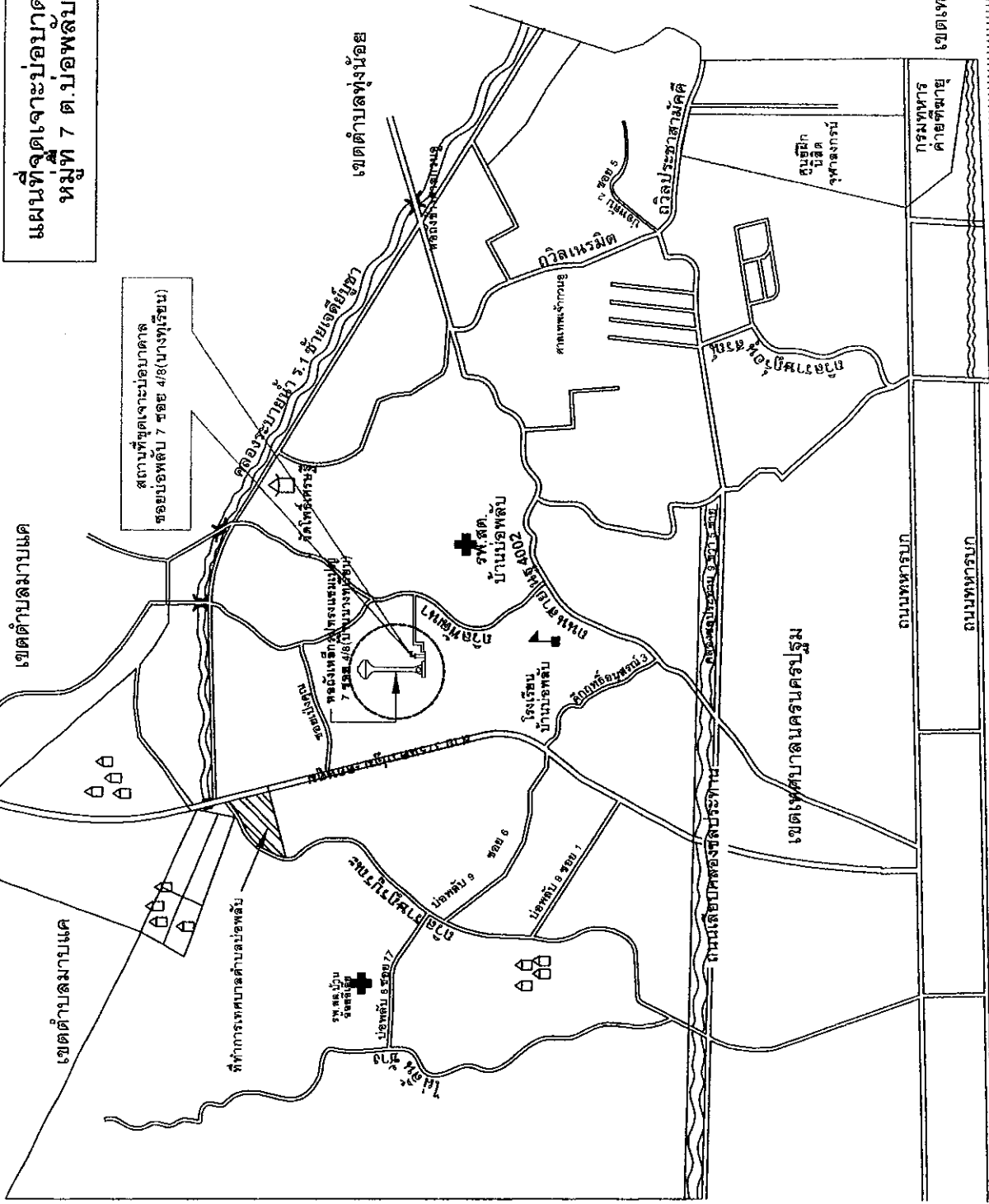

เขตตำบลนครปฐม

สัญลักษณ์ บ่อบาดาล

เขตเทศบาลตำบลนครปฐม

ทางรถไฟสายที่ ๓

รายการประกอบแบบ

1. ผู้รับจ้างจะต้องจัดหาแรงงาน วัสดุ เครื่องมือ เครื่องใช้ในการเจาะบ่อน้ำบาดาลให้ถูกต้องตามที่กำหนดในแบบบูรณาการก่อสร้าง
2. ผู้รับจ้างจะต้องปฏิบัติตามข้อกำหนดของผู้นับจ้างทุกประการ หากภาวการณ์ใดที่ผิดหรือเกิดขึ้นในปริมาณมากและคุณภาพ ผู้รับจ้างจะต้องรับผิดชอบเองทั้งสิ้น โดยจะเรียกหรือค่าใช้จ่ายค่าสัมฤทธิ์
3. วัสดุอุปกรณ์ที่มีขนาดติดตั้งเป็นของใหม่ ไม่เคยผ่านการใช้งานมาก่อน และหากวัสดุอุปกรณ์ใดที่มีมาตรฐานอุตสาหกรรม (มอก.) กำกับไว้ ผู้รับจ้างจะต้องส่งมอบหลักฐานอุตสาหกรรม (มอก.) ของรายการวัสดุให้แก่ผู้ควบคุมงานและคณะกรรมการตรวจสอบวัสดุอุปกรณ์ การนำวัสดุมาใช้ในการก่อสร้างจะต้องเป็นของดีที่ได้มาตรฐานและมีคุณภาพดี การนำวัสดุมาใช้ในการก่อสร้างจะต้องเป็นของดีที่ได้มาตรฐานและมีคุณภาพดี การนำวัสดุมาใช้ในการก่อสร้างจะต้องเป็นของดีที่ได้มาตรฐานและมีคุณภาพดี
4. หากสิ่งใดได้ระบุไว้ในแบบและรายการ แต่จำเป็นต้องทำให้งานลุล่วง ตามหลักวิชาการและหลักวิศวกรรม ผู้รับจ้างจำเป็นต้องจ่ายเป็นค่าความเสียหายของผู้นับจ้างเป็นไปด้วยความซื่อสัตย์ หรือตรงต่อแล้วไม่พร้อมที่จะดำเนินการให้ป็นไปตามที่กำหนด ยังจะก่อให้เกิดความเสียหายต่อทางราชการได้
6. ความลึกของบ่อน้ำบาดาล ต้องไม่น้อยกว่า 170 เมตร และไม่เกิน 200 เมตร และต้องเป็นไปตามใบอนุญาตเจาะบ่อน้ำบาดาล ผู้รับจ้างจะต้องทำการหยั่งระดับหลุมเจาะ (Well Logging) และรายงานผลการทดสอบให้ผู้ควบคุมงานและคณะกรรมการตรวจสอบพิจารณา
7. ผู้รับจ้างจะจ่ายเป็นค่าความเสียหายของบ่อน้ำบาดาล
8. การบันทึกชั้นน้ำเป็นหน้าที่ของผู้รับจ้าง ซึ่งต้องวัดระดับสภาพชั้นน้ำ โดยอ้างอิงผลการหยั่งระดับหลุมเจาะ (Well Logging) เป็นหลัก
9. เมื่อผู้รับจ้างจะเริ่มต้นงานติดตั้งเครื่องสูบน้ำ จะต้องส่งมอบข้อมูลเบื้องต้นให้ผู้ควบคุมงานทราบ เพื่อตรวจสอบความลึกของ ชั้นดิน ความยาวท่อที่จะใช้ ให้เป็นไปตามที่แบบบูรณาการที่กำหนดไว้
10. ท่อกรองน้ำ เป็นแบบเจาะช่อง ชนิดและมาตรฐานเดียวกับท่อกรองน้ำ ยาวตลอดความหนาของชั้นที่ได้นำ
11. การพัฒนาตามวิธีการพัฒนาบ่อน้ำบาดาลวิธีหนึ่งหรือหลายวิธี ผู้รับจ้างจะต้องทำการพัฒนาบ่อน้ำบาดาล จนมีประโยชน์และไม่มีพาราด็อกซ์
12. ผู้รับจ้างต้องทำการสูบทดสอบปริมาณน้ำ หลังจากพัฒนาบ่อน้ำบาดาลจนมีเสถียรแล้วเท่านั้น และปล่อยให้ชั้นดินที่ติดตั้งระดับเดิม
13. การทดสอบปริมาณน้ำโดยใช้เครื่องสูบน้ำแบบ Submersible pump หรือ Turbine Pump ระยะเวลาในการสูบทดสอบต้องไม่น้อยกว่า 6 ชั่วโมง หรือระดับน้ำคงที่และอยู่ในไม่น้อยกว่า 3 ชั่วโมง
14. การสูบทดสอบปริมาณน้ำ ผู้รับจ้างจะต้องเป็นผู้จัดหาเครื่องมือในการทดสอบ และรายงานผลการทดสอบตามแบบที่ผู้รับจ้างกำหนด
15. ผู้รับจ้างจะต้องแจ้งผู้ควบคุมงานทราบ เพื่อจัดเก็บตัวอย่างน้ำ จากบ่อน้ำบาดาลที่ชุดเจาะ ส่งวิเคราะห์คุณภาพน้ำ โดยผู้ทำการวิเคราะห์คุณภาพน้ำ จะต้องเป็นหน่วยงานของรัฐ หรือสถาบันที่เชื่อถือได้ โดยผู้รับจ้างเป็นผู้ออกค่าใช้จ่ายในการวิเคราะห์คุณภาพน้ำ ซึ่งคุณภาพน้ำที่ได้ จะต้องเป็นไปตามมาตรฐานน้ำเพื่อใช้ในการอุปโภคบริโภค
16. การรายงานผลการเจาะบ่อน้ำบาดาลและผลการสูบทดสอบให้ผู้รับจ้างทราบ
- 16.1. ผู้รับจ้างจะต้องรวบรวมข้อมูลและจัดทำรายงานผลการปฏิบัติงานตามแบบฟอร์มที่ได้รับจากผู้รับจ้าง ผู้ควบคุมงานและคณะกรรมการตรวจสอบวัสดุอุปกรณ์ได้ตลอดเวลา
- 16.2. ผู้รับจ้างจะต้องดำเนินการยื่นข้อมูลสูบทดสอบให้ผู้รับจ้างทราบ ต่อสำนักงานทรัพยากรธรรมชาติและสิ่งแวดล้อมจังหวัด นครปฐม ตามแบบฟอร์มที่หน่วยงานผู้ออกใบอนุญาตใช้น้ำบาดาลกำหนด เมื่อได้รับใบอนุญาตใช้น้ำบาดาลแล้ว
- 16.3. สิ่งที่ผู้รับจ้างจะต้องส่งมอบก่อนการส่งมอบงาน มีดังนี้
 - รายงานการเจาะ (Drilling Report หรือ Well Record) ตามแบบ บบ.3
 - รายงานการทดสอบปริมาณน้ำ ตามแบบ บบ.4
 - ตัวอย่างดิน ฟัน ตามแบบฟอร์มที่ผู้รับจ้างกำหนด
 - ตัวอย่างน้ำ ตามแบบฟอร์มที่ผู้รับจ้างกำหนด
 - ใบรายงานผลการวิเคราะห์คุณภาพน้ำ
 - ใบอนุญาตใช้น้ำบาดาล
17. ผู้รับจ้างจะต้องทำความสะอาด จัดเก็บสถานที่ก่อสร้างให้เรียบร้อย พร้อมใช้งาน ก่อนจะส่งมอบงาน

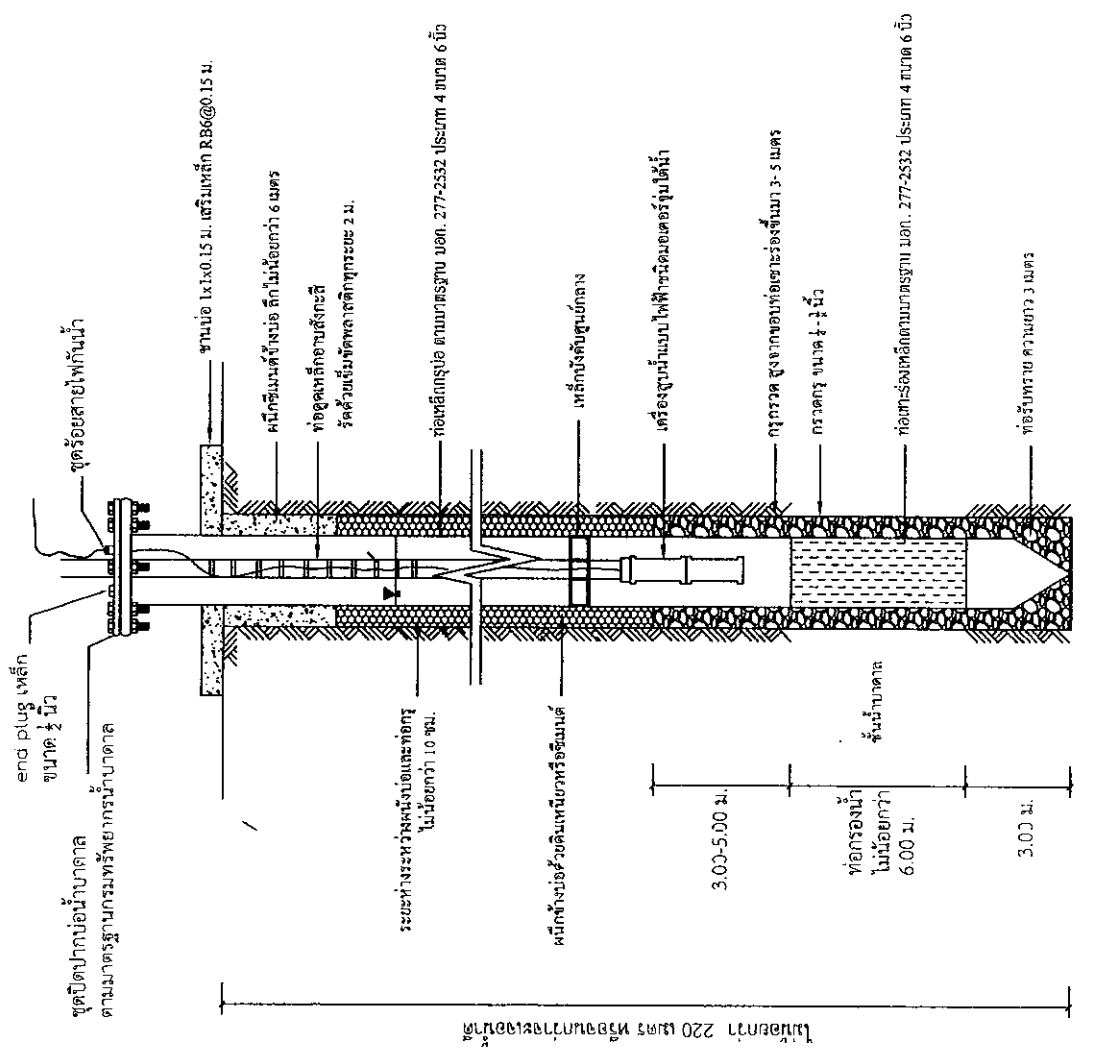

ภาพตัดบ่อน้ำบาดาล

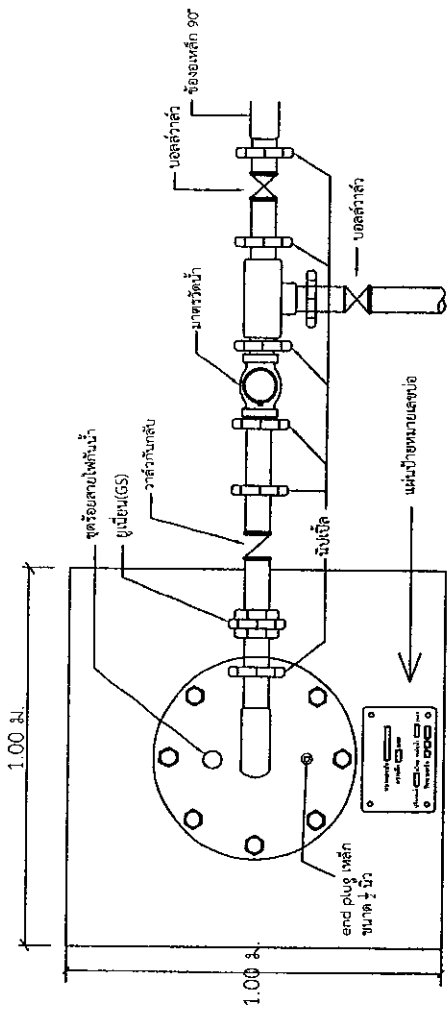

แปลนบ่อน้ำบาดาล

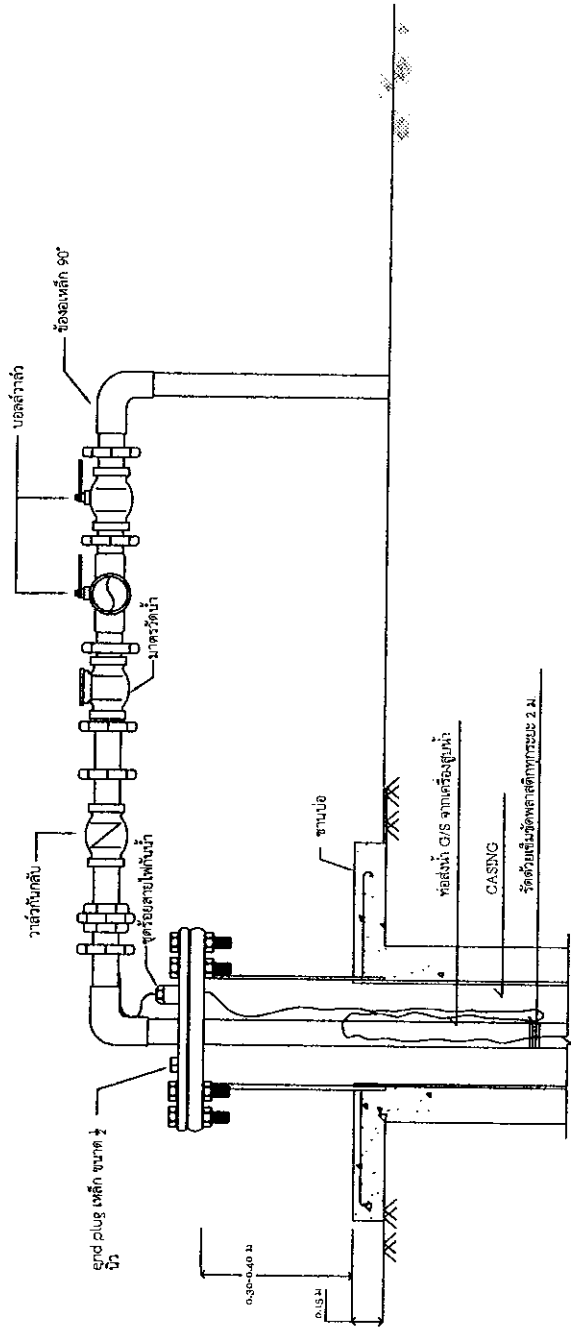

ภาพถ่ายการเดินท่อและสายไฟจากปากบ่อน้ำบาดาล

เหล็ก RB 6 มม. @ 0.15 ม.
 / หรือ เหล็ก Wire Mesh Dia 6 มม. @ 0.20 ม.

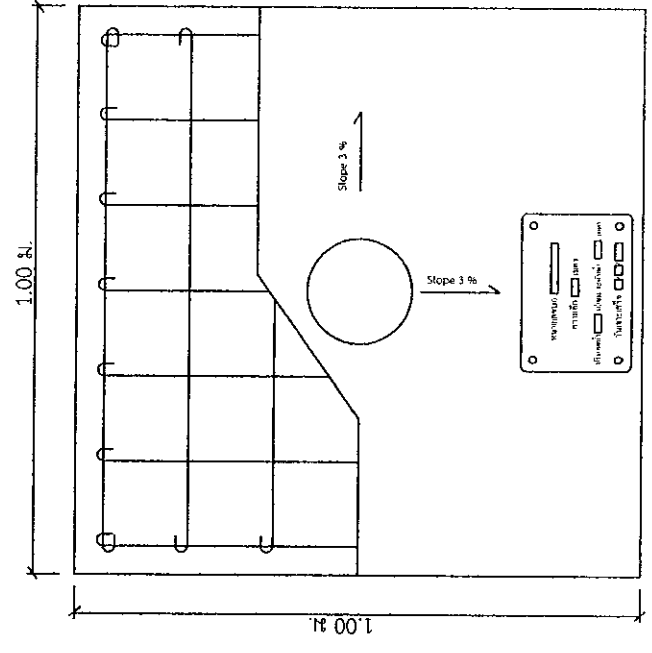
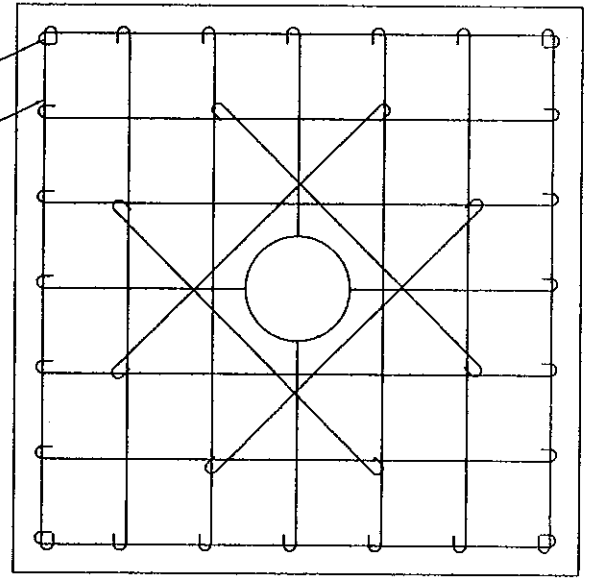

แบบฐานปูนหน้าศาล

แบบสรุปผลประมาณราคาค่าก่อสร้าง

กลุ่มงาน/งาน งานก่อสร้างอาคาร งานเจาะบ่อบาดาล

ชื่อโครงการ/งานก่อสร้าง โครงการชุดเจาะบ่อบาดาล ความลึกไม่น้อยกว่า 220 เมตร หรือจนกว่าจะเจอน้ำดี

ไซส์ท่อเหล็กกรุบ่อตามมาตรฐาน มอก.277-2532ประเภท 4 Ø 6 นิ้ว ตามแบบของ ทด.บ่อพลับ

สถานที่ก่อสร้าง บริเวณ ขอยโกใต้ หมู่ที่ 9 ขอย 6 ตำบลบ่อพลับ อำเภอเมือง จังหวัดนครปฐม

หน่วยงานออกแบบแปลนและรายการ กองช่าง เทศบาลตำบลบ่อพลับ

ประมาณราคาตามแบบ ปร.4 ปร.5 ที่แนบ จำนวน 3 แผ่น

ประมาณราคาเมื่อ วันที่ เดือน กรกฎาคม พ.ศ.

ลำดับที่	รายการ	ค่าวัสดุและ ค่าแรงงานรวม เป็นเงิน (บาท)	Factor F	ค่าก่อสร้างทั้งหมด รวมเป็นเงิน (บาท)	หมายเหตุ
1	งานติดตั้งเครื่องสูบน้ำ ท่อสูบน้ำ อุปกรณ์				ประมาณราคาตาม
	ปากบ่อและประสานท่อเข้าท่อถัง งานที่1-3	58,538.99	1.3074	76,533.87	หลักเกณฑ์การ
2	งานตรวจสอบชั้นน้ำบาดาล(E-Logger)	3,810.00	-	3,810.00	ประมาณราคาตาม
3	ประเภทงานไม่พิจารณาปรับราคา	829,300.00	-	829,300.00	ของกรมบัญชีกลาง
4	งานป้ายประชาสัมพันธ์โครงการ				
	เงื่อนไข				
	เงินล่วงหน้าจ่าย 0.00%	-	-	-	
	เงินประกันผลงานหัก 0.00%	-	-	-	
	ดอกเบี้ยเงินกู้ 7.00%	-	-	-	
	ภาษีมูลค่าเพิ่ม 7.00%	-	-	-	
สรุป	รวมค่าก่อสร้างเป็นเงินทั้งสิ้น			909,643.87	
	ปรับลดตามงบประมาณเป็นเงิน			909,600.00	
ตัวอักษร (แก้วแสนแก้วพันทร้อยบาทถ้วน)					
ขนาดพื้นที่	- ตารางเมตร	กำหนดยื่นราคา	วัน		
เฉลี่ยราคาประมาณ	- บาท / ตารางเมตร	กำหนดงานแล้วเสร็จ	- วัน		

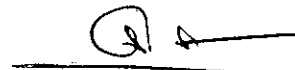
ประมาณราคาโดย (ลงชื่อ).....  ตรวจสอบโดย (ลงชื่อ)..... 

(นายนิวัฒน์ จ้อยศรีแก้ว)
เจ้าพนักงานประปา

(นายโสพร เอียนเจริญ)
ผู้อำนวยการกองช่าง

ประมาณราคาก่อสร้าง โครงการขุดเจาะบ่อบาดาล ความลึกไม่น้อยกว่า 220 เมตร หรือจนกว่าจะเจอน้ำดี โดยใช้ท่อเหล็กกรุบ่อตามมาตรฐาน มอก. 277-2532 ประเภท 4 Ø 6 นิ้ว ตามแบบของ ทต.ปอ.พ.ล.ล.

สถานที่ก่อสร้าง บริเวณ ซอยโก่งเต็ง หมู่ที่ 9 ซอย 6 ตำบลบ่อพลับ อำเภอเมือง จังหวัดนครปฐม

แบบเลขที่ / 2566 รายการเลขที่

ฝ่ายประมาณการ กองช่าง สำนักงานเทศบาลตำบลบ่อพลับ

ประมาณราคาโดย เมื่อวันที่ เดือน กรกฎาคม พ.ศ. 2566

ลำดับที่	รายการ	จำนวน	หน่วย	ค่าวัสดุ		ค่าแรง		ค่าวัสดุและค่าแรงงาน (บาท)	หมายเหตุ
				ราคาต่อหน่วย (บาท)	จำนวนเงิน (บาท)	ราคาต่อหน่วย (บาท)	จำนวนเงิน (บาท)		
1.	งานเครื่องสูบน้ำแบบมอเตอร์ไฟฟ้าและท่อสูบน้ำ								
	1.1 งานติดตั้งเครื่องสูบน้ำไฟฟ้าแบบมอเตอร์จุ่มน้ำ (Submersible pump) ขนาด 7.5 แรงม้า ชนิด 3 เฟส	1.00	งาน	-	-	8,000.00	8,000.00	8,000.00	ราคาท้องถิ่น
	1.2 สายไฟฟ้า vct ขนาด 3 x 6 ตร.มม. 750 โวลท์ ยาว 100 เมตร	1.00	ม้วน	12,266.25	12,266.25	-	-	12,266.25	ราคาพาณิชย์ กทม.
	1.3 ท่อเหล็กออบสังกะสี (คาน้ำเงิน) Ø 2 นิ้ว	12.00	ท่อน	1,211.58	14,538.96	-	-	14,538.96	ราคาพาณิชย์ กทม.
	1.4 ข้อต่อตรงเหล็กออบสังกะสี Ø 2 นิ้ว	12.00	อัน	65.41	784.92	-	-	784.92	ราคาพาณิชย์ กทม.
	1.5 ท่อสแตนเลสสังกะสี Ø 2 นิ้ว ยาว 1.00 เมตร (เกลียวหัวท้าย)	1.00	ท่อน	1,200.00	1,200.00	-	-	1,200.00	ราคาท้องถิ่น
	รวมราคา ค่าแรง+ค่าวัสดุ งานที่ 1							36,790.13	
2.	งานติดตั้งชุดอุปกรณ์ปากบ่อบาดาล								
	2.1 คอนกรีต 1:2:4	0.15	ลบ.ม.	2,046.00	306.90	398.00	59.70	366.60	ราคาท้องถิ่น
	2.2 ตะแกรงเหล็กเมฆ	1.00	ตร.ม.	24.30	24.30	-	-	24.30	ราคาท้องถิ่น
	2.3 ข้อต่อสามทางเหล็ก 90 องศา Ø 2 นิ้ว	1.00	ชุด	154.38	154.38	-	-	154.38	ราคาพาณิชย์ กทม.
	2.4 ยูเนียน (GS) dia 2 นิ้ว	1.00	ตัว	240.00	240.00	-	-	240.00	ราคาท้องถิ่น
	2.5 วาล์วกันกลับของเหล็ก ขนาด Ø 2 นิ้ว	1.00	ตัว	850.00	850.00	100.00	100.00	950.00	ราคาท้องถิ่น
	2.5 นipple (GS) dia 2 นิ้ว	7.00	ตัว	80.00	560.00	-	-	560.00	ราคาท้องถิ่น
	2.7 บอลสลักหัวของเหล็ก ขนาด Ø 2 นิ้ว	2.00	ตัว	690.00	1,380.00	100.00	200.00	1,680.00	ราคาท้องถิ่น
	2.8 ช่องเหล็ก 90 องศา ขนาด Ø 2 นิ้ว	2.00	ตัว	86.79	173.58	-	-	173.58	ราคาพาณิชย์ กทม.
	2.9 มาตรวัดน้ำระบบแม่เหล็ก 2 ชั้น ขนาด Ø 2 นิ้ว	1.00	ชุด	10,000.00	10,000.00	100.00	100.00	10,100.00	ราคาท้องถิ่น
	2.10 ผาปิดปากบ่อ Ø 6 นิ้ว ลด Ø 2 นิ้ว (สแตนเลส)	1.00	อัน	1,300.00	1,300.00	200.00	200.00	1,500.00	ราคาท้องถิ่น
	รวมราคา ค่าแรง+ค่าวัสดุ งานที่ 2							15,748.86	

แบบ พร.4 แผ่นที่ 2/1

ประมาณราคาก่อสร้าง โครงการขุดเจาะบ่อบาดาล ความลึกไม่น้อยกว่า 220 เมตร หรือจนกว่าจะเจอน้ำดี โดยใช้ท่อเหล็กกรุบ่อตามมาตรฐาน มอก.277-2532ประเภท 4 Ø 6 นิ้ว ตามแบบของ ทต.บ่อพลับ สถานที่ก่อสร้าง บริเวณ ซอยโก่งเต็ง หมู่ที่ 9 ซอย 6 ตำบลบ่อพลับ อำเภอเมือง จังหวัดนครปฐมบริเวณ

ลำดับที่	รายการ	จำนวน	หน่วย	ค่าวัสดุ		ค่าแรง		ค่าวัสดุและ ค่าแรงงาน (บาท)	หมายเหตุ
				ราคาต่อหน่วย (บาท)	จำนวนเงิน (บาท)	ราคาต่อหน่วย (บาท)	จำนวนเงิน (บาท)		
3.	งานเดินท่อส่งน้ำจากปากบ่อบาดาลถึงหลัง 3.1.งานเดินท่อประปา พีวีซี Ø 2 นิ้ว ชั้น 13.5 (พร้อมอุปกรณ์) รวมราคาวัสดุ งานที่ 3	1.00	งาน	6,000.00	6,000.00	-	-	6,000.00	
4.	งานสำรวจทดสอบและวิเคราะห์น้ำบาดาล 4.1.งานตรวจสอบชั้นน้ำบาดาล (E-Logger) Ø 6 นิ้ว (น้ำมันดีเซล 31.00-31.99 บาท)	1.00	บ่อ	3,810.00	3,810.00	-	-	3,810.00	
5.	งานประเภทไม่พิจารณาปรับราคา 5.1.งานบ่อบาดาล ค่าดูแลบ่อบาดาลท่อเหล็ก มอก.277-2532 ประเภท 4 ขนาด Ø 6 นิ้ว (น้ำมันดีเซล 31.00-31.99 บาท)	220.00	เมตร	3,650.00	803,000.00	-	-	803,000.00	
	ค่าทดสอบสูบลูบปริมาณน้ำบาดาล 10 ชั่วโมง (Pumping Test) -งานติดตั้งมอเตอร์ไฟฟ้า ขนาด 15(45) แอมป์ 3 เฟส 4 สาย	1.00	บ่อ	8,300.00	8,300.00	-	-	8,300.00	
	รวมราคางานประเภทไม่พิจารณาปรับราคา	1	ตัว	18,000.00	18,000.00	-	-	18,000.00	
	รวมราคางานประเภทไม่พิจารณาปรับราคา							829,300.00	

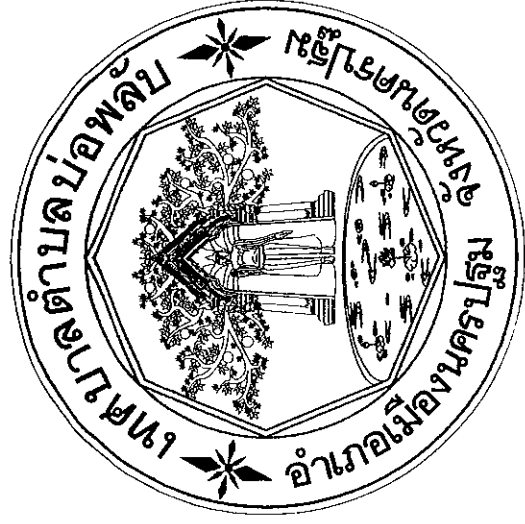

แบบ ขุดเจาะบ่อบาดาล บริเวณชอยบ่อพลับ 9 ซอย 6 (ไก่โต้ง)
หมู่ที่ 9 ตำบลบ่อพลับ

ใช้สำหรับประกอบการพิจารณาจ่ายงบประมาณรายจ่ายประจำปี 2567

รายการประกอบแบบ

1. ผู้รับจ้างต้องจัดหาแรงงาน วัสดุ เครื่องมือ เครื่องใช้ในการเจาะบ่อน้ำบาดาลให้ถูกต้องตามที่กำหนดในแบบรายการก่อสร้าง
2. ผู้รับจ้างจะถือว่าผู้รับจ้างยินยอมปฏิบัติตามข้อกำหนดของผู้จ้างทุกประการ หากภายหลังผู้รับจ้างมีข้อผิดพลาดซึ่งในด้านปริมาณและคุณภาพนั้น ผู้รับจ้างจะต้องรับผิดชอบทั้งสิ้น โดยจะเรียกร้องค่าใช้จ่ายใดๆทั้งสิ้นไม่ได้
3. วัสดุอุปกรณ์ที่มีน้ำหนักติดตั้งต้องเป็นของใหม่ ไม่เคยผ่านการใช้งานมาก่อน และหากวัสดุอุปกรณ์ใดที่มีมาตรฐานอุตสาหกรรม (มอก.) กำหนดไว้ ผู้รับจ้างจะต้องส่งหนังสือรับรองมาตรฐานอุตสาหกรรม (มอก.) ของรายการวัสดุให้แก่ผู้ควบคุมงานและคณะกรรมการตรวจรับพัสดุพิจารณาอนุมัติ การนำวัสดุนี้ใช้ในการก่อสร้าง
4. หากสิ่งใดไม่ได้ระบุไว้ในแบบและรายการ แต่จำเป็นต่อที่ให้งานเสร็จ ตามหลักวิชาการและหลักวิศวกรรม ผู้รับจ้างจำเป็นต้องจัดหาโดยไม่ลดค่าใช้จ่าย
5. ผู้รับจ้างจะรับผิดชอบความเสียหายที่เกิดขึ้น หากการดำเนินการก่อสร้างไม่ถูกต้องหรือผู้รับจ้างเป็นต้นความเสียหาย และไม่พร้อมที่จะดำเนินการให้ไปตนตามที่กำหนด อันจะก่อให้เกิดความเสียหายต่อโครงการฯ ได้
6. ความลึกของบ่อน้ำบาดาล ต้องไม่น้อยกว่า 170 เมตร และไม่เกิน 200 เมตร และต้องเป็นไปตามใบอนุญาตเจาะบ่อน้ำบาดาล ผู้รับจ้างจะดำเนินการขออนุญาตขุดเจาะ (Well Logging) และรายงานผลการขุดเจาะให้ผู้ควบคุมงานและคณะกรรมการตรวจรับพัสดุทราบ
7. ผู้รับจ้างจะส่งมอบความรับผิดชอบของบ่อน้ำบาดาล
8. การเลือกใช้น้ำมันหรือสารหล่อลื่นต่างๆ ที่จะต้องวิเคราะห์สภาพพื้นน้ำ โดยอ้างอิงผลการวิเคราะห์ดิน (Well Logging) เป็นหลัก
9. เมื่อผู้รับจ้างจะลงมือดำเนินการแล้ว ก่อนที่จะลงท่อสูบ ต้องแจ้งให้วิศวกรคุมงานทราบ เพื่อตรวจสอบความลึกบ่อ ชนิด ขนาด ความยาวท่อที่จะใช้ ให้เป็นไปตามที่แบบรายการกำหนดไว้
10. ท่อกรองน้ำ เป็นแบบสายกรอง ชนิดและมาตรฐานเดียวกับท่อกรอง ยาวตลอดความหนาของชั้นหินที่ให้น้ำ
11. การพัฒนาวิธีการพัฒนาบ่อน้ำบาดาลวิธีที่หนึ่งหรือหลายวิธี ผู้รับจ้างจะต้องแจ้งการพัฒนามาที่บ่อน้ำบาดาล จนมีรายละเอียดและมีทราซซิ่ง
12. ผู้รับจ้างต้องทำการสุบทดสอบปริมาณน้ำ หลังจากพัฒนาบ่อน้ำบาดาลจนได้ระดับแล้วเท่านั้น และปล่อยให้ระดับน้ำคืนสู่ระดับเดิม
13. การทดสอบปริมาณน้ำโดยใช้เครื่องสูบน้ำแบบ Submersible pump หรือ Turbine Pump ระยะแรกในการสูบน้ำทดสอบต้องไม่น้อยกว่า 6 ชั่วโมง หรือระดับน้ำที่ขณะสูบน้ำไม่น้อยกว่า 3 ชั่วโมง
14. การสุบทดสอบปริมาณน้ำ ผู้รับจ้างจะต้องเป็นผู้จัดหาเครื่องมือในการทดสอบ และรายงานผลการทดสอบตามแบบที่ผู้จ้างกำหนด
15. ผู้รับจ้างจะต้องแจ้งผู้ควบคุมงานทราบ เพื่อจัดเก็บตัวอย่างน้ำ จากบ่อน้ำบาดาลที่ขุดเจาะ ส่งวิเคราะห์คุณภาพน้ำ โดยผู้ทำการวิเคราะห์คุณภาพน้ำ จะต้องเป็นหน่วยงานของรัฐ หรือสถาบันที่เชื่อถือได้ โดยผู้รับจ้างเป็นผู้ออกค่าใช้จ่ายในการวิเคราะห์คุณภาพน้ำ ซึ่งคุณภาพน้ำที่ได้ จะต้องเป็นไปตามมาตรฐานน้ำเพื่อใช้ในการอุปโภคและบริโภค
16. การรายงานผลการเจาะบ่อน้ำบาดาลและจัดทำรายงานผลการปฏิบัติงาน ตามแบบฟอร์มที่ได้รับจากผู้จ้าง ผู้ควบคุมงานและคณะกรรมการตรวจรับพัสดุมีสิทธิเรียกดูได้ตลอดเวลา
- 16.1. ผู้รับจ้างจะต้องรวบรวมข้อมูลและจัดทำรายงานผลการปฏิบัติงาน ตามแบบฟอร์มที่ได้รับจากผู้จ้าง ผู้ควบคุมงานและคณะกรรมการตรวจรับพัสดุมีสิทธิเรียกดูได้ตลอดเวลา
- 16.2. ผู้รับจ้างจะต้องดำเนินการยื่นขอรับใบอนุญาตใช้น้ำบาดาล ต่อสถาบันทรัพยากรธรรมชาติและสิ่งแวดล้อมจังหวัด นครปฐม ตามแบบฟอร์มที่แนบมาของผู้ปฏิบัติใช้น้ำบาดาล เมื่อได้รับใบอนุญาตแล้ว
- 16.3. สิ่งที่ผู้รับจ้างจะต้องส่งมอบก่อนการส่งมอบงาน มีดังนี้
 - รายงานการเจาะ (Drilling Report หรือ Well Record) ตามแบบ นบ.3
 - รายงานการทดสอบปริมาณน้ำ ตามแบบ นบ.4
 - ตัวอย่างดิน หิน ตามแบบฟอร์มที่ผู้จ้างกำหนด
 - ตัวอย่างน้ำ ตามแบบฟอร์มที่ผู้จ้างกำหนด
 - รายงานผลการวิเคราะห์คุณภาพน้ำ
 - ใบอนุญาตใช้น้ำบาดาล

17. ผู้รับจ้างจะต้องทำความสะอาด จัดเก็บสถานที่ก่อสร้างให้เรียบร้อย พร้อมใช้งาน ก่อนจะส่งมอบงาน

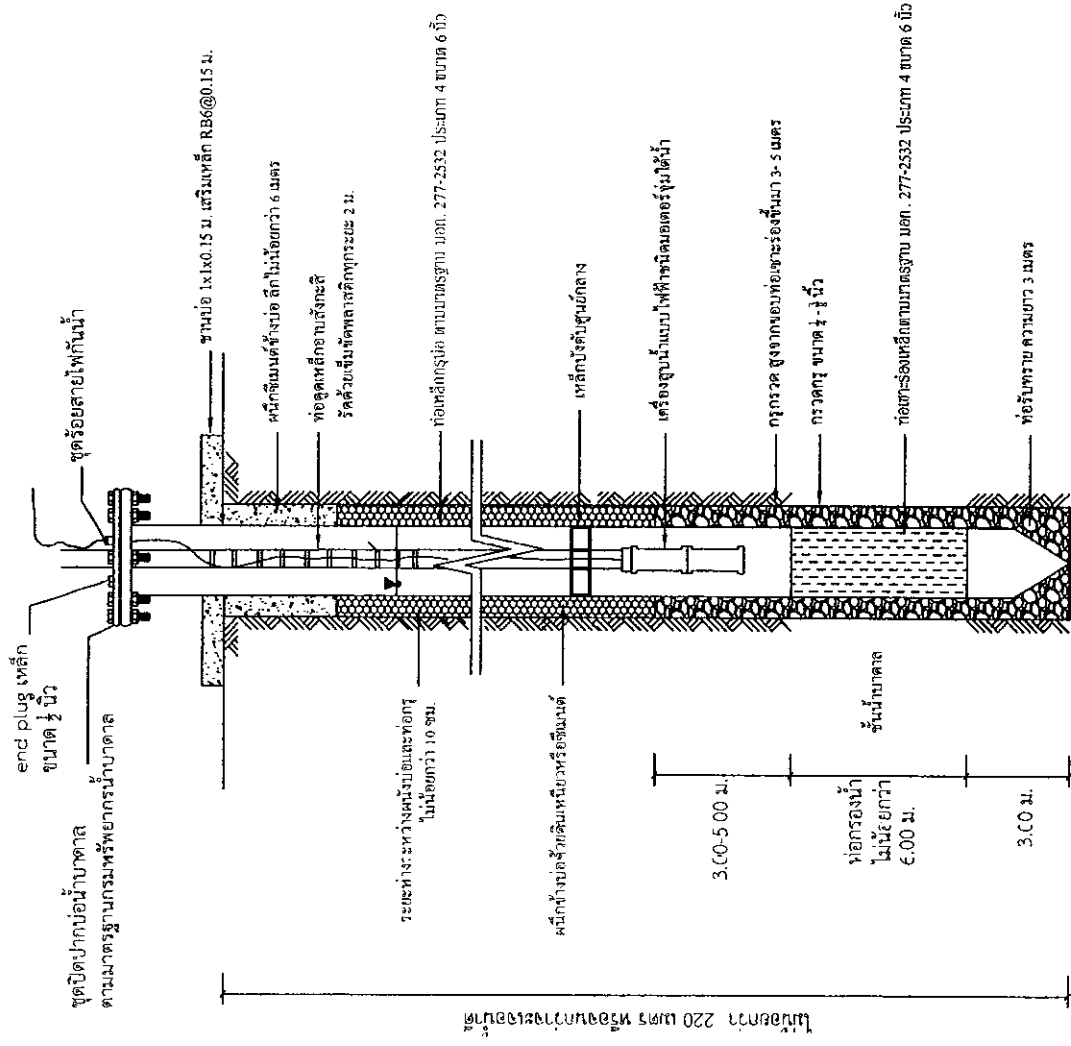

ภาพตัดบ่อน้ำบาดาล

เหล็ก RB 6 มม. @ 0.15 ม.
 หรือ เหล็ก Wire Mesh Dia 6 มม. @ 0.20 ม.

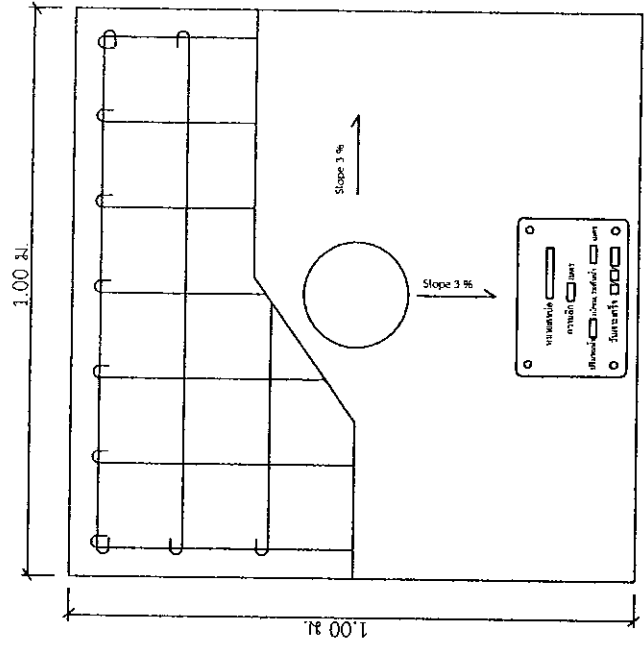
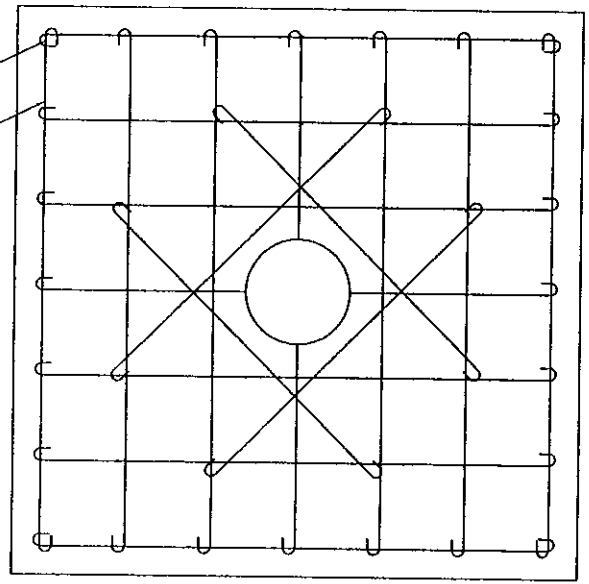

แบบฐานบ่อน้ำบาดาล

แบบสรุปผลประมาณราคาค่าก่อสร้าง

กลุ่มงาน/งาน งานก่อสร้างอาคาร งานสาธารณูปโภค

ชื่อโครงการ/งานก่อสร้าง โครงการปรับปรุงวางท่อเมนประปา ชนิด PE 100 Pn10 ขนาด ๑ 4 นิ้ว (110 มม.) ระยะทาง 1,080 เมตร

ตามแบบรูปรายการของ เทศบาลตำบลบ่อพลับ

สถานที่ก่อสร้าง บริเวณ เลียบถนนฉวีราษฎร์บูรณะฝั่ง หมู่ที่ 9 ตำบลบ่อพลับ อำเภอเมือง จังหวัดนครปฐม

หน่วยงานออกแบบแปลนและรายการ กองช่าง เทศบาลตำบลบ่อพลับ

ประมาณราคาตามแบบ ปร.4 ปร.5 ที่แนบ จำนวน แผ่น

ประมาณราคาเมื่อ วันที่ เดือน พ.ศ.

ลำดับที่	รายการ	ค่าวัสดุและ ค่าแรงงานรวม เป็นเงิน (บาท)	Factor F	ค่าก่อสร้างทั้งหมด รวมเป็นเงิน (บาท)	หมายเหตุ
1	งานวางท่อ PE 100 Pn10 ๑ 4" (110 มม.) ยาว 1,080 ม. และงานร้อยคันทันผิวถนนคอนกรีต	645,552.66	1.3074	843,995.54	ประมาณราคาตาม หลักเกณฑ์การ
2	งานป้ายประชาสัมพันธ์โครงการ	-	-	-	ประมาณราคาตาม
3	-	-	-	-	ของกรมบัญชีกลาง
4	-	-	-	-	
	เงื่อนไข				
	เงินล่วงหน้าจ่าย 0.00%	-	-	-	
	เงินประกันผลงานหัก 0.00%	-	-	-	
	ดอกเบี้ยเงินกู้ 7.00%	-	-	-	
	ภาษีมูลค่าเพิ่ม 7.00%	-	-	-	
สรุป	รวมค่าก่อสร้างเป็นเงินทั้งสิ้น			843,995.54	
	ปรับลดตามงบประมาณเป็นเงิน			843,900.00	
ตัวอักษร (แปดแสนสี่หมื่นสามพันเก้าร้อยบาทถ้วน)					
ขนาดพื้นที่ - ตารางเมตร		กำหนดยื่นราคา		วัน	
เฉลี่ยราคาประมาณ - บาท / ตารางเมตร		กำหนดงานแล้วเสร็จ		วัน	

ประมาณราคาโดย

(ลงชื่อ).....

(นายนิวัฒน์ จัยศรีแก้ว)

ตรวจสอบโดย

(ลงชื่อ).....

(นายโสพร เอี่ยมเจริญ)

ประมาณราคาก่อสร้าง โครงการปรับปรุงวางท่อเมนประปา ชนิด PE 100 Pn10 ขนาด ๑๔ นิ้ว (110 มม.) ระยะทาง 1,080 เมตร ตามแบบรูปรายการของเทศบาลตำบลบึงใหญ่
 สถานที่ก่อสร้าง บริเวณ เขื่อนขันธ์ราชบุรีระยะฝั่ง หมู่ที่ 9 ตำบลบึงใหญ่ อำเภอเมือง จังหวัดนครปฐม
 แบบเลขที่ / 2566 รายการเลขที่

ฝ่ายประมาณการ กองช่าง สำนักงานเทศบาลตำบลบึงใหญ่

ประมาณราคาโดย

เมื่อวันที่ เดือน

พ.ศ. 2566

ลำดับที่	รายการ	จำนวน	หน่วย	ค่าวัสดุ		ค่าแรง		ค่าวัสดุและ ค่าแรงงาน (บาท)	หมายเหตุ
				ราคาต่อหน่วย (บาท)	จำนวนเงิน (บาท)	ราคาต่อหน่วย (บาท)	จำนวนเงิน (บาท)		
1.	งานวางท่อเมนประปา PE 100 Pn10 ๑๔ นิ้ว (110 มม.)	1,080.00	เมตร						
	1.1 ท่อประปา ชนิด PE 100 Pn10 ๑๔ นิ้ว (110 มม.)			218.25	235,710.00	-	-	235,710.00	
	1.2 ซ็อก อุปกรณ์ท่อ (ค่าวัสดุ 50% ของราคาท่อ)			-	117,855.00	-	-	117,855.00	
	1.3 ค่าแรง 30% ของราคาท่อและอุปกรณ์			-	-	-	106,069.50	106,069.50	
	รวมราคาวัสดุและค่าแรง งานที่ 1							459,634.50	
2.	งานร้อยฝิวถนคอนกรีตเสริมและงานค้ำฝิวถนคอนกรีต								
	2.1 งานร้อยฝิวถนเดิม	248	ตร.ม.						
	2.2 งานค้ำฝิวถนคอนกรีต	248	ตร.ม.	346.67	85,974.16	97.00	24,056.00	24,056.00	
	รวมราคาวัสดุและค่าแรง งานที่ 2					306.00	75,888.00	161,862.16	
	รวมราคาวัสดุและค่าแรง งานที่ 1+ งานที่ 2							185,918.16	
								645,552.66	

ลำดับที่	รายการ	จำนวน	หน่วย	ค่าวัสดุ		ค่าแรง		ค่าวัสดุและค่าแรงงาน (บาท)	หมายเหตุ
				ราคาต่อหน่วย (บาท)	จำนวนเงิน (บาท)	ราคาต่อหน่วย (บาท)	จำนวนเงิน (บาท)		
3.	งานเดินท่อส่งน้ำจากปากบ่อบาดาลถึงห้อง 3.1 งานเดินท่อประปา พีวีซี Ø 2 นิ้ว ชั้น 13.5 (พร้อมอุปกรณ์) รวมราคาค่าวัสดุ งานที่ 3	1.00	งาน	6,000.00	6,000.00	-	-	6,000.00	
4.	งานสำรวจทดสอบและวิเคราะห์น้ำบาดาล 4.1 งานตรวจสอบขี้น้ำบาดาล (E-Logger) รวมราคาค่าวัสดุ งานที่ 4	1.00	บ่อ	3,810.00	3,810.00	-	-	3,810.00	
5.	งานประเภทไม่พิจารณาปรับราคา 5.1 งานบอบาดาล - ค่าชุดเจาะบอบาดาลท่อเหล็ก มอก.277-2532 ประเภท 4 ขนาด Ø 6 นิ้ว (น้ำมันดีเซล 31.00-31.99 บาท) - ค่าทดสอบสูบลปริมาณน้ำบาดาล 10 ซี.โมง (Pumping Test) - งานติดตั้งมิเตอร์ไฟฟ้า ขนาด 15(45) แอมป์ 3 เฟส 4 สาย รวมราคางานประเภทไม่พิจารณาปรับราคา	220.00	เมตร	3,650.00	803,000.00	-	-	803,000.00	
		1.00	บ่อ	8,300.00	8,300.00	-	-	8,300.00	
		1	ตัว	18,000.00	18,000.00	-	-	18,000.00	
								829,300.00	

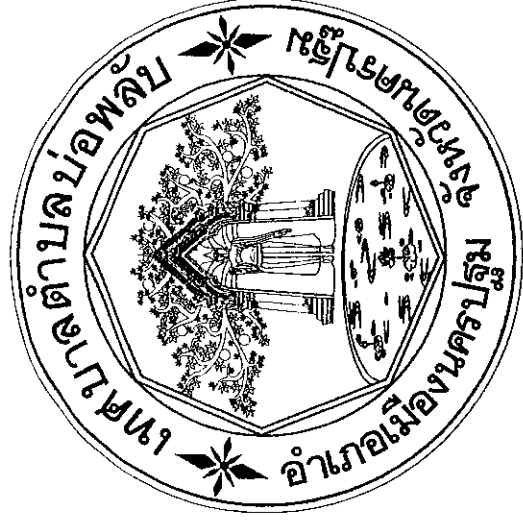

แบบ วางท่อเมนประปา ชนิด PE 100 PN ขนาด \varnothing 4 นิ้ว(110 มม.)
ริมถนนถวิลราชบุรีณะ ตำบลบ่อพลับ

ใช้สำหรับประกอบอาคารพิจารณาร่างบประมาณรายจ่ายประจำปี 2567

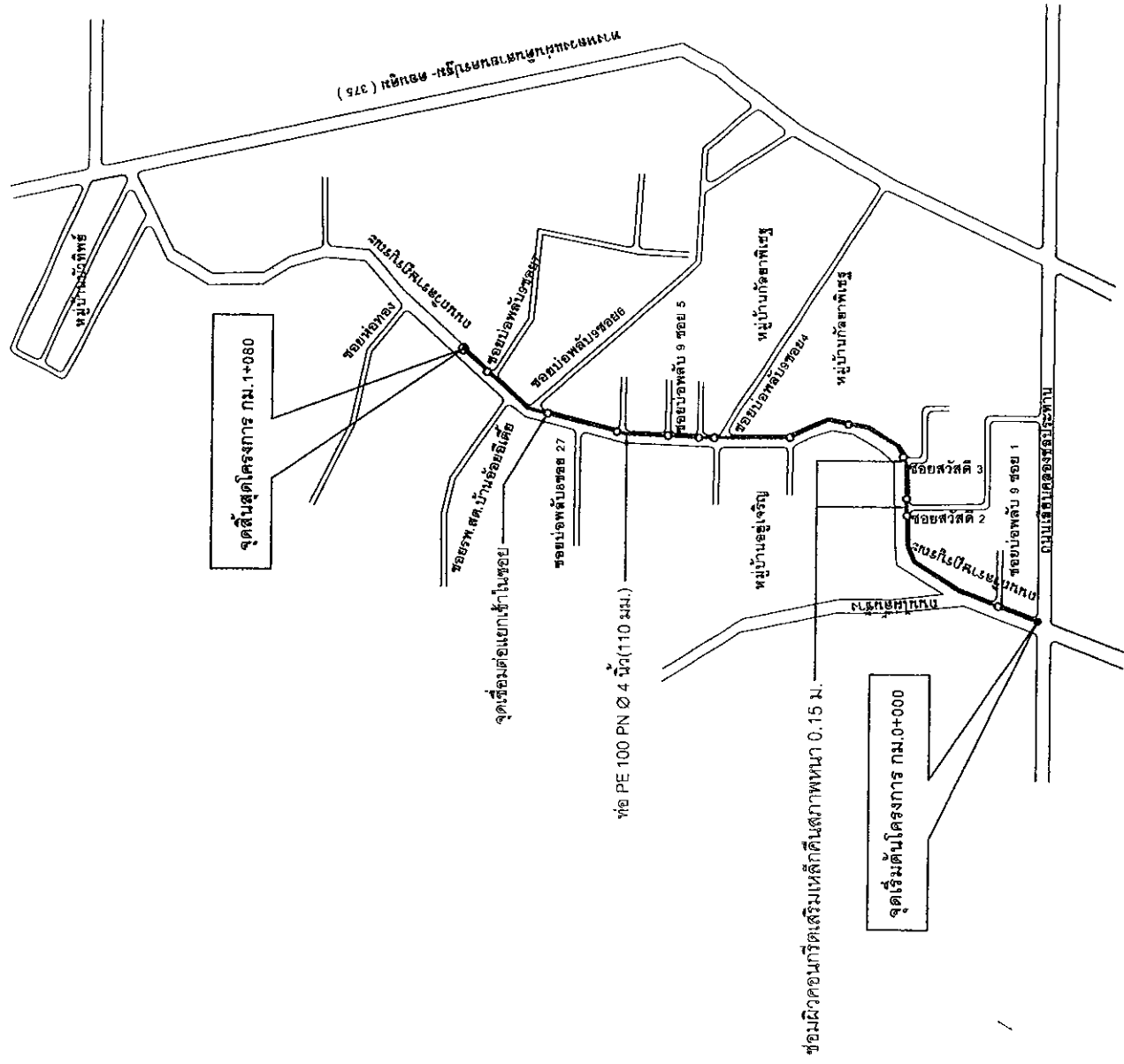

ผังบริเวณแนวท่อเมนประปา

